

Guida dell'utente di Dell™ OptiPlex™ 320

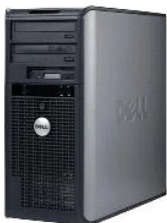

[Computer minitorre](#)



[Computer desktop](#)

[Torna alla pagina Sommario](#)

Caratteristiche avanzate

Guida dell'utente di Dell™ OptiPlex™ 320

- [Controllo della tecnologia LegacySelect](#)
- [Avvio da una periferica USB](#)
- [Gestibilità](#)
- [Cancellazione delle password dimenticate](#)
- [Protezione](#)
- [Cancellazione delle impostazioni CMOS](#)
- [Protezione della password](#)
- [Hyper-Threading](#)
- [Installazione del sistema](#)
- [Gestione del risparmio di energia](#)

Controllo della tecnologia LegacySelect

Il controllo della tecnologia LegacySelect offre soluzioni con supporto per precedenti versioni completo, parziale o assente basate su piattaforme comuni, immagini del disco rigido e procedure di assistenza tecnica. L'amministratore può esercitare tale controllo attraverso l'Installazione del sistema, Dell OpenManage™ IT Assistant o Dell Custom Factory Integration.

LegacySelect consente agli amministratori di attivare o disattivare elettronicamente i connettori e le periferiche multimediali che includono connettori seriali e USB, un connettore parallelo, un'unità disco floppy, slot PCI e periferiche PS/2. La disattivazione dei connettori e delle periferiche multimediali rende disponibili le risorse per altre applicazioni. È necessario riavviare il sistema per rendere effettive le modifiche.

Gestibilità

Dell OpenManage™ IT Assistant

IT Assistant consente di configurare, gestire e monitorare computer e altre periferiche presenti su una rete aziendale. Tramite IT Assistant è possibile gestire beni, configurazioni, eventi (avvisi) e protezione per computer forniti di software di gestione standard industriali. IT Assistant supporta infatti strumenti conformi agli standard SNMP, DMI e CIM.

Per il computer è disponibile Dell OpenManage Client Instrumentation, basato su DMI e CIM. Per informazioni su IT Assistant, consultare il manuale *Dell OpenManage IT Assistant User's Guide*, disponibile sul sito Web del supporto tecnico di Dell all'indirizzo support.dell.com.

Dell OpenManage Client Instrumentation

Dell OpenManage Client Instrumentation è un software che consente a programmi di gestione remota quali IT Assistant di svolgere le seguenti operazioni:

- 1 Accedere a informazioni relative al computer, quali il numero di processori che ha e quale sistema operativo è in esecuzione.
- 1 Monitorare lo stato del computer, ad esempio rilevando avvisi relativi alla temperatura emessi da sonde termiche o avvisi di errore del disco rigido inviati da periferiche di archiviazione.
- 1 Modificare lo stato del computer, ad esempio aggiornando il BIOS o chiudendo la sessione di lavoro in remoto.

Per sistema gestito si intende un computer su cui è configurato Dell OpenManage Client Instrumentation in una rete che usa IT Assistant. Per informazioni su Dell OpenManage Client Instrumentation, consultare il manuale *Dell OpenManage Client Instrumentation User's Guide*, disponibile sul sito Web del supporto tecnico di Dell all'indirizzo support.dell.com.

Protezione

Anello del lucchetto e slot per cavo di sicurezza

Per proteggere il computer, adottare uno dei seguenti metodi.

- 1 Usare soltanto un lucchetto oppure un lucchetto e un cavo di sicurezza passante nell'anello del lucchetto.

Il lucchetto impedisce l'apertura del computer.

L'uso combinato di un cavo di sicurezza passato intorno a una struttura fissa e di un lucchetto impedisce la rimozione non autorizzata del computer.

- 1 Fissare un dispositivo antifurto reperibile in commercio allo slot per cavo di sicurezza sul retro del computer.

 **N.B.** Prima di acquistare un dispositivo antifurto, accertarsi che sia compatibile con lo slot per cavo di sicurezza del computer.

In genere, i dispositivi antifurto sono dotati di un segmento di cavo flessibile metallico a cui è collegato un lucchetto con chiave. La documentazione fornita con il dispositivo contiene le istruzioni per l'installazione.

Protezione della password

- ➔ **AVVISO:** Anche se l'utilizzo di password consente di proteggere i dati presenti sul computer, non costituisce un metodo infallibile. Se per i dati è necessaria una protezione superiore, è responsabilità dell'utente ottenere ed utilizzare forme di protezione aggiuntive, quali programmi di crittografia di dati.

Password del sistema

- ➔ **AVVISO:** Se ci si allontana dal computer senza spegnerlo e non è stata impostata una password del sistema oppure se non si chiude il computer con un dispositivo di bloccaggio consentendo così a chiunque di disattivare la password modificando l'impostazione di un ponticello, chiunque potrà accedere ai dati archiviati sul disco rigido.

Impostazioni delle opzioni

Non è possibile modificare o immettere una nuova password del sistema se è visualizzata una delle due seguenti impostazioni:

- 1 **Set** (Impostata) — È assegnata una password del sistema.
- 1 **Disabled** (Disattivata) — La password è disattivata tramite l'impostazione di un ponticello sulla scheda di sistema.

È possibile assegnare una password del sistema solo se è visualizzata la seguente impostazione:

- 1 **Not Set** (Non impostata) — Nessuna password del sistema è assegnata e il ponticello di ripristino password sulla scheda di sistema si trova nella posizione attivata (l'impostazione predefinita).

Assegnazione di una password del sistema

Per uscire dal campo senza assegnare una password del sistema, premere <Tab> o la combinazione di tasti <MAIUSC><Tab> per passare a un altro campo oppure premere <Esc> in qualsiasi momento prima di completare il punto 5.

1. Accedere all'Installazione del sistema e verificare che il **Password Status** (Stato password) sia impostato su **Unlocked** (Sbloccato, consultare [Accesso all'Installazione del sistema](#)).

2. Evidenziare **System Password** (Password del sistema), quindi premere i tasti freccia DESTRA e SINISTRA.

L'intestazione dell'opzione diventa **Enter Password** (Immetti password), seguita da un campo vuoto di 32 caratteri fra parentesi quadre.

3. Digitare la nuova password del sistema.

È possibile utilizzare fino a 32 caratteri. Per cancellare un carattere quando si immette la password, premere <BACKSPACE> o il tasto freccia SINISTRA. La password non distingue tra maiuscole e minuscole.

Determinate combinazioni di tasti non sono valide. Se si immette una di queste combinazioni, l'altoparlante emette un segnale acustico.

Man mano che si digita ciascun carattere (o la barra spaziatrice per lo spazio), nel campo è presentato un carattere riempitivo.

4. Premere <Invio>.

Se la nuova password del sistema è lunga meno di 32 caratteri, tutto il campo viene occupato da caratteri riempitivi. Quindi l'intestazione dell'opzione diventa **Verify Password** (Verifica password) seguita da un altro campo vuoto di 32 caratteri fra parentesi quadre.

5. Per confermare la password, digitarla una seconda volta e premere <Invio>.

L'impostazione della password cambia in **Set** (Impostata).

6. Uscire dall'Installazione del sistema.

La protezione tramite password diventa effettiva al riavvio del sistema.

Immissione della password del sistema

All'avvio o riavvio del sistema viene visualizzato uno dei seguenti messaggi.

Se **Password Status** (Stato password) è impostato su **Unlocked** (Sbloccata):

```
Type in the password and
- press <ENTER> to leave password security enabled.
- press <CTRL><ENTER> to disable password security.
Enter password: (Digitare la password e<br>
- premere &lt;INVIO&gt; per lasciare la protezione della password attivata;<br>
- premere &lt;CTRL&gt;&lt;INVIO&gt; per disattivare la protezione della password.<br>
```

Inserire la password:)

Se **Password Status** (Stato password) è impostato su **Locked** (Bloccata):

Type the password and press <Enter> (Digitare la password e premere <Invio>).

Se è stata impostata una password dell'amministratore, il computer accetta tale password come password del sistema alternativa.

Se si immette una password del sistema sbagliata o incompleta, verrà visualizzato il seguente messaggio:

```
** Incorrect password (Password non corretta). **
```

Se viene nuovamente digitata una password del sistema non corretta o incompleta, verrà visualizzato lo stesso messaggio. La terza e le successive volta che si immette una password del sistema non corretta o incompleta, verrà visualizzato il seguente messaggio:

```
** Incorrect password. **  
Number of unsuccessful password attempts: 3  
System halted! Must power down  
(* Password non corretta. ** Numero di tentativi per password non riusciti: 3 Sistema arrestato! Deve essere spento.)
```

Anche se il computer viene spento e riavviato, il precedente messaggio viene visualizzato ogni volta che si immette una password del sistema non corretta o incompleta.

 **N.B.** Per proteggere ulteriormente il computer da modifiche non autorizzate, è possibile usare **Password Status** (Stato password) in combinazione con **System Password** (Password del sistema) e **Admin Password** (Password amministratore).

Eliminazione o modifica di una password del sistema esistente

1. Accedere all'installazione del sistema e verificare che **Password Status** (Stato password) sia impostato su **Unlocked** (Sbloccato, consultare [Accesso all'installazione del sistema](#)).
2. Riavviare il sistema.
3. Quando richiesto, digitare la password del sistema.
4. Premere <Ctrl><Invio> per disattivare la password del sistema esistente.
5. Verificare che per l'opzione **System Password** (Password del sistema) sia visualizzato **Not Set** (Non impostata).

L'impostazione **Not Set** (Non impostata) indica che la password del sistema è stata eliminata. Se **Not Set** (Non impostata) non viene visualizzato, premere <Alt> per riavviare il sistema, quindi ripetere la procedura dal [punto 3](#) al [punto 5](#).

Per assegnare una nuova password, seguire la procedura in [Assegnazione di una password del sistema](#).

6. Uscire dall'installazione del sistema.

Password dell'amministratore

Impostazioni delle opzioni

Non è possibile modificare o immettere una nuova password dell'amministratore se è visualizzata una delle due seguenti opzioni:

- 1 **Set** (Impostata) — È assegnata una password dell'amministratore.
- 1 **Disabled** (Disattivata) — La password dell'amministratore è disattivata tramite l'impostazione di un ponticello sulla scheda di sistema.

È possibile assegnare una password dell'amministratore solo se è visualizzata la seguente opzione:

- 1 **Not Set** (Non impostata) — Nessuna password dell'amministratore è assegnata e il ponticello di ripristino password sulla scheda di sistema si trova nella posizione attivata (l'impostazione predefinita).

Assegnazione della password dell'amministratore

La password dell'amministratore può essere uguale alla password del sistema.

 **N.B.** Se le due password sono diverse, è possibile usare la password dell'amministratore come alternativa alla password del sistema. Tuttavia non è possibile usare la password del sistema al posto della password dell'amministratore.

1. Accedere all'installazione del sistema e verificare che la **Admin Password** (Password amministratore) sia impostata su **Not Set** (Non impostata, consultare [Accesso all'installazione del sistema](#)).
2. Evidenziare **Admin Password** (Password amministratore), quindi premere i tasti freccia DESTRA e SINISTRA.

Viene richiesto di digitare e confermare la password. Se viene immesso un carattere non consentito, il computer emette un segnale acustico.

3. Digitare e quindi confermare la password.

Una volta confermata la password, l'opzione **Admin Password** (Password amministratore) viene impostata su **Set**. Al successivo accesso all'Installazione del sistema (consultare [Accesso all'Installazione del sistema](#)), verrà richiesto di immettere la password dell'amministratore.

4. Uscire dall'Installazione del sistema.

Le modifiche all'opzione **Admin Password** (Password amministratore) diventano effettive immediatamente, senza che sia necessario riavviare il sistema.

Funzionamento del computer quando è attivata la password dell'amministratore

Quando si accede all'Installazione del sistema, l'opzione **Admin Password** (Password amministratore) è evidenziata e viene richiesto di digitare la password (consultare [Installazione del sistema](#)).

Se non viene immessa la password corretta, sarà possibile visualizzare ma non modificare le opzioni di installazione del sistema.



N.B. Per proteggere la password del sistema da modifiche non autorizzate, è possibile usare **Password Status** (Stato password) in combinazione con **Admin Password** (Password amministratore).

Eliminazione o modifica di una password dell'amministratore esistente

Per modificare una password dell'amministratore esistente è necessario conoscerla.

1. Accedere all'Installazione del sistema (consultare [Accesso all'Installazione del sistema](#)).
2. Quando richiesto, digitare la password dell'amministratore.
3. Evidenziare **Admin Password** (Password amministratore), quindi premere il tasto freccia SINISTRA o DESTRA per eliminare la password dell'amministratore esistente.

L'impostazione cambia in **Not Set** (Non impostata).

Per assegnare una nuova password dell'amministratore, seguire la procedura descritta in [Assegnazione di una password dell'amministratore](#).

4. Uscire dall'Installazione del sistema.

Disattivazione di una password dimenticata e impostazione di una nuova password

Per reimpostare la password del sistema e/o dell'amministratore, consultare [Cancellazione delle password dimenticate](#).

Installazione del sistema

Introduzione

Usare il programma di installazione del sistema per effettuare le seguenti operazioni:

1. Modificare le informazioni di configurazione del sistema dopo aver aggiunto, modificato o rimosso un componente hardware;
1. Impostare o modificare le opzioni selezionabili dall'utente, ad esempio la password dell'utente;
1. Verificare la quantità corrente di memoria o impostare il tipo di disco rigido installato.

Prima di usare l'Installazione del sistema, è importante annotare per uso futuro le informazioni visualizzate nella schermata dell'Installazione del sistema.

Accesso all'Installazione del sistema

1. Accendere il computer (o riavviare il sistema).
2. Quando viene visualizzato il logo blu DELL™, premere immediatamente <F2>.

Se si attende troppo a lungo e viene visualizzato il logo del sistema operativo, attendere che compaia il desktop di Microsoft® Windows®. Arrestare quindi il sistema e riprovare (consultare [Spegnimento del computer](#)).

Schermate dell'Installazione del sistema

Le schermate dell'Installazione del sistema visualizzano le informazioni di configurazione per il computer correnti o modificabili. Le informazioni visualizzate sono suddivise in tre aree: elenco opzioni, campi opzioni attive e funzioni chiave.

<p>Options List (Elenco opzioni) — Questo campo viene visualizzato sul lato sinistro della finestra dell'Installazione del sistema. Il campo è un elenco a scorrimento che contiene funzioni che definiscono la configurazione del computer, tra cui quelle per l'hardware installato, il risparmio di energia e le funzioni di sicurezza.</p> <p>Scorrere l'elenco verso l'alto o verso il basso utilizzando freccia SU e GIÙ. Quando viene evidenziata un'opzione, Option Field (Campo opzione) visualizza ulteriori informazioni relative all'opzione e alle impostazioni correnti e disponibili per essa.</p>	<p>Option Field (Campo opzione) — Questo campo contiene le informazioni relative a ciascuna opzione. In questo campo è possibile visualizzare le impostazioni correnti e modificarle.</p> <p>Usare i tasti freccia SINISTRA e DESTRA per evidenziare un'opzione. Premere <Invio> per rendere tale selezione attiva.</p>
	<p>Key Functions (Funzioni chiave) — Questo campo viene visualizzato sotto a Option Field (Campo opzione) ed elenca le chiavi e le loro funzioni all'interno del campo di configurazione del sistema.</p>

Opzioni dell'Installazione del sistema

 **N.B.** A seconda del computer e delle periferiche installate, potrebbero essere disponibili solo alcune delle opzioni e delle impostazioni elencate in questa sezione.

Sistema	
System Info	Elenca il nome del computer, la BIOS Version (Versione del BIOS), il Service Tag (Numero di servizio), l' Express Service Code (Codice di servizio espresso), se applicabile, e l' Asset tag . Nessuno di questi campi può essere modificato.
Processor Info	Identifica il tipo di CPU, la velocità di bus, la velocità di clock e le dimensioni della memoria cache L2. Dichiara se il processore è compatibile con Hyper-Threading e multiple-core, e se supporta la tecnologia a 64 bit.
Memory Info	Elenca il tipo, le dimensioni, la velocità e la modalità di canale (doppio o singolo) della memoria installata.
PCI Info	Identifica eventuali schede PCI o PCI Express installate.
Date/Time	Visualizza le impostazioni correnti di data e ora.
Boot Sequence	Viene eseguito un tentativo di avvio del sistema in base alla sequenza di periferiche specificata in questo elenco.

Unità	
Diskette Drive (valore predefinito: Internal (Interna))	Questa opzione attiva o disattiva l'unità disco floppy. Le impostazioni disponibili sono Off (Disattivata), Internal (Interna), USB e Read Only (Di sola lettura). N.B. Se è selezionato USB , assicurarsi che l'opzione di installazione del controller USB sotto Onboard Devices (Periferiche integrate) sia impostata su On (Attivata).
Drive 0 through Drive n	Identifica e abilita/disabilita le unità collegate ai connettori SATA o IDE sulla scheda di sistema ed elenca le capacità dei dischi rigidi. N.B. Queste opzioni possono essere da Drive 0 (Unità 0) a Drive 3 (Unità 3) per i computer desktop, monitorre e con fattore di forma ridotto e da Drive 0 (Unità 0) a Drive 5 (Unità 5) per il computer con fattore di forma ultraridotto.
SMART Reporting (valore predefinito: Off (Disattivato))	Questa impostazione determina se gli errori dell'unità integrata vengono segnalati o meno durante l'avvio del sistema.

Periferiche integrate	
Integrated NIC	Attiva o disattiva il controller NIC integrato. Le impostazioni sono On (Attivato), Off (Disattivato) e On w/ PXE (Attivato con PXE). Quando l'impostazione On w/ PXE (Attivato con PXE) è attiva, se non è disponibile una procedura d'avvio dal server di rete, il

(valore predefinito: On (Attivato))	computer tenta di avviare dalla prossima periferica nell'elenco della sequenza di avvio.
Integrated Audio (valore predefinito: On (Attivato))	Attiva o disattiva il controller audio integrato. Le impostazioni sono Off (Disattivato), On (Attivato) e No Boot (Nessun avvio).
USB Controller (valore predefinito: On (Attivato))	Attiva o disattiva il controller USB interno. No Boot (Nessun avvio) attiva il controller ma disattiva la capacità di avviare da una periferica USB. N.B. I sistemi operativi con supporto USB riconosceranno le unità disco floppy USB indipendentemente dall'impostazione No Boot (Nessun avvio).
Porte USB anteriori (valore predefinito: On (Attivato))	Attiva o disattiva le porte USB anteriori.
PS/2 Mouse Port (valore predefinito: On (Attivato))	Attiva o disattiva il controller mouse PS/2.
LPT Port Mode (valore predefinito: PS/2)	Determina la modalità di funzionamento della porta parallela interna. Off (Disattivata) disattiva la porta. AT configura la porta per la compatibilità con AT. PS/2 configura la porta per la compatibilità con PS/2. EPP configura la porta per il protocollo bidirezionale EPP. ECP configura la porta per il protocollo bidirezionale ECP. N.B. Se si è impostato LPT Port Mode (Modalità Porta LPT) su ECP , viene visualizzato LPT Port DMA (DMA porta LPT) nel menu delle opzioni.
LPT Port Address	Determina l'indirizzo utilizzato dalla porta parallela incorporata.
Serial Port #1 (valore predefinito: Auto (Automatica))	Determina la modalità di funzionamento della porta seriale. Auto , l'impostazione predefinita, configura automaticamente un connettore ad un particolare identificativo (COM1 o COM3).
Serial Port #2 (valore predefinito: Auto (Automatica))	Determina la modalità di funzionamento della porta seriale. Auto (Automatica), l'impostazione predefinita, configura automaticamente un connettore su una assegnazione particolare (COM2 o COM4).

Video	
Primary Video (valore predefinito: Auto (Automatico))	L'impostazione specifica quale controller video è principale, Auto (Automatico) o Onboard/Card (Integrato/Scheda). Quando viene selezionato Auto (Automatico), verrà utilizzato il controller video aggiuntivo. N.B. Una scheda grafica PCI Express avrà la precedenza sul controller video integrato.

Rendimento	
HyperThreading (valore predefinito: On (Attivato))	Determina se il processore fisico appare come uno o due processori logici. Il rendimento di alcune applicazioni migliora con processori logici aggiuntivi. On (Attivato) attiva l'hyperthreading.
Multiple CPU Core (valore predefinito: On (Attivato))	Determina se il processore avrà uno o due nuclei attivati. On (Attivato) attiva il secondo nucleo.
SpeedStep (valore predefinito: Off (Disattivato))	Attiva Intel® SpeedStep® per tutti i processori supportati nel computer. L'impostazione cambia il consumo energetico e la frequenza industriale del processore. N.B. Questa opzione potrebbe non essere disponibile nel computer.
Limit CPUID Value (valore predefinito: Off (Disattivato))	Limita il valore massimo che la funzione CPUID standard del processore supporterà. Alcuni sistemi operativi non completano l'installazione quando la funzione CPUID massima supportata è superiore a 3.
HDD Acoustic Mode (valore predefinito: Bypass (Ignora))	<ul style="list-style-type: none"> 1 Quiet (Silenziosa) — Il disco rigido funziona in modo da produrre il minimo rumore. 1 Performance (Rendimento) — Il disco rigido funziona alla velocità massima. 1 Bypass (Ignora) — Il computer non verifica o modifica l'impostazione della modalità acustica corrente. 1 Suggested (Consigliata) — Il disco rigido funziona al livello consigliato dal costruttore dell'unità. <p>N.B. Se si imposta la modalità Performance (Rendimento), l'unità potrebbe risultare più rumorosa, ma le prestazioni non risulteranno compromesse. La modifica dell'impostazione della modalità acustica non compromette l'immagine del disco rigido.</p>

Protezione	
Unlock Setup	Quando viene utilizzata una password dell'amministratore, consente all'utente di accedere per modificare le impostazioni

(valore predefinito: Locked (Bloccata))	dell'Installazione del sistema. Immettere la password dell'amministratore al prompt per sbloccare l'Installazione del sistema. Se qui non viene immessa la password corretta, l'utente può visualizzare ma non può modificare i campi dell'Installazione del sistema.
Admin Password (valore predefinito: Not Set (Non impostata))	Visualizza lo stato attuale della funzione di protezione della password del programma di installazione di sistema e consente di verificare e assegnare una nuova password dell'amministratore.
Password del sistema (valore predefinito: Not Set (Non impostata))	Visualizza lo stato attuale della funzione di protezione della password del sistema e consente di assegnare e verificare una nuova password del sistema.
Drive 0-n Password (valore predefinito: Not Set (Non impostata))	Visualizza lo stato attuale della funzione di protezione della password del disco rigido e consente di assegnare e verificare una nuova password del disco rigido.
Password Changes (valore predefinito: Unlocked (Sbloccate))	Determina l'interazione tra la password del sistema e quella dell' amministratore . Locked (Bloccate) impedisce a un utente senza una password dell' amministratore valida di poter modificare la password del sistema . Unlocked (Sbloccate) consente a un utente con una password del sistema valida di modificare la password del sistema.
Execute Disable (valore predefinito: On (Attivato))	Attiva o disattiva la tecnologia di protezione della memoria Execute Disable.

Gestione del risparmio di energia	
AC Recovery (valore predefinito: Off (Disattivato))	Determina la modalità in cui il sistema risponde quando viene ricollegato all'alimentazione c.a. dopo un'interruzione dell'alimentazione. Off (Disattivato) comanda al sistema di rimanere spento quando si ricollega l'alimentazione. È necessario premere il pulsante di alimentazione del pannello anteriore prima che il sistema si accenda. On (Attivato) comanda al sistema di accendersi quando si ricollega l'alimentazione. Last (Ultimo) comanda al sistema di tornare all'ultimo stato di alimentazione in cui il sistema si trovava poco prima dello spegnimento.
Auto Power On (valore predefinito: Off (Disattivato))	Imposta il computer in modo da accendersi automaticamente. Off (Disattivata) disattiva tale funzionalità. Everyday (Ogni giorno) accende il computer ogni giorno all'ora impostata in Auto Power Time (Ora di accensione automatica). Weekdays (Giorni feriali) accende il computer ogni giorno dal lunedì al venerdì all'ora impostata in Auto Power Time (Ora di accensione automatica). N.B. Questa funzionalità non funziona se il computer viene spento usando l'interruttore su una ciabatta o un dispositivo di protezione da sovracorrente.
Auto Power Time	Imposta l'ora alla quale accendere il computer automaticamente. L'ora appare nel formato standard di 12 ore (<i>ore:minuti</i>). Modificare l'ora di avvio premendo i tasti freccia DESTRA e SINISTRA per aumentare o diminuire i numeri esistenti oppure digitare i numeri nei campi relativi a data e ora.
Low Power Mode (valore predefinito: Off (Disattivata))	Quando viene selezionato Low Power Mode (Modalità basso consumo), gli eventi di riattivazione remota non accenderanno più il computer da Hibernate (Sospensione) o Off (Disattivata) tramite il controller di rete integrato.
Remote Wake-Up (valore predefinito: Off (Disattivata))	Questa opzione consente l'accensione del sistema quando un controller di interfaccia di rete o un modem compatibile con l'attivazione remota, riceve il segnale di attivazione. On (Attivata) è l'impostazione predefinita. On w/ Boot to NIC (Attivata con avvio da NIC) consente al computer di tentare l'avvio da una rete prima di passare alla sequenza di avvio. N.B. Normalmente il sistema può essere attivato a distanza dalla modalità di sospensione o quando è spento. Quando Low Power Mode (Modalità basso consumo, nel menu Power Management (Gestione del risparmio di energia)) è attivata, il sistema può solo essere attivato a distanza solo dalla modalità Suspend (Sospensione).
Suspend Mode	Imposta la modalità di sospensione del computer. Le opzioni sono S1 , uno stato di sospensione in cui il computer funziona in modalità a basso consumo e S3 , uno stato di sospensione in cui l'alimentazione è ridotta o disattivata per molti componenti, ma la memoria di sistema resta attiva.

Manutenzione	
Service Tag	Visualizza il Service Tag (Numero di servizio) del computer.
SERR Message (valore predefinito: On (Attivato))	Alcune schede grafiche richiedono che il messaggio SERR sia disattivato.
Load Defaults	Ripristina le opzioni dell'Installazione del sistema alle loro impostazioni di fabbrica.
Event Log	Consente di visualizzare l' Event Log (Registro eventi). Le voci sono contrassegnate con R per Read (Letto) e U per Unread (Non letto). Mark All Entries Read (Segna tutte le voci come lette) colloca una R a sinistra di tutte le voci. Clear Log (Cancella registro) cancella il Event Log (Registro eventi).

Comportamento POST	
--------------------	--

Fastboot (valore predefinito: On (Attivato))	Quando è attivata, questa funzione riduce il tempo di avvio del sistema ignorando alcune procedure di compatibilità. Off (Disattivato) non ignora nessuna procedura durante l'avvio del computer. On (Attivato) avvia il sistema più rapidamente.
Numlock Key (valore predefinito: On (Attivato))	Determina la funzionalità dei tasti numerici sul lato destro della tastiera. Off (Disattivato) comanda ai tasti del tastierino numerico destro di funzionare come frecce. On (Attivato) comanda ai tasti del tastierino numerico destro di funzionare come numeri.
POST Hotkeys	Determina se la schermata di iscrizione visualizza un messaggio, che indica la sequenza dei tasti necessaria per accedere al programma di installazione , o la funzione Quickboot (Avvio rapido). Setup & Boot Menu (Imposta e Menu di avvio) visualizza entrambi i messaggi (F2=Imposta e F12=Menu di avvio). Setup (Imposta) visualizza solo il messaggio di impostazione (F2=Imposta). Boot Menu (Menu di avvio) visualizza solo il messaggio Quickboot (Avvio rapido, F12=Menu di avvio). None (Nessuno) non visualizza alcun messaggio.
Keyboard Errors	Quando è impostato su Report (Segnala, attivato) e viene rilevato un errore durante il POST, il BIOS visualizzerà il messaggio di errore e richiederà la pressione di <F1> per continuare o <F2> per accedere all'installazione del sistema. Quando è impostato su Do Not Report (Non segnalare, disattivato) e viene rilevato un errore durante il POST, il BIOS visualizzerà il messaggio di errore e continuerà ad avviare il sistema.

Sequenza di avvio

Questa funzione consente di modificare la sequenza di avvio delle periferiche.

Impostazioni delle opzioni

- 1 **Onboard or USB Floppy Drive** (Unità disco floppy integrata o USB) — tentativo di avvio del sistema dall'unità disco floppy. Se l'unità disco floppy non contiene un disco floppy avviabile o non contiene alcun disco floppy, viene generato un messaggio di errore.
- 1 **Onboard SATA Hard Drive** (Disco rigido SATA integrato) — tentativo di avvio del sistema dal disco rigido principale ATA seriale. Se l'unità non contiene alcun sistema operativo, viene generato un messaggio di errore.
- 1 **Onboard PATA Hard Drive** (Disco rigido PATA integrato) — tentativo di avvio del sistema dal disco rigido principale IDE, se presente. Se l'unità non contiene alcun sistema operativo, viene generato un messaggio di errore.
- 1 **Onboard or USB CD-ROM Drive** (Unità CD-ROM integrata o USB) — tentativo di avvio del sistema dall'unità CD. Se l'unità non contiene CD o il CD non contiene alcun sistema operativo, viene generato un messaggio di errore.
- 1 *Expansion Card Name* (Nome scheda di espansione) — se si è installata una scheda di espansione avviabile, potrebbe venire visualizzata nell'elenco di avvio. Tentativo di avvio del sistema dalla scheda di espansione.

Modifica della sequenza di avvio per l'avvio corrente

Questa funzione consente, ad esempio, di indicare al computer di eseguire l'avvio dall'unità CD per poter eseguire il programma Dell Diagnostics nel CD *Drivers and Utilities (Resource CD)*, specificando però che il computer dovrà essere avviato dal disco rigido una volta completate le prove di diagnostica. È anche possibile usare questa funzione per riavviare il sistema utilizzando una periferica USB, quale un'unità disco floppy, una chiave di memoria o un'unità CD.

 **N.B.** Se si avvia il sistema da un'unità disco floppy USB, occorre prima impostare l'unità disco floppy su USB nell'installazione del sistema (consultare [Installazione del sistema](#)).

1. Se si avvia utilizzando un dispositivo USB, collegare quest'ultimo a un connettore USB.
2. Accendere il computer (o riavviare il sistema).
3. Quando viene visualizzato F2 = Setup (F2 = Imposta), F12 = Boot Menu (F2 = Menu di avvio) nell'angolo superiore destro della schermata, premere <F12>.

Se si attende troppo a lungo e viene visualizzato il logo del sistema operativo, attendere che compaia il desktop di Microsoft Windows. Arrestare quindi il sistema e riprovare (consultare [Spegnimento del computer](#)).

Verrà visualizzato lo schermo **Boot Device Menu** (Menu Periferica d'avvio), contenente un elenco di tutte le periferiche di avvio disponibili con un numero accanto a ciascuna.

4. Nella parte inferiore del menu immettere il numero della periferica da usare solo per l'avvio corrente.

Ad esempio, se si sta avviando ad una chiave di memoria USB, evidenziare **USB Device** (Periferica USB) e premere <Invio>.

 **N.B.** Per eseguire l'avvio da una periferica USB, è necessario che tale periferica sia avviabile. Per determinare se la periferica è avviabile, consultare la documentazione della periferica.

Modifica della sequenza di avvio per gli avvisi successivi

1. Accedere all'installazione del sistema (consultare [Accesso all'installazione del sistema](#)).

2. Usare i tasti di direzione per evidenziare l'opzione di menu **Boot Sequence** (Sequenza di avvio) e premere <Invio> per accedere al menu di scelta rapida.

 **N.B.** Annotare la sequenza di avvio corrente nel caso si desideri ripristinarla.

3. Premere i tasti freccia SU e GIÙ per spostarsi all'interno dell'elenco di periferiche.
 4. Premere la barra spaziatrice per attivare o disattivare una periferica (le periferiche abilitate hanno un segno di spunta).
 5. Premere <MAIUSC><Freccia SU> o <MAIUSC><Freccia GIÙ> per spostare la periferica selezionata in alto o in basso nell'elenco.
-

Avvio da una periferica USB

 **N.B.** Per eseguire l'avvio da una periferica USB, è necessario che tale periferica sia avviabile. Per determinare se la periferica è avviabile, consultare la documentazione della periferica.

Chiave di memoria

1. Collegare la chiave di memoria alla porta USB e riavviare il sistema.
2. Quando viene visualizzato F12 = Boot Menu (Menu di avvio) nell'angolo superiore destro della schermata, premere <F12>. Il BIOS rileva la periferica e la aggiunge l'opzione dei dispositivi USB nel menu di avvio.
3. Dal menu di avvio selezionare il numero visualizzato accanto alla periferica USB.
L'avvio del sistema verrà eseguito dalla periferica USB.

Unità disco floppy

1. Nell'Installazione del sistema, impostare l'opzione **Diskette Drive** (Unità a dischetti) su **USB**.
 2. Uscire dall'Installazione del sistema salvando le modifiche.
 3. Collegare l'unità disco floppy USB, inserire un disco floppy avviabile, quindi riavviare il sistema.
-

Cancellazione delle password dimenticate

 **ATTENZIONE:** Prima di cominciare le procedure descritte in questa sezione, seguire le istruzioni di sicurezza ubicate nella *Guida alle informazioni sul prodotto*.

 **AVVISO:** La seguente procedura cancella sia la password del sistema sia quella dell'amministratore.

1. Seguire le procedure descritte in [Operazioni preliminari](#).
 2. Individuare il ponticello di ripristino password a 3 piedini (PSWD) sulla scheda di sistema e spostare la spina del ponticello dai piedini 1 e 2 ai piedini 2 e 3 per cancellare la password.
-

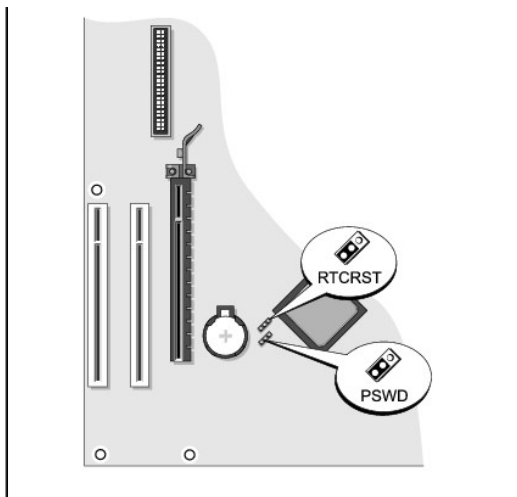

Ponticello	Impostazione	Descrizione
PSWD		Le caratteristiche della password sono attivate (impostazione predefinita).
		Le funzionalità delle password sono disattivate.
RTCRST		L'orologio in tempo reale non è stato reimpostato.
		L'orologio in tempo reale è in corso di ripristino (collegato temporaneamente mediante ponticello).
collegato mediante ponticello collegato senza ponticello		

3. Ricollocare il coperchio del computer (consultare [Ricollocamento del coperchio del computer](#)).
 4. Collegare il computer e il monitor alle prese elettriche e accenderli.
 5. Quando viene visualizzato il desktop di Microsoft® Windows® nel computer, arrestare il sistema (consultare [Spegnimento del computer](#)).
 6. Spegner il monitor e scollegarlo dalla presa elettrica.
 7. Scollegare il cavo di alimentazione del computer dalla presa elettrica, quindi premere il pulsante di alimentazione per mettere a terra la scheda di sistema.
 8. Rimuovere il coperchio del computer.
 9. Individuare il ponticello di ripristino password a 3 piedini sulla scheda di sistema e spostare il ponticello dai piedini 2 e 3 ai piedini 1 e 2 per riattivare la funzione della password.
 10. Ricollocare il coperchio del computer.
- ➡ **AVVISO:** Per connettere un cavo di rete, prima inserire il cavo nello spinotto di rete a muro, poi collegarlo al computer.
11. Collegare il computer e le periferiche alle prese elettriche e accenderli.
- N.B.** Questa procedura attiva nuovamente le funzioni della password. Quando si accede all'installazione del sistema (consultare [Accesso all'installazione del sistema](#)), entrambe le opzioni per le password dell'amministratore e del sistema risultano impostate su **Not Set** (Non impostata), ossia la funzione delle password è attivata, ma non è stata assegnata alcuna password.
12. Assegnare una nuova password del sistema e/o dell'amministratore.

Cancellazione delle impostazioni CMOS

ATTENZIONE: Prima di cominciare le procedure descritte in questa sezione, seguire le istruzioni di sicurezza ubicate nella *Guida alle informazioni sul prodotto*.

1. Seguire le procedure descritte in [Operazioni preliminari](#).
2. Ripristino delle impostazioni CMOS correnti:
 - a. Individuare il ponticello CMOS a 3 piedini (RTC_RST) sulla scheda di sistema (consultare [Cancellazione delle password dimenticate](#)).
 - b. Rimuovere la spina del ponticello CMOS dai piedini 2 e 1.
 - c. Collocare la spina del ponticello CMOS sui piedini 3 e 2, ed attendere per circa 5 secondi.
 - d. Rimettere la spina del ponticello CMOS sui piedini 2 e 1.
3. Ricollocare il coperchio del computer (consultare [Ricollocamento del coperchio del computer](#)).
4. Installare il piedistallo del computer, se usato.

 **AVVISO:** Per connettere un cavo di rete, prima inserire il cavo nello spinotto di rete a muro, poi collegarlo al computer.

5. Collegare il computer e le periferiche alle prese elettriche e accenderli.

Hyper-Threading

Hyper-Threading è una tecnologia Intel® che consente di migliorare le prestazioni generali del computer in quanto permette a un processore fisico di funzionare come due processori logici, rendendo possibile l'esecuzione simultanea di determinate operazioni. Per ottenere prestazioni ottimali, si consiglia di installare Microsoft® Windows® XP Service Pack 1 (SP1) o versione superiore perché tale sistema operativo è ottimizzato per l'uso della tecnologia Hyper-Threading. Sebbene molti programmi possano sfruttare la tecnologia Hyper-Threading, per ottimizzarne l'uso, in alcuni casi sarà necessario installare un aggiornamento fornito dal produttore. Contattare il produttore del software per ottenere aggiornamenti e informazioni sull'impiego della tecnologia Hyper-Threading con il software.

Per determinare se il computer utilizza la tecnologia Hyper-Threading, seguire la procedura descritta:

1. Fare clic sul pulsante **Start**, fare clic con il pulsante destro del mouse su **Risorse del computer**, quindi scegliere **Proprietà**.
2. Fare clic su **Hardware**, quindi fare clic su **Gestione periferiche**.
3. Nella finestra **Gestione periferiche** fare clic sul segno più (+) accanto al tipo di processore. Se Hyper-Threading è attivato, il processore è elencato due volte.

È possibile attivare o disattivare Hyper-Threading tramite l'installazione del sistema (consultare [Installazione del sistema](#)).

Gestione del risparmio di energia

È possibile configurare il computer in modo che consumi meno energia quando non lo si usa. È possibile controllare il consumo energetico tramite il sistema operativo installato nel computer e tramite determinate impostazioni delle opzioni nell'installazione del sistema (consultare [Installazione del sistema](#)). I periodi di consumo energetico ridotto sono detti modalità di sospensione.

 **N.B.** Tutti i componenti installati nel computer devono supportare le funzioni della modalità di sospensione e/o standby e avere i driver appropriati caricati per accedere ad una di queste modalità di sospensione. Per ulteriori informazioni, consultare la documentazione fornita dal costruttore per ciascun componente.

- 1 **Standby.** In questa modalità di sospensione il consumo di energia è ridotto o nullo per la maggior parte dei componenti, comprese le ventole di raffreddamento. La memoria di sistema rimane tuttavia attiva.
- 1 **Sospensione.** Per minimizzare il consumo energetico, in questa modalità di sospensione i dati in ingresso nella memoria di sistema vengono scritti su un disco rigido e l'alimentazione del sistema viene disattivata. All'uscita da questa modalità, il sistema viene riavviato e il contenuto della memoria viene ripristinato. Viene quindi ripreso il normale funzionamento dal punto in cui era stato interrotto in corrispondenza dell'attivazione della modalità di sospensione.
- 1 **Arresto.** Questa modalità di sospensione disattiva l'alimentazione del computer, ad eccezione di una piccola quantità ausiliaria. In tal modo, è possibile avviare il sistema in modo automatico o da una postazione remota purché sia collegato a una presa elettrica. Ad esempio, l'opzione **Auto Power On** (Accensione automatica) nell'installazione del sistema consente l'avvio automatico del computer a un'ora specificata (consultare [Installazione del sistema](#)). Inoltre l'amministratore di rete può avviare il sistema da una postazione remota usando un evento di gestione del risparmio di energia, quale il risveglio a distanza.

Nella seguente tabella sono elencate le modalità di sospensione e i metodi di attivazione disponibili.

Modalità di sospensione	Metodi di attivazione (Windows XP)
Standby	<ul style="list-style-type: none"> 1 Premere il pulsante di alimentazione 1 Accensione automatica 1 Spostare o fare clic con il mouse 1 Digitare sulla tastiera 1 Attività della periferica USB 1 Evento di gestione del risparmio di energia

Sospensione	<ul style="list-style-type: none"> Premere il pulsante di alimentazione Accensione automatica Evento di gestione del risparmio di energia
Arresto	<ul style="list-style-type: none"> Premere il pulsante di alimentazione Accensione automatica Evento di gestione del risparmio di energia

 **N.B.** Per ulteriori informazioni sulla gestione del risparmio di energia, consultare la documentazione del sistema operativo.

[Torna alla pagina Sommario](#)

[Torna alla pagina Sommario](#)

Batteria

Guida dell'utente di Dell™ OptiPlex™ 320

 **ATTENZIONE:** Prima di cominciare le procedure descritte in questa sezione, seguire le istruzioni di sicurezza descritte nella *Guida alle informazioni sul prodotto*.

 **AVVISO:** Per evitare possibili danni ai componenti all'interno del computer, scaricare l'elettricità statica dal proprio corpo prima di toccare un qualsiasi componente elettronico del computer. A tale scopo è sufficiente toccare una superficie metallica non verniciata sul telaio del computer.

Una batteria pulsante mantiene le informazioni relative alla configurazione, alla data e all'ora del computer. Questa batteria è progettata per durare diversi anni.

È possibile che sia necessario sostituire la batteria se durante la procedura di avvio viene visualizzata un'ora o una data non corretta insieme al messaggio:

```
Time-of-day not set - please run SETUP program  
(Ora non impostata: eseguire il programma di installazione del sistema)
```

oppure

```
Invalid configuration information -  
please run SETUP program  
(Informazioni di configurazione non valide: eseguire il programma di Installazione del sistema)
```

oppure

```
Strike the F1 key to continue,  
F2 to run the setup utility  
(Premere F1 per continuare, F2 per eseguire l'utilità di installazione)
```

Per stabilire se sia necessario sostituire la batteria, reimmettere data e ora nell'installazione del sistema, quindi uscire dal programma per salvare le informazioni. Spegnerlo il computer e scollegarlo dalla presa elettrica per qualche ora; quindi ricollegarlo, accenderlo ed accedere all'installazione del sistema (consultare [Accesso all'installazione del sistema](#)). Se nell'installazione del sistema la data e l'ora non risultano corrette, sostituire la batteria.

Il computer è in grado di funzionare anche senza batteria. Tuttavia, in questa situazione, se il computer viene spento o scollegato dalla presa elettrica, le informazioni di configurazione vengono cancellate. In tal caso, è necessario accedere all'installazione del sistema e reimpostare le opzioni di configurazione (consultare [Accesso all'installazione del sistema](#)).

 **ATTENZIONE:** Un'installazione non corretta può provocare l'esplosione della batteria nuova. Sostituire la batteria con una dello stesso tipo o di tipo equivalente consigliato dal costruttore. Smaltire le batterie usate secondo le istruzioni del costruttore.

Per sostituire la batteria, seguire la procedura descritta:

1. Se non si è già provveduto, eseguire una copia delle informazioni di configurazione riportate nell'installazione del sistema.
2. Seguire le procedure descritte in [Operazioni preliminari](#).
3. Individuare lo zoccolo della batteria (per il computer minitorre, consultare [Componenti della scheda di sistema](#); per il computer desktop, consultare [Componenti della scheda di sistema](#)).

 **AVVISO:** Se si estrae la batteria dallo zoccolo con un oggetto smussato, fare attenzione a non toccare la scheda di sistema con tale oggetto. Prima di tentare di estrarre la batteria, accertarsi che l'oggetto sia inserito tra la batteria e lo zoccolo per evitare di danneggiare la scheda di sistema facendo leva fuori dallo zoccolo o spezzando tracce di circuito sulla scheda.

 **AVVISO:** Per evitare di danneggiare il connettore della batteria, supportare il connettore mentre si rimuove la batteria.

4. Rimuovere la batteria di sistema.
 - a. Sostenere il connettore della batteria esercitando pressione sul lato positivo del connettore.
 - b. Mentre si supporta il connettore della batteria, premere la linguetta della batteria per allontanarla dal lato positivo del connettore ed estrarre la batteria dalle linguette di fissaggio situate sul lato negativo del connettore.

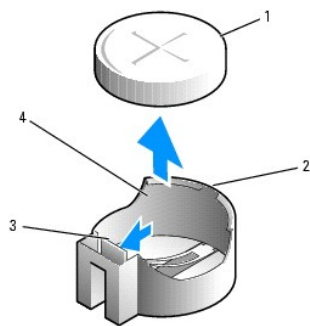

1	batteria di sistema	2	lato positivo del connettore della batteria
3	linguetta dello zoccolo della batteria	4	zoccolo della batteria

➡ **AVVISO:** Per evitare di danneggiare il connettore della batteria, sostenere il connettore mentre si sostituisce la batteria.

5. Installare la nuova batteria di sistema.
 - a. Sostenere il connettore della batteria esercitando pressione sul lato positivo del connettore.
 - b. Tenere la batteria con il lato "+" rivolto verso l'alto e inserirla sotto le linguette di fissaggio situate sul lato positivo del connettore.
 - c. **Premere la batteria nel connettore finché scatta nella posizione corretta.**
6. Ricollocare il coperchio del computer (consultare [Ricollocamento del coperchio del computer](#)).
7. Accedere all'Installazione del sistema e ripristinare le impostazioni registrate al [punto 1](#) (consultare [Accesso all'Installazione del sistema](#)).
8. Smaltire la vecchia batteria in modo corretto, come descritto nella *Guida alle informazioni sul prodotto*.

[Torna alla pagina Sommario](#)

[Torna alla pagina Sommario](#)

Operazioni preliminari

Guida dell'utente di Dell™ OptiPlex™ 320

- [Strumenti consigliati](#)
- [Spegnimento del computer](#)
- [Interventi preliminari sui componenti interni del computer](#)

Questo capitolo illustra le procedure per la rimozione e installazione dei componenti nel computer. Salvo altresì indicato, ogni procedura presume che esistano le seguenti condizioni:

- 1 L'utente ha eseguito la procedura descritta in [Spegnimento del computer](#) e [Interventi preliminari sui componenti interni del computer](#).
- 1 L'utente ha letto le informazioni sulla sicurezza nella *Guida alle informazioni sul prodotto della Dell™*.
- 1 Un componente può essere sostituito eseguendo la procedura di rimozione nell'ordine inverso.

Strumenti consigliati

Le procedure in questo documento possono richiedere gli strumenti seguenti:

- 1 Cacciavite a lama piatta piccolo
- 1 Giravite a croce
- 1 Giravite lungo
- 1 Disco floppy o CD del programma per l'aggiornamento del BIOS flash

Spegnimento del computer

➡ **AVVISO:** Per non rischiare di perdere i dati, salvare e chiudere eventuali file aperti e uscire da tutti i programmi in esecuzione prima di spegnere il computer.

1. Arrestare il sistema operativo:
 - a. Salvare e chiudere i file aperti e arrestare i programmi in esecuzione, quindi fare clic sul pulsante **Start** e scegliere **Spegni computer**.
 - b. Nella finestra **Spegni computer** fare clic su **Spegni**.
Il computer si spegne dopo che il processo di arresto del sistema operativo termina.

🔪 **N.B.** Per spegnere il computer senza arrestare il sistema operativo (non si consiglia di farlo), tenere premuto il pulsante di alimentazione per 6 secondi.

2. Assicurarsi che il computer e le periferiche collegate siano spenti. Se il computer e le periferiche collegate non si sono spenti automaticamente a seguito della procedura di arresto del sistema operativo, spegnerli ora.

Interventi preliminari sui componenti interni del computer

Per proteggere il computer da eventuali danni e per la sicurezza personale, attenersi alle indicazioni sulla sicurezza riportate di seguito.

⚠ **ATTENZIONE:** Prima di cominciare le procedure descritte in questa sezione, seguire le istruzioni di sicurezza descritte nella *Guida alle informazioni sul prodotto*.

⚠ **ATTENZIONE:** Maneggiare con cura componenti e schede. Non toccare i componenti o i contatti sulle schede. Manipolare una scheda dai bordi o dalla staffa metallica di montaggio. Maneggiare un componente, ad esempio un processore, dai bordi, non dai piedini.

➡ **AVVISO:** Solo un tecnico di assistenza qualificato dovrebbe eseguire le riparazioni del computer. Danni dovuti a riparazioni non autorizzate da Dell non sono coperte dalla garanzia.

➡ **AVVISO:** Per scollegare un cavo, afferrare il connettore o il serracavi, non il cavo stesso. Alcuni cavi dispongono di un connettore con linguette di blocco: se si scollega questo tipo di cavo, premere sulle linguette di blocco prima di scollegare il cavo. Nel separare i connettori, mantenerli allineati per evitare di piegare un eventuale piedino. Inoltre, prima di collegare un cavo accertarsi che entrambi i connettori siano allineati e orientati in modo corretto.

Per evitare di danneggiare il computer, eseguire la seguente procedura prima di cominciare ad intervenire sui componenti interni del computer.

1. Spegnere il computer.

➡ **AVVISO:** Per scollegare un cavo di rete, prima scollegare il cavo dal computer, poi dallo spinotto di rete a muro.

2. Scollegare dal computer eventuali linee telefoniche o di telecomunicazione.
3. Scollegare il computer e tutte le periferiche collegate dalle rispettive prese elettriche, quindi premere il pulsante di alimentazione per mettere a terra la scheda di sistema.
4. Se presente, rimuovere il piedistallo del computer (per istruzioni, consultare la documentazione fornita col piedistallo).

 **ATTENZIONE:** Per evitare il rischio di scariche elettriche, scollegare sempre il computer dalla presa elettrica prima di rimuovere il coperchio.

5. Rimuovere il coperchio del computer.
 - 1 Per il computer minitorre, consultare: [Rimozione del coperchio del computer](#)
 - 1 Per il computer desktop, consultare: [Rimozione del coperchio del computer](#)

 **AVVISO:** Prima di toccare qualsiasi componente interno del computer, scaricare a terra l'elettricità statica del corpo toccando una superficie metallica non verniciata, ad esempio sul retro del computer. Durante l'intervento toccare periodicamente una superficie metallica non verniciata per scaricare l'elettricità statica eventualmente accumulata che potrebbe danneggiare i componenti interni.

[Torna alla pagina Sommario](#)

[Torna alla pagina Sommario](#)

Pulizia del computer

Guida dell'utente di Dell™ OptiPlex™ 320

 **ATTENZIONE:** Prima di cominciare le procedure descritte in questa sezione, seguire le istruzioni di sicurezza ubicate nella *Guida alle informazioni sul prodotto*.

Computer, tastiera e monitor

 **ATTENZIONE:** Prima di eseguire la pulizia del computer, scollegarlo dalla presa elettrica. Pulire il computer con un panno morbido inumidito con acqua. Non usare detergenti spray o liquidi che potrebbero contenere sostanze infiammabili.

- 1 Usare l'aspirapolvere con un accessorio a spazzola per rimuovere delicatamente la polvere da interstizi e cavità nel computer e tra i tasti sulla tastiera.

 **AVVISO:** Non pulire lo schermo del monitor con soluzioni a base di sapone o di alcol. Ciò potrebbe danneggiare il rivestimento antiabbagliante.

- 1 Per pulire lo schermo del monitor, inumidire con acqua un panno morbido e pulito. Se possibile, usare apposite salviette per la pulizia dello schermo o una soluzione adatta al rivestimento antistatico del monitor.
- 1 Pulire la tastiera, il computer e le parti in plastica del monitor con un panno morbido inumidito con una soluzione composta da tre parti d'acqua e una di detergente liquido per i piatti.

Non inzuppare il panno o far penetrare acqua all'interno del computer o della tastiera.

Mouse

Se il cursore sullo schermo si muove a scatti o in modo irregolare, pulire il mouse seguendo la procedura descritta. Per pulire un mouse non ottico, seguire la procedura descritta.

1. Rimuovere l'anello di fermo sotto il mouse, girandolo in senso antiorario, quindi rimuovere la sfera.
2. Pulire la sfera con un panno pulito e privo di lanugine.
3. Soffiare delicatamente nell'incavo della sfera per rimuovere polvere e lanugine.
4. Se necessario, pulire i rulli all'interno dell'incavo della sfera usando un tamponcino di cotone leggermente inumidito di alcool isopropilico.
5. Se i rulli si fossero disallineati, ricentrarli nei relativi canali. Accertarsi inoltre che sui rulli non sia rimasta filaccia.
6. Reinscrivere la sfera nella relativa sede, riposizionare l'anello di fermo, quindi ruotare l'anello in senso orario fino a farlo scattare in posizione.

Unità disco floppy

 **AVVISO:** Non tentare di pulire le testine dell'unità con un tampone. È possibile che le testine vengano involontariamente disallineate, rendendo così l'unità inutilizzabile.

Pulire l'unità dischi floppy usando uno degli appositi kit reperibili in commercio. Tali kit contengono dei dischi floppy pretrattati per rimuovere eventuali elementi estranei che si accumulano durante il normale funzionamento.

CD e DVD

 **AVVISO:** Usare sempre aria compressa per pulire le lenti dell'unità CD/DVD e seguire le istruzioni fornite con il dispositivo utilizzato. Non toccare mai le lenti dell'unità.

Se si notano problemi, quali una riproduzione a scatti del CD o del DVD, provare a pulire il disco seguendo la procedura descritta.

1. Tenere il disco dal bordo esterno. Si può toccare anche il bordo interno dell'apertura centrale.

 **AVVISO:** Per non danneggiare la superficie, evitare movimenti circolari quando si pulisce il disco.

2. Con un panno morbido e privo di lanugine, pulire delicatamente la superficie inferiore del disco (il lato privo di etichetta) in linea retta dal centro del disco verso il bordo esterno.

In caso di sporco ostinato, provare a usare acqua o una soluzione diluita di acqua e di un detergente delicato. Inoltre sono in commercio prodotti per pulire i dischi che forniscono protezione dalla polvere, dalle impronte e dai graffi. Non ci sono controindicazioni all'uso su DVD di prodotti per la pulizia di CD.

[Torna alla pagina Sommario](#)

[Torna alla pagina Sommario](#)

Collegamento di più monitor

Guida dell'utente di Dell™ OptiPlex™ 320

- [Prima di collegare più monitor o un monitor e una televisione al computer](#)
- [Collegamento di due o tre monitor utilizzando la vista Surround](#)
- [Collegamento di monitor doppi o di un monitor e una televisione ad una scheda grafica](#)
- [Modifica delle impostazioni dello schermo](#)

 **ATTENZIONE:** Prima di cominciare le procedure descritte in questa sezione, seguire le istruzioni di sicurezza ubicate nella *Guida alle informazioni sul prodotto*.

Prima di collegare più monitor o un monitor e una televisione al computer

Per supportare doppi monitor o un monitor e una televisione, è necessario avere una scheda grafica opzionale. Se si sta collegando più di un monitor, assicurarsi che i connettori sui monitor (se VGA o DVI) corrispondano ai connettori disponibili nel computer o che si dispone degli adattatori necessari. Per esempio, se si dispone di un monitor VGA che si deve collegare ad una porta DVI sulla scheda grafica, è necessario avere l'adattatore DVI opzionale.

Per collegare una televisione al computer, è necessario acquistare un cavo S-video disponibile nella maggiorparte dei negozi al dettaglio di articoli elettronici. Un cavo S-video non è incluso con il computer. È possibile collegare solo un monitor (VGA o DVI) oltre alla televisione. Consultare la documentazione fornita con la TV per garantire che la TV sia stata configurata e collegata correttamente.

Collegamento di due o tre monitor utilizzando la vista Surround

 **N.B.** Queste procedure si applicano solo ad un computer con una scheda grafica ATI.

1. Seguire le procedure descritte in [Operazioni preliminari](#).
 2. Assicurarsi che **Auto** (Automatico) sia selezionato come l'opzione **Primary Video** (Video principale) nell'installazione del sistema (consultare [Installazione del sistema](#)).
 3. Collegare il connettore VGA su un monitor al connettore VGA (blu) *sul pannello posteriore del computer*. Per un computer minitorre, consultare [Connettori del pannello posteriore](#). Per un computer desktop, consultare [Connettori del pannello posteriore](#).
 4. Collegare eventuali altri monitor alla scheda grafica opzionale nel retro del computer. Consultare [Collegamento di monitor doppi o di un monitor e una televisione ad una scheda grafica](#) per maggiori informazioni, se necessario.
-

Collegamento di monitor doppi o di un monitor e una televisione ad una scheda grafica

 **N.B.** Questa procedura si applica solo ad un computer con una scheda grafica compatibile con una doppia scheda grafica.

Se si è acquistata una scheda grafica che supporta monitor doppi, seguire queste istruzioni per collegare ed abilitare i monitor o per collegare un monitor e una televisione.

1. Seguire le procedure descritte in [Operazioni preliminari](#).
2. Collegare un monitor VGA al connettore VGA (blu) sulla scheda grafica nel retro del computer.

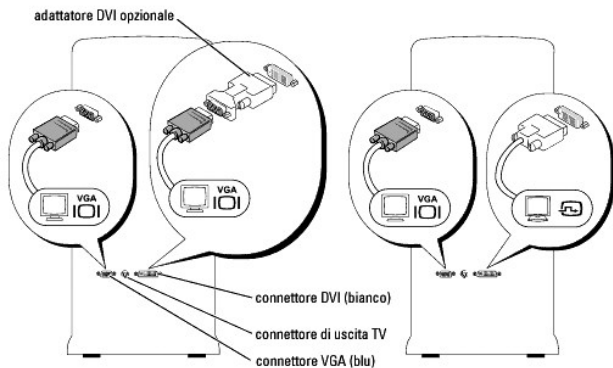

3. Creare gli adeguati collegamenti per la seconda periferica che si sta collegando.

monitor DVI: collegare il connettore DVI sul monitor al connettore DVI (bianco) sulla scheda grafica nel retro del computer.

monitor VGA: collegare il connettore VGA sul monitor all'adattatore DVI opzionale, quindi collegare l'adattatore al connettore DVI (bianco) sulla scheda grafica nel retro del computer.

televisione: collegare un'estremità del cavo S-video al connettore TV-OUT sulla scheda grafica nel retro del computer e l'altra, al connettore di ingresso S-video sulla televisione.

Modifica delle impostazioni dello schermo

1. Dopo aver collegato il/i monitor o la televisione, accendere il computer.

Viene visualizzato il desktop di Microsoft® Windows® sul monitor principale.

2. Attivare la modalità **Duplicazione** o la modalità **desktop esteso** nelle impostazioni dello schermo.

- 1 Nella modalità **Duplicazione**, entrambi i monitor visualizzano la stessa immagine.

- 1 Nella modalità **desktop esteso**, è possibile trascinare oggetti da uno schermo all'altro, raddoppiando efficacemente la quantità di spazio di lavoro visualizzabile.

Per informazioni sulla modifica alle impostazioni dello schermo per la scheda grafica, consultare la Guida dell'utente nella Guida in linea e supporto tecnico (fare clic sul pulsante **Start**, su **Guida in linea e supporto tecnico**, scegliere **Guida dell'utente e di sistema**, fare clic su **Guide delle periferiche**, quindi fare clic sulla guida della scheda grafica).

[Torna alla pagina Sommario](#)

Computer desktop

Guida dell'utente di Dell™ OptiPlex™ 320

- [Informazioni sul computer desktop](#)
- [Esplorazione dell'interno del computer](#)

Informazioni sul computer desktop

Vista anteriore

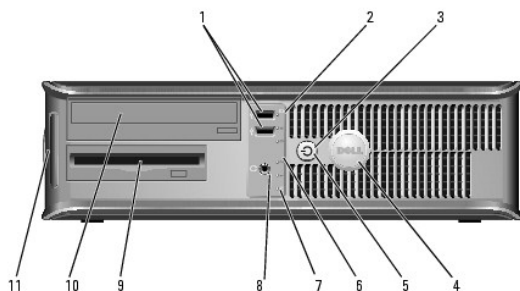

1	connettori USB 2.0 (2)	Usare i connettori USB sulla parte anteriore del computer per collegare periferiche che si usano solo occasionalmente, quali joystick o fotocamere, o per periferiche USB avviabili (per maggiori informazioni sull'avvio da una periferica USB, consultare Installazione del sistema). Si consiglia di utilizzare i connettori USB sul pannello posteriore per periferiche che di solito restano collegate, quali ad esempio le stampanti e le tastiere.
2	spia di attività del disco rigido	Questo indicatore lampeggia durante l'accesso al disco rigido.
3	pulsante di alimentazione	Premere questo pulsante per accendere il computer. AVVISO: Per evitare la perdita di dati, non spegnere il computer premendo il pulsante di alimentazione. effettuare invece l'arresto del sistema operativo. AVVISO: Se l'interfaccia ACPI è attivata, quando si preme il pulsante di alimentazione la sessione di lavoro del sistema operativo viene chiusa e il computer viene spento.
4	marchio Dell	Questo marchio può essere ruotato in modo da corrispondere all'orientamento del computer. Per ruotare il marchio, collocare le dita attorno alla parte esterna del marchio, premere saldamente e ruotare il marchio. È anche possibile ruotare il marchio utilizzando lo slot fornito in prossimità della parte inferiore del marchio.
5	indicatore di alimentazione	L'indicatore di alimentazione si accende e lampeggia oppure rimane fisso ad indicare diversi stati operativi: <ul style="list-style-type: none">1 Spento — il computer è spento1 Verde fisso — il computer è acceso e funziona normalmente.1 Verde lampeggiante — il computer è nella modalità di risparmio di energia.1 Giallo lampeggiante o fisso — consultare Problemi relativi all'alimentazione. <p>Per uscire da una modalità di risparmio energetico, premere il pulsante di alimentazione oppure premere un tasto sulla tastiera o spostare il mouse qualora siano configurati come periferiche di attivazione in Gestione periferiche di Windows. Per maggiori informazioni sulle modalità di sospensione e su come uscire da una modalità di risparmio di energia, consultare Gestione del risparmio di energia.</p> <p>Consultare Indicatori del sistema per una descrizione dei codici luminosi che possono contribuire a risolvere i problemi relativi al computer.</p>
6	indicatori della diagnostica	Utilizzare gli indicatori per contribuire a risolvere i problemi di un computer in base al codice di diagnostica. Per maggiori informazioni, consultare Indicatori della diagnostica .

7	indicatore LAN	Questo indicatore indica che è stabilita una connessione LAN (rete locale).
8	connettore della cuffia	Usare il connettore delle cuffie per collegare le cuffie.
9	unità disco floppy	Inserire un disco floppy in questa unità.
10	unità CD/DVD	Inserire un CD o DVD (se supportati) in questa unità.
11	posizione del Numero di servizio	Utilizzare il Numero di servizio per identificare il computer quando si accede al sito Web del supporto tecnico della Dell o chiamare il supporto tecnico.

Vista posteriore

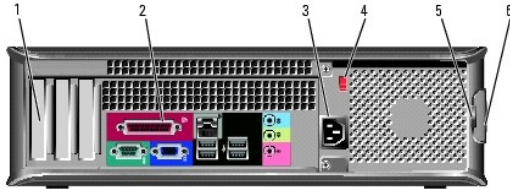

1	slot per schede	Questi slot consentono di accedere ai connettori delle schede PCI e PCI Express installate.
2	connettori del pannello posteriore	Usare il connettore appropriato per collegare periferiche seriali, USB e di altro tipo. Consultare Connettori del pannello posteriore per dettagli.
3	connettore di alimentazione	Inserire un cavo di alimentazione in questo connettore.
4	selettore di tensione	Il computer è dotato di un selettore di tensione manuale. Per evitare di danneggiare il computer in dotazione con un selettore di tensione manuale, impostare il commutatore di tensione che meglio corrisponde all'alimentazione c.a. disponibile presso la sede. AVVISO: In Giappone, è necessario impostare il selettore di tensione sulla posizione 115 V. Accertarsi inoltre che le caratteristiche elettriche del monitor e delle periferiche collegate siano adeguate per il tipo di alimentazione c.a. disponibile presso la sede.
5	anello del lucchetto	Inserire un lucchetto per impedire l'apertura del coperchio del computer.
6	chiusura a scatto del coperchio	Utilizzare questo dispositivo di chiusura per aprire il coperchio del computer.

Connettori del pannello posteriore

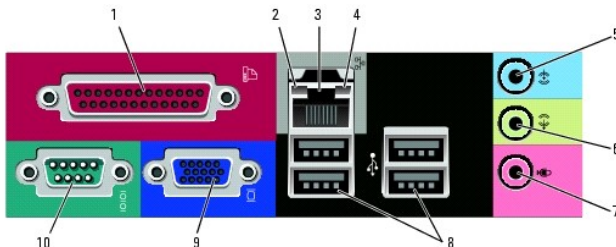



1	connettore parallelo	Collegare una periferica parallela, quale ad esempio una stampante, al connettore parallelo. Se si usa una stampante USB, collegarla al connettore USB. N.B. Se il computer rileva la presenza di una scheda installata con un connettore parallelo configurato sullo stesso indirizzo, il connettore parallelo integrato viene automaticamente disattivato. Per maggiori informazioni, consultare Opzioni dell'installazione del sistema .
2	indicatore di	1 Verde — È presente una connessione funzionante tra una rete

	integrità del collegamento	a 10 Mbps e il computer. <ul style="list-style-type: none"> 1 Arancione — È presente una connessione funzionante tra una rete a 100 Mbps e il computer. 1 Spento — Il computer non rileva una connessione fisica alla rete.
3	connettore della scheda di rete	Per collegare il computer a una periferica di rete o a banda larga, collegare un'estremità del cavo di rete a uno spinotto di rete o alla periferica di rete o a banda larga. Collegare l'altra estremità del cavo al connettore della scheda di rete sul pannello posteriore del computer. Uno scatto indicherà che il cavo di rete è stato saldamente inserito nel connettore. N.B. Non collegare un cavo telefonico al connettore di rete. Su computer con una scheda di rete, utilizzare il connettore sulla scheda. È consigliabile utilizzare un cablaggio e connettori di categoria 5 per la rete. Se è necessario usare cavi di categoria 3, forzare la velocità di rete a 10 Mbps per garantire un funzionamento affidabile.
4	spia di attività della rete	L'indicatore lampeggia in giallo quando il computer trasmette o riceve dati di rete. In presenza di un intenso traffico di rete, è possibile che questo indicatore appaia costantemente accesa.
5	connettore della linea di ingresso	Utilizzare il connettore blu della linea di ingresso per collegare una periferica di registrazione/riproduzione, quale ad esempio un lettore di cassette, un lettore CD o un videoregistratore. Sui computer dotati di una scheda audio, usare il connettore sulla scheda.
6	connettore della linea di uscita	Utilizzare il connettore verde della linea di uscita per collegare le cuffie e la maggior parte di altoparlanti con amplificatori integrati Sui computer dotati di una scheda audio, usare il connettore sulla scheda.
7	connettore del microfono	Utilizzare il connettore rosa del microfono per collegare un microfono (da computer) per ingresso vocale o musicale in un programma di audio o di telefonia Su computer con una scheda audio, il connettore del microfono si trova sulla scheda.
8	connettori USB 2.0 (4)	Utilizzare i connettori USB posteriori per periferiche che di solito restano collegate, quali ad esempio le stampanti e le tastiere.
9	connettore video	Collegare il cavo del monitor compatibile VGA al connettore contrassegnato in blu. N.B. Se è stata acquistata una scheda grafica opzionale, questo connettore è protetto da un cappuccio. Collegare il monitor al connettore sulla scheda grafica. Non rimuovere il cappuccio.
10	connettore seriale	Collegare una periferica seriale, quale ad esempio un palmare, alla porta seriale. La designazione predefinita è COM1 per il connettore seriale 1. Per maggiori informazioni, consultare Opzioni dell'installazione del sistema .

Esplorazione dell'interno del computer

 **ATTENZIONE:** Prima di cominciare le procedure descritte in questa sezione, seguire le istruzioni di sicurezza descritte nella *Guida alle informazioni sul prodotto*.

 **ATTENZIONE:** Per evitare il rischio di scariche elettriche, scollegare sempre il computer dalla presa elettrica prima di rimuovere il coperchio del computer.

 **AVVISO:** Quando si apre il coperchio del computer, fare attenzione a non scollegare involontariamente i cavi dalla scheda di sistema.

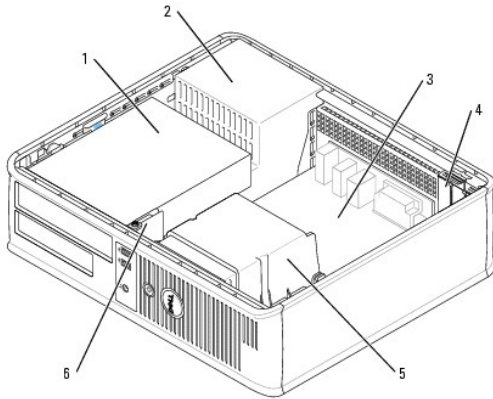

1	alloggiamento delle unità (CD/DVD, floppy e disco rigido)	4	slot per schede
2	alimentatore	5	gruppo del dissipatore di calore
3	scheda di sistema	6	pannello anteriore d'I/O

Componenti della scheda di sistema

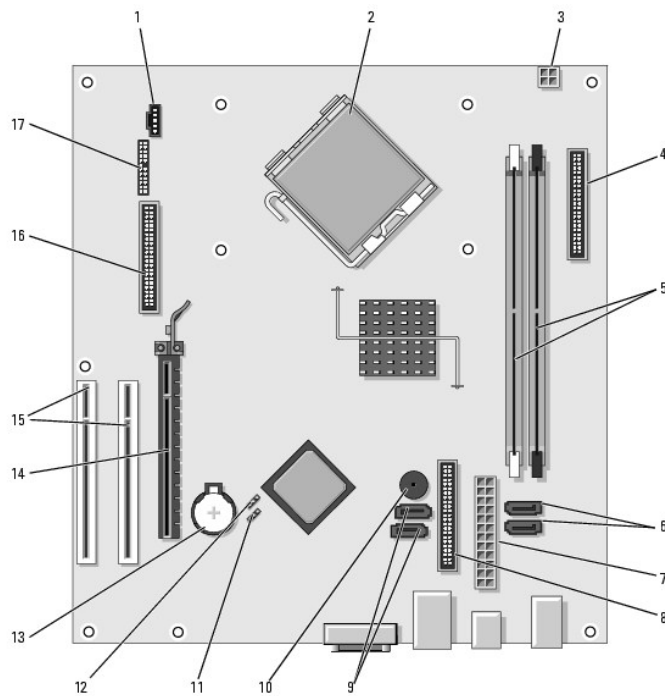

1	connettore della ventola (FAN)	10	cicalino interno (SPKR1)
2	connettore del processore (CPU)	11	ponticello di ripristino password (PSWD)
3	connettore di alimentazione del processore (12VPOWER)	12	ponticello di reimpostazione dell'orologio in tempo reale (RTCST)
4	connettore sul pannello anteriore (FNT_PANEL)	13	zoccolo della batteria (BATT)
5	connettori dei moduli di memoria (DIMM_1, DIMM_2)	14	connettore della scheda PCI Express x16
6	connettori dell'unità ATA seriale (SATA0, SATA2)	15	connettore della scheda PCI (2)
7	connettore di alimentazione (POWER)	16	connettore dell'unità disco floppy (FLOPPY)
8	connettore dell'unità CD/DVD (IDE)	17	connettore PS/2/seriale (PS2/SER2)

9	connettori dell'unità ATA seriale (SATA2, SATA3)		
---	---	--	--

[Torna alla pagina Sommario](#)

[Torna alla pagina Sommario](#)

Schede PCI e PCI Express

Guida dell'utente di Dell™ OptiPlex™ 320

- [Installazione di una scheda di espansione](#)
- [Rimozione di una scheda di espansione](#)

⚠ ATTENZIONE: Prima di cominciare le procedure descritte in questa sezione, seguire le istruzioni di sicurezza descritte nella *Guida alle informazioni sul prodotto*.

👉 AVVISO: Per evitare possibili danni ai componenti all'interno del computer, scaricare l'elettricità statica dal proprio corpo prima di toccare un qualsiasi componente elettronico del computer. A tale scopo è sufficiente toccare una superficie metallica non verniciata sul telaio del computer.

Il computer Dell™ fornisce due slot per schede PCI a sagoma piatta per schede PCI, ed uno slot per schede per una scheda PCI Express a sagoma piatta:

📌 N.B. Il computer Dell è dotato solo di slot PCI e slot PCI Express. Le schede ISA non sono supportate.



Installazione di una scheda di espansione

1. Seguire le procedure descritte in [Operazioni preliminari](#).
2. Premere delicatamente la linguetta di sbloccaggio sul dispositivo di blocco della scheda.
3. Se si sta installando una nuova scheda, rimuovere la staffa di copertura per liberare l'apertura dello slot schede. Passare quindi al [punto 5](#).
4. Per sostituire una scheda già installata nel computer, rimuoverla. Se necessario, scollegare i cavi collegati alla scheda.
5. Preparare la scheda da installare.

📌 N.B. Per informazioni sulla configurazione della scheda, sui collegamenti interni o sulla personalizzazione delle impostazioni per il computer in uso, consultare la documentazione fornita con la scheda.

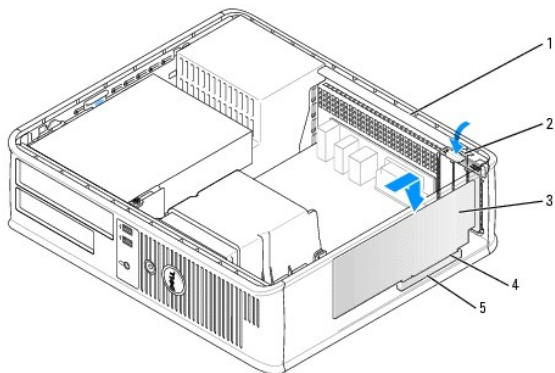

1	dispositivo di blocco della scheda
2	linguetta di sbloccaggio
3	scheda
4	connettore del bordo schede
5	connettore della scheda

⚠ ATTENZIONE: Alcune schede di rete avviano automaticamente il computer quando vengono connesse alla rete. Per proteggersi da scosse elettriche, assicurarsi di aver scollegato il proprio computer dalla sua presa elettrica prima di installare eventuali schede.

6. Inserire la scheda nel connettore e premere con decisione. Verificare che la scheda sia completamente inserita nello slot.

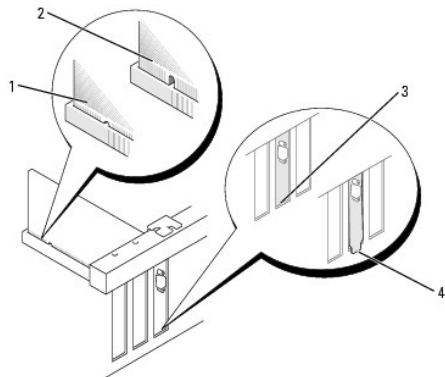

1	scheda completamente inserita
2	scheda non completamente inserita
3	staffa dentro lo slot
4	staffa rimasta fuori dallo slot

7. Premere delicatamente verso il basso sul dispositivo di blocco della scheda per proteggere la scheda.

➡ **AVVISO:** Evitare che i cavi delle schede passino sopra o dietro le schede. I cavi che passano sulle schede potrebbero impedire la corretta chiusura del coperchio del computer o causare danni all'apparecchiatura.

8. Collegare i cavi necessari per la scheda.

➡ **AVVISO:** Per connettere un cavo di rete, prima inserire il cavo nello spinotto di rete a muro, poi collegarlo al computer.

9. Se si è installata una scheda audio, seguire la procedura descritta:

- a. Accedere all'Installazione del sistema, selezionare **Audio Controller** (Controller audio) e modificare l'impostazione su **Off** (Disattivato, consultare [Accesso all'Installazione del sistema](#)).
- b. Collegare le periferiche audio esterne ai connettori della scheda audio. Non collegare le periferiche audio esterne a microfoni, altoparlanti/cuffie o connettori della linea di ingresso sul pannello posteriore o anteriore.

10. Se è stata installata una scheda di rete e si desidera disattivare quella integrata nel computer:

- a. Accedere all'Installazione del sistema, selezionare **Network Controller** (Controller di rete) e modificare l'impostazione su **Off** (Disattivato, consultare [Accesso all'Installazione del sistema](#)).
- b. Collegare il cavo di rete ai connettori della scheda di rete. Non collegare il cavo di rete al connettore integrato di rete sul pannello posteriore.

11. Installare i driver richiesti dalla scheda come descritto nella documentazione fornita con la scheda.

Rimozione di una scheda di espansione

1. Seguire le procedure descritte in [Operazioni preliminari](#).
2. Spingere delicatamente la linguetta di sbloccaggio sul dispositivo di blocco della scheda e ruotarla verso l'esterno.
3. Se necessario, scollegare i cavi collegati alla scheda.
4. Afferrare la scheda dagli angoli superiori e sfilarla dal connettore.

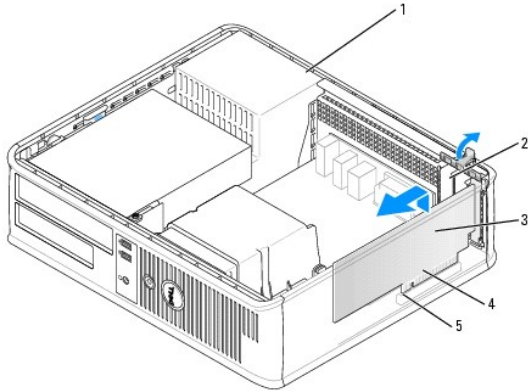

1	linguetta di sbloccaggio	4	connettore del bordo schede
2	dispositivo di blocco della scheda	5	connettore della scheda
3	scheda		

5. Se si sta rimuovendo la scheda definitivamente, installare una staffa di copertura nell'apertura dello slot schede vuoto.

Se vi è la necessità di una staffa di copertura, rivolgersi alla Dell (consultare [Come contattare la Dell](#)).

N.B. L'installazione di staffe di copertura nelle aperture degli slot schede vuoti è richiesta per garantire la certificazione della FCC del computer. Le staffe, inoltre, prevengono l'ingresso di polvere ed elementi estranei nel computer.

6. Fare scattare in posizione il dispositivo di blocco della scheda.

AVVISO: Per connettere un cavo di rete, prima inserire il cavo nello spinotto di rete a muro, poi collegarlo al computer.

7. Ricollocare il coperchio del computer (consultare [Ricollocamento del coperchio del computer](#)).

8. Disinstallare il driver della scheda. Per ulteriori informazioni, consultare la documentazione fornita con la scheda.

9. Se si è rimossa una scheda audio:

- Accedere all'Installazione del sistema, selezionare **Audio Controller** (Controller audio) e modificare l'impostazione su **On** (Attivato, consultare [Accesso all'Installazione del sistema](#)).
- Collegare le periferiche audio esterne ai connettori audio sul pannello posteriore del computer.

10. Se si è rimossa una scheda di rete:

- Accedere all'Installazione del sistema, selezionare **Network Controller** (Controller di rete) e modificare l'impostazione su **On** (Attivato, consultare [Accesso all'Installazione del sistema](#)).
- Collegare il cavo di rete al connettore di rete integrato sul pannello posteriore del computer.

[Torna alla pagina Sommario](#)

[Torna alla pagina Sommario](#)

Processore

Guida dell'utente di Dell™ OptiPlex™ 320

- [Rimozione del processore](#)
- [Installazione del processore](#)

⚠ ATTENZIONE: Prima di cominciare le procedure descritte in questa sezione, seguire le istruzioni di sicurezza ubicate nella *Guida alle informazioni sul prodotto*.

➡ AVVISO: Per evitare possibili danni ai componenti all'interno del computer, scaricare l'elettricità statica dal proprio corpo prima di toccare un qualsiasi componente elettronico del computer. A tale scopo è sufficiente toccare una superficie metallica non verniciata sul telaio del computer.

Rimozione del processore

1. Seguire le procedure descritte in [Operazioni preliminari](#).
2. Allentare la vite di fissaggio su ciascun lato del gruppo del dissipatore di calore.

⚠ ATTENZIONE: Nonostante la presenza di uno schermo in plastica, il gruppo del dissipatore di calore potrebbe essere molto caldo durante il normale funzionamento. Attendere che si raffreddi prima di toccarlo.

3. Ruotare il gruppo del dissipatore di calore verso l'alto e rimuoverlo dal computer.

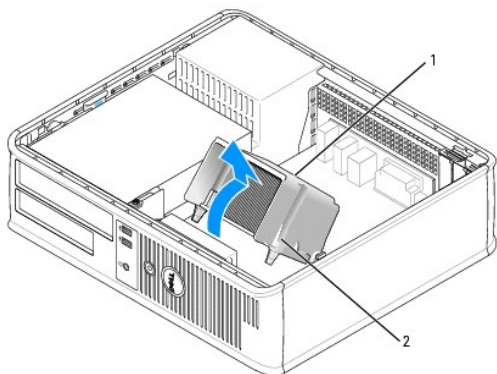

1	gruppo del dissipatore di calore
2	custodia della vite di fissaggio (2)

➡ AVVISO: Salvo nel caso in cui non sia necessario un nuovo dissipatore di calore per il nuovo processore, riutilizzare il gruppo del dissipatore di calore originale quando si sostituisce il processore.

4. Aprire il coperchio del processore facendo scorrere la leva di sbloccaggio da sotto il dispositivo di chiusura centrale del coperchio sullo zoccolo. Quindi tirare la leva all'indietro per rilasciare il processore.

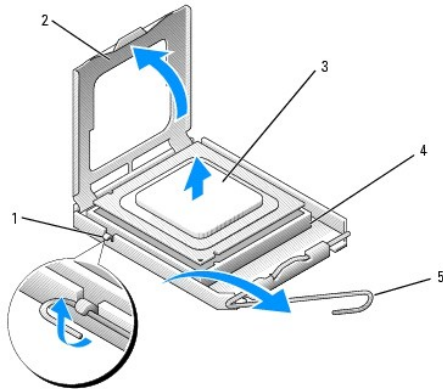

1	dispositivo di chiusura del coperchio centrale
2	coperchio del processore
3	processore
4	zoccolo
5	leva di sbloccaggio

➡ **AVVISO:** Quando si sostituisce il processore, non toccare i piedini all'interno dello zoccolo e non permettere che oggetti cadano sui piedini dello zoccolo.

5. Rimuovere delicatamente il processore dallo zoccolo.

Lasciare la leva in posizione di sblocco (verticale) in modo che la presa sia pronta per il nuovo processore.

Installazione del processore

➡ **AVVISO:** Scaricare a terra l'elettricità statica del corpo toccando una superficie metallica non verniciata sul retro del computer.

➡ **AVVISO:** Quando si sostituisce il processore, non toccare i piedini all'interno dello zoccolo e non permettere che oggetti cadano sui piedini dello zoccolo.

1. Seguire le procedure descritte in [Operazioni preliminari](#).

2. Disimballare il processore facendo attenzione a non toccare la parte inferiore del microprocessore.

➡ **AVVISO:** Posizionare correttamente il processore nello zoccolo per evitare danni permanenti al processore e al computer al momento dell'accensione.

3. Se la leva di sbloccaggio non è completamente verticale, spostarla in tale posizione.

4. Orientare le tacche di allineamento anteriore e posteriore del processore con le tacche di allineamento dello zoccolo.

5. Allineare l'angolo con il piedino 1 del processore all'angolo con il foro 1 dello zoccolo.

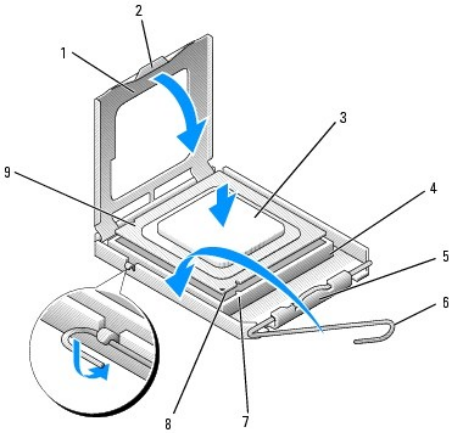

1	coperchio del processore	6	leva di sbloccaggio
2	linguetta	7	tacca di allineamento anteriore
3	processore	8	presa e indicatore del piedino 1 del processore
4	zoccolo del processore	9	tacca di allineamento posteriore
5	dispositivo di chiusura del coperchio centrale		

➡ **AVVISO:** Per evitare danni, accertarsi che il processore si allinei correttamente con lo zoccolo e non utilizzare troppa forza quando lo si installa.

6. Appoggiare delicatamente il processore sullo zoccolo e accertarsi che sia posizionato correttamente.

7. Quando il processore è completamente inserito nello zoccolo, chiudere il coperchio del processore.

Controllare che la linguetta sul coperchio del processore sia posizionata sotto il dispositivo di chiusura del coperchio sullo zoccolo.

8. Ruotare la leva di sbloccaggio indietro verso lo zoccolo, finché non scatta in posizione fissando il processore.

9. Pulire il lubrificante termico dal fondo del dissipatore di calore.

➡ **AVVISO:** Assicurarsi di applicare il nuovo lubrificante termico. Il nuovo lubrificante termico è importante per garantire un termofissaggio adeguato, che costituisce un requisito per il funzionamento ottimale del processore.

10. Applicare il nuovo lubrificante termico sulla parte superiore del processore.

11. Installare il gruppo del dissipatore di calore:

a. Collocare il gruppo del dissipatore di calore nuovamente sul supporto relativo.

b. Ruotare il gruppo del dissipatore di calore verso il basso, verso la base del computer, e serrare le due viti di fissaggio.

➡ **AVVISO:** Verificare che il gruppo del dissipatore di calore sia installato correttamente e saldamente.

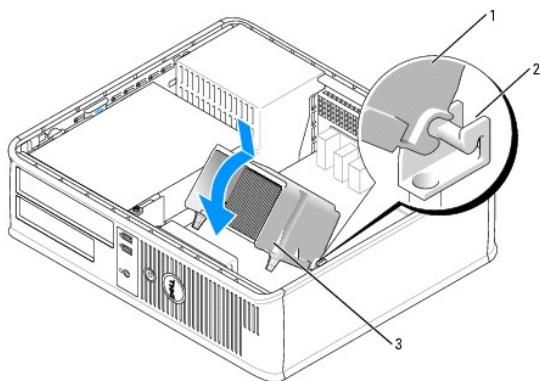

1	gruppo del dissipatore di calore
2	supporto del gruppo del dissipatore di calore
3	custodia della vite di fissaggio (2)

12. Ricollocare il coperchio del computer (consultare [Ricollocamento del coperchio del computer](#)).

[Torna alla pagina Sommario](#)

[Torna alla pagina Sommario](#)

Unità

Guida dell'utente di Dell™ OptiPlex™ 320

- [Unità](#)
- [Istruzioni generali per l'installazione](#)
- [Unità CD/DVD](#)
- [Unità disco floppy](#)
- [Disco rigido](#)

Il computer supporta le seguenti unità:

- 1 Un disco rigido SATA (ATA seriale)
- 1 Un'unità disco floppy opzionale
- 1 Un'unità CD o DVD opzionale

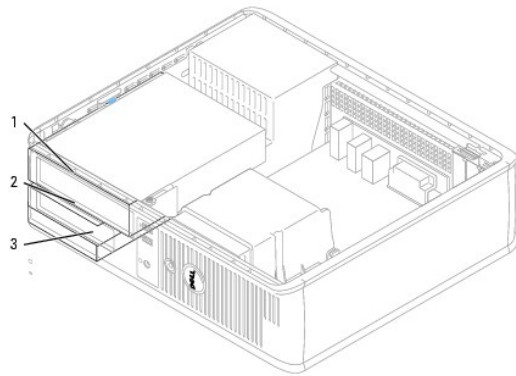

1	unità CD/DVD
2	unità disco floppy
3	disco rigido

Istruzioni generali per l'installazione

Collegamento dei cavi delle unità

Quando si installa un'unità, sul retro dell'unità e sulla scheda di sistema vengono collegati due cavi, un cavo di alimentazione c.c. e un cavo dati.

Connettori dell'interfaccia delle unità

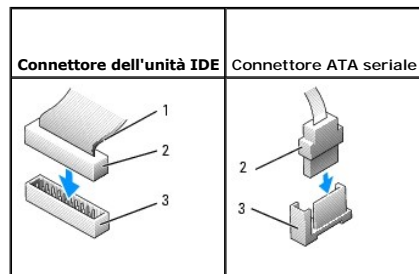

1	fascia colorata sul cavo IDE
2	connettore del cavo dell'interfaccia
3	connettore dell'interfaccia

Collegare le unità CD/DVD IDE al connettore denominato con "IDE" sulla scheda di sistema. Collegare un'unità CD/DVD SATA al connettore denominato "SATA1". I dischi rigidi SATA devono essere collegati ai connettori denominati "SATA0" o "SATA1" sulla scheda di sistema. Per individuare i connettori della scheda di sistema, consultare [Componenti della scheda di sistema](#).

Posizionamento dell'unità IDE

Se si collegano due periferiche IDE a un singolo cavo dati IDE e si configurano per l'impostazione "Cable Select" (Selezione del cavo), la periferica collegata all'ultimo connettore sul cavo dati è la periferica master o di avvio (unità 0), e la periferica collegata al connettore centrale sul cavo dati è la periferica slave (unità 1). Per informazioni sulla configurazione dei dispositivi per l'impostazione "Cable Select" (Selezione del cavo), consultare la documentazione dell'unità nel kit di aggiornamento.

Connettori dei cavi di alimentazione

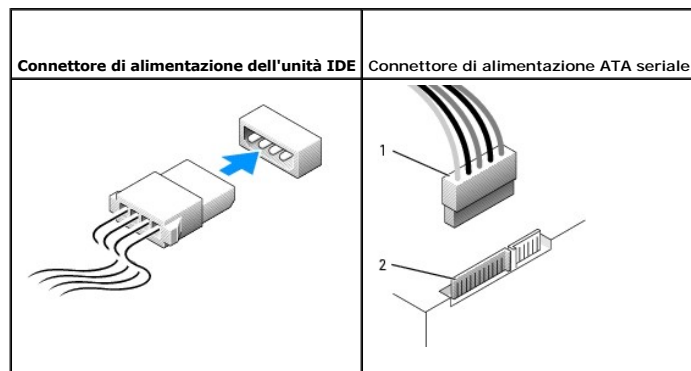

1	cavo di alimentazione
2	connettore di ingresso dell'alimentazione

Collegamento e scollegamento dei cavi delle unità

La maggior parte dei connettori è calettata per evitare inserimenti errati, ovvero presentano una tacca o un piedino mancante su un connettore in corrispondenza di una linguetta o di un foro pieno sull'altro connettore. I connettori calettati garantiscono la connessione del filo del piedino 1 (contraddistinto dalla fascia colorata lungo un bordo del cavo IDE; i cavi ATA seriale non usano una striscia colorata) all'estremità del piedino 1 del connettore. L'estremità del piedino 1 del connettore su una scheda è contrassegnata di solito dal numero "1" serigrafato direttamente sulla scheda.

Quando si rimuove il cavo dati IDE, afferrare la linguetta di tiramento colorata e tirare finché il connettore non si stacca. Quando si collega e scollega un cavo dati SATA, mantenere il cavo dal connettore nero su ciascuna estremità.

- ⚠ **AVVISO:** Quando si collega un cavo dati IDE, non posizionare la fascia colorata lontano dal piedino 1 del connettore. L'inversione del cavo impedisce il funzionamento dell'unità e può danneggiare il controller, l'unità o entrambi.

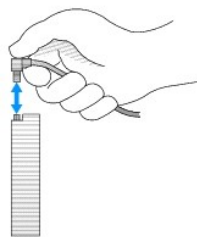

Unità CD/DVD

⚠ **ATTENZIONE:** Prima di cominciare le procedure descritte in questa sezione, seguire le istruzioni di sicurezza descritte nella *Guida alle informazioni sul prodotto*.

⚠ **ATTENZIONE:** Per evitare il rischio di scariche elettriche, scollegare sempre il computer dalla presa elettrica prima di rimuovere il coperchio del computer.

Rimozione di un'unità CD/DVD

1. Seguire le procedure descritte in [Operazioni preliminari](#).

➔ **AVVISO:** Non estrarre l'unità dal computer per i cavi dell'unità. Ciò potrebbe danneggiare i cavi e i connettori dei cavi.

2. Tirare verso l'alto la chiusura a scatto dell'unità e far scorrere l'unità verso il retro del computer. Quindi sollevare per rimuovere l'unità dal computer.

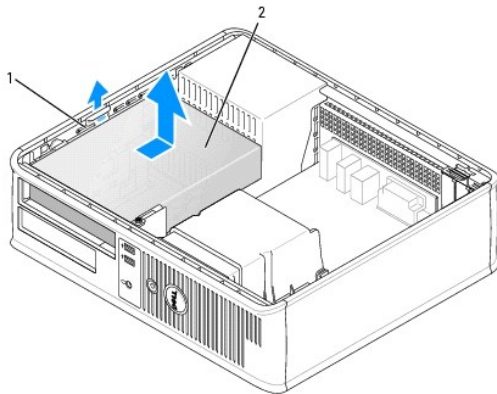

1	chiusura a scatto dell'unità
2	unità CD/DVD

3. Scollegare il cavo di alimentazione e dati dal retro dell'unità.
4. Se si sta sostituendo l'unità CD/DVD, consultare [Installazione di un'unità CD/DVD](#).
Ricollocare il coperchio del computer (consultare [Ricollocamento del coperchio del computer](#)).

Installazione di un'unità CD/DVD

1. Disimballare l'unità e prepararla per l'installazione.

Consultare la documentazione fornita con l'unità per verificare che sia configurata correttamente per il sistema. Se si sta installando un'unità IDE, configurare l'unità per l'impostazione "Cable Select" (Selezione del cavo).

2. Se si sta installando una nuova unità:
 - a. Premere i due fermagli sulla parte superiore dell'inserto del pannello delle unità e ruotare l'inserto verso la parte anteriore del computer.
 - b. Rimuovere le tre viti a testa cilindrica con esagono incassato dall'inserto del pannello delle unità.
 - c. Inserire le tre viti a testa cilindrica con esagono incassato nei lati della nuova unità e serrarle.
3. Se si sta sostituendo un'unità esistente:
 - a. Rimuovere le tre viti a testa cilindrica con esagono incassato dall'unità esistente.
 - b. Inserire le tre viti a testa cilindrica con esagono incassato nei lati della nuova unità e serrarle.

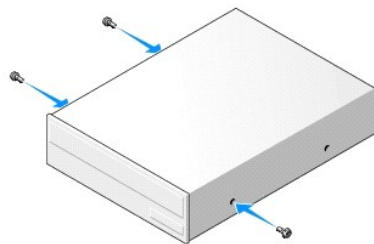

4. Collegare il cavo di alimentazione e dati all'unità.
5. Allineare le viti a testa cilindrica con esagono incassato con le guide delle viti e far scorrere l'unità nell'alloggiamento finché non scatta in posizione.

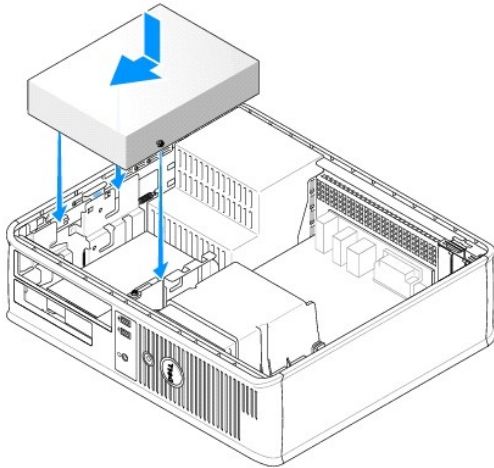

6. Controllare tutti i collegamenti dei cavi e raggruppare tutti i cavi in modo che non ostruiscano il flusso d'aria alla ventola e alle prese di raffreddamento.
7. Ricollocare il coperchio del computer (consultare [Ricollocamento del coperchio del computer](#)).
8. Aggiornare le informazioni di configurazione impostando l'opzione **Drive (Unità)** appropriata (0 o 1) in **Drives (Unità)**. Per maggiori informazioni, consultare [Installazione del sistema](#).
9. Verificare che il computer funzioni correttamente eseguendo il programma Dell Diagnostics (consultare [Dell Diagnostics](#)).

Unità disco floppy

⚠ ATTENZIONE: Prima di cominciare le procedure descritte in questa sezione, seguire le istruzioni di sicurezza descritte nella *Guida alle informazioni sul prodotto*.

⚠ ATTENZIONE: Per evitare il rischio di scariche elettriche, scollegare sempre il computer dalla presa elettrica prima di rimuovere il coperchio del computer.

Rimozione di un'unità disco floppy

1. Seguire le procedure descritte in [Operazioni preliminari](#).

✎ N.B. Poiché i punti seguenti non richiedono la rimozione completa dell'unità CD/DVD, non è necessario scollegare i cavi che collegano l'unità CD/DVD.

2. Rimuovere l'unità CD/DVD e metterla da parte con cura (consultare [Unità CD/DVD](#)).

⚠ AVVISO: Non estrarre l'unità dal computer per i cavi dell'unità. Ciò potrebbe danneggiare i cavi e i connettori dei cavi.

3. Tirare verso l'alto la chiusura a scatto dell'unità e far scorrere l'unità disco floppy verso il retro del computer. Quindi sollevare per rimuovere l'unità dal computer.

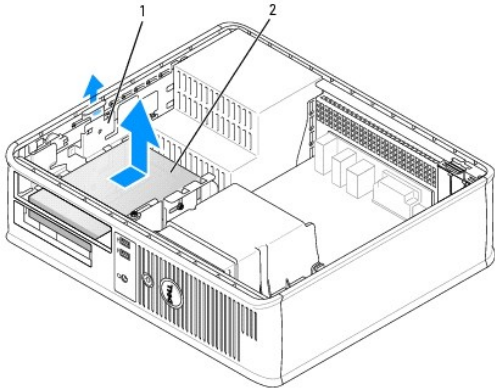

1	chiusura a scatto dell'unità
2	unità disco floppy

4. Scollegare il cavo di alimentazione e dati dal retro dell'unità disco floppy.

Installazione di un'unità disco floppy

1. Se si sta installando una nuova unità:
 - a. Far scorrere delicatamente un piccolo cacciavite a punta piatta tra la parte anteriore del computer ed il lato posteriore dell'inserto del pannello delle unità per far scattare l'inserto.
 - b. Rimuovere le quattro viti a testa cilindrica con esagono incassato dal retro dell'inserto del pannello delle unità.
2. Se si sta sostituendo un'unità esistente:

Rimuovere le quattro viti a testa cilindrica con esagono incassato dall'unità esistente.
3. Inserire le quattro viti a testa cilindrica con esagono incassato nei lati della nuova unità disco floppy e serrarle.

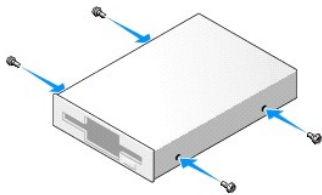

4. Collegare il cavo di alimentazione e dati all'unità disco floppy.
5. Allineare le viti a testa cilindrica con esagono incassato con le guide delle viti e far scorrere l'unità nell'alloggiamento finché non scatta in posizione.

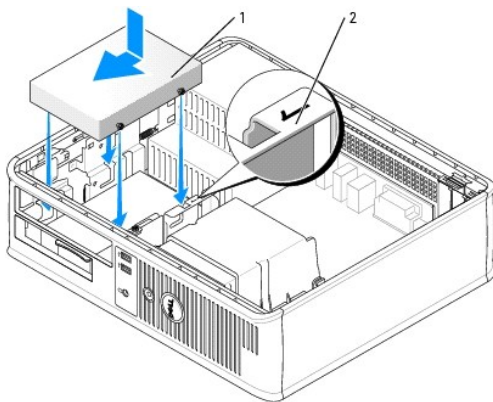

1	cavo di alimentazione
2	numero di verifica dello slot

6. Ricollocare l'unità CD/DVD (consultare [Unità CD/DVD](#)).
7. Controllare tutti i collegamenti dei cavi e raggruppare tutti i cavi in modo che non ostruiscano il flusso d'aria alla ventola e alle prese di raffreddamento.
8. Ricollocare il coperchio del computer (consultare [Ricollocamento del coperchio del computer](#)).
9. Accedere all'Installazione del sistema e impostare l'opzione **Diskette Drive** (Unità a dischetti) per abilitare la nuova unità disco floppy (consultare [Accesso all'Installazione del sistema](#)).
10. Verificare che il computer funzioni correttamente eseguendo il programma Dell Diagnostics (consultare [Dell Diagnostics](#)).

Disco rigido

- ⚠ ATTENZIONE:** Prima di cominciare le procedure descritte in questa sezione, seguire le istruzioni di sicurezza descritte nella *Guida alle informazioni sul prodotto*.
- ⚠ ATTENZIONE:** Per evitare il rischio di scariche elettriche, scollegare sempre il computer dalla presa elettrica prima di rimuovere il coperchio del computer.
- ⚠ AVVISO:** Per evitare danni all'unità, non appoggiarla su una superficie rigida. Posizionarla, invece, su una superficie che la protegga, quale un tappetino in spugna.

Rimozione di un disco rigido

1. Se si sta sostituendo un disco rigido contenente dati che si desidera conservare, eseguire il backup dei file prima di iniziare questa procedura.
 2. Consultare la documentazione dell'unità per verificare che sia configurata correttamente per il computer.
 3. Seguire le procedure descritte in [Operazioni preliminari](#).
- ✎ N.B.** Poiché i punti seguenti non richiedono la rimozione completa dell'unità CD/DVD e dell'unità disco floppy, non è necessario scollegare i cavi che collegano le due unità.
4. Rimuovere l'unità CD/DVD dall'alloggiamento e metterla da parte con cura (consultare [Unità CD/DVD](#)).
 5. Rimuovere l'unità disco floppy dall'alloggiamento e metterla da parte con cura (consultare [Unità disco floppy](#)).
 6. Premere verso l'interno sui due fermagli di fissaggio in plastica su ciascun lato del disco rigido e far scorrere l'unità verso il retro del computer.
- ⚠ AVVISO:** Non estrarre l'unità dal computer per i cavi dell'unità. Ciò potrebbe danneggiare i cavi e i connettori dei cavi.
7. Sollevare l'unità estraendola dal computer e scollegare l'alimentazione e i cavi dati dall'unità.

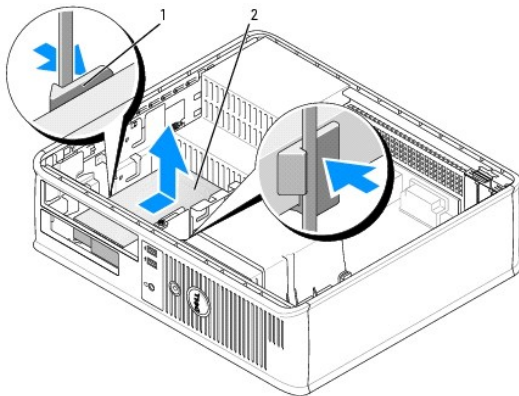

1	fermagli di fissaggio (2)
---	---------------------------

Installazione di un disco rigido

1. Consultare la documentazione dell'unità per verificare che sia configurata correttamente per il computer.

⚠ **AVVISO:** Per evitare danni all'unità, non appoggiarla su una superficie rigida. Posizionarla, invece, su una superficie che la protegga, quale un tappetino in spugna.

2. Estrarre dalla confezione il disco rigido di ricambio da installare e prepararlo per l'installazione.

3. Se il disco rigido di ricambio non è dotato di supporto del disco rigido in plastica, rimuovere il supporto dall'unità esistente facendolo scattare fuori dall'unità, utilizzando le due linguette di sbloccaggio.

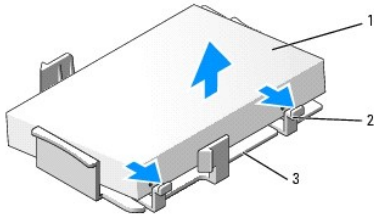

1	disco rigido
2	linguette di rilascio (2)
3	supporto del disco rigido in plastica

4. Collegare il supporto alla nuova unità facendolo scattare sull'unità.

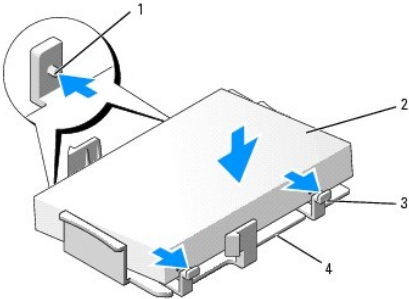

1	linguette di fissaggio (2)	3	linguette di rilascio (2)
2	unità	4	supporto del disco rigido in plastica

5. Collegare il cavo di alimentazione e dati all'unità.

6. Localizzare lo slot corretto per l'unità e far scorrere l'unità nell'alloggiamento finché non scatta in posizione.

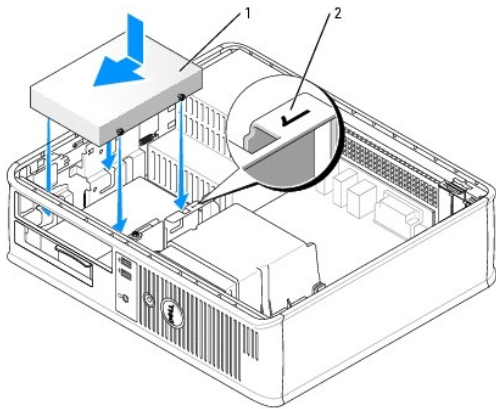

1	disco rigido
2	numero di verifica dello slot

7. Ricollocare l'unità disco floppy e l'unità CD/DVD.
8. Verificare che tutti i connettori siano correttamente collegati e saldamente inseriti.
9. Ricollocare il coperchio del computer (consultare [Ricollocamento del coperchio del computer](#)).
10. Inserire supporti avviabili nell'unità di avvio.
11. Accendere il computer.
12. Creare le partizioni sull'unità e formattarle logicamente prima di procedere al punto successivo.
Per ulteriori informazioni, consultare la documentazione fornita con il sistema operativo.
13. Esaminare il disco rigido eseguendo il programma Dell Diagnostics (consultare [Dell Diagnostics](#)).
14. Installare il sistema operativo sul disco rigido.
Per ulteriori informazioni, consultare la documentazione fornita con il sistema operativo.

[Torna alla pagina Sommario](#)

Pannello d'I/O

Guida dell'utente di Dell™ OptiPlex™ 320

Rimozione del pannello d'I/O

⚠ ATTENZIONE: Prima di cominciare le procedure descritte in questa sezione, seguire le istruzioni di sicurezza ubicate nella *Guida alle informazioni sul prodotto*.

⚠ ATTENZIONE: Per evitare il rischio di scariche elettriche, scollegare sempre il computer dalla presa elettrica prima di rimuovere il coperchio.

🔍 N.B. Notare il percorso di tutti i cavi prima di scolgarli, in modo da poterli reinstradare correttamente al momento dell'installazione del nuovo pannello d'I/O.

1. Seguire le procedure descritte in [Operazioni preliminari](#).
2. Rimuovere il cavo dal pannello d'I/O tirando l'anello di trazione.
3. Rimuovere la vite che fissa il pannello d'I/O al computer desktop.

⚠ AVVISO: Quando si fa scorrere il pannello d'I/O fino ad estrarlo dal computer, prestare estrema attenzione. Altrimenti si potrebbero causare danni ai connettori dei cavi e ai fermagli per l'instradamento dei cavi.

4. Ruotare ed estrarre delicatamente il pannello d'I/O dal computer.

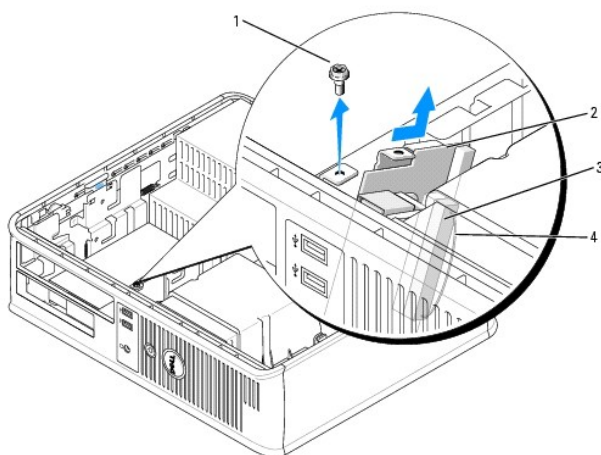

1	vite di fissaggio
2	pannello d'I/O
3	connettore del cavo di I/O
4	anello di trazione del connettore di I/O

Ricollocamento del pannello d'I/O

1. Per ricollocare il pannello d'I/O, eseguire la procedura di rimozione in ordine inverso.

🔍 N.B. Utilizzare le guide sul supporto del pannello d'I/O per facilitare il posizionamento del pannello d'I/O e utilizzare la tacca sul supporto del pannello d'I/O per facilitare l'alloggiamento della scheda.

Alimentatore

Guida dell'utente di Dell™ OptiPlex™ 320

- [Sostituzione dell'alimentatore](#)
- [Connettori di alimentazione c.c.](#)

Sostituzione dell'alimentatore

⚠ ATTENZIONE: Prima di cominciare le procedure descritte in questa sezione, seguire le istruzioni di sicurezza ubicate nella *Guida alle informazioni sul prodotto*.

⚡ AVVISO: Per evitare possibili danni ai componenti all'interno del computer, scaricare l'elettricità statica dal proprio corpo prima di toccare un qualsiasi componente elettronico del computer. A tale scopo è sufficiente toccare una superficie metallica non verniciata sul telaio del computer.

1. Seguire le procedure descritte in [Operazioni preliminari](#).
2. Scollegare i cavi di alimentazione c.c. dalla scheda di sistema e dalle unità.

Osservare la posizione dei cavi di alimentazione c.c. sotto le linguette del telaio del computer mentre li si rimuove dalla scheda di sistema e dalle unità. Rimettendoli a posto, fare attenzione che non vengano pizzicati o piegati.

3. Rimuovere le due viti che fissano l'alimentatore al retro del telaio del computer.
4. Rimuovere l'unità CD/DVD e metterla da parte con cura (consultare [Unità CD/DVD](#)).
5. Premere il pulsante di sblocco che si trova sulla base del telaio del computer.

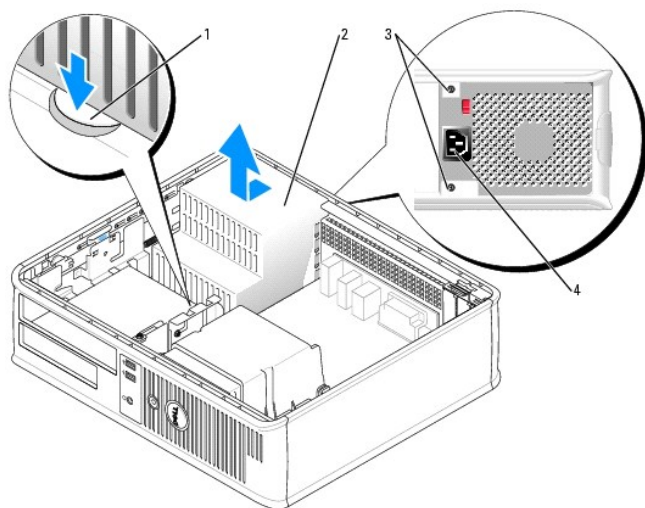

1	pulsante di sblocco
2	alimentatore
3	viti (2)
4	connettore di alimentazione c.a.

6. Far scorrere l'alimentatore verso la parte anteriore del computer di circa 2,5 cm.
7. Sollevare l'alimentatore ed estrarlo dal computer.
8. Inserire l'alimentatore di ricambio nella posizione corretta.
9. Ricollocare le due viti che fissano l'alimentatore al retro del telaio del computer.
10. Ricollegare i cavi di alimentazione c.c.

11. Ricollocare l'unità CD/DVD (consultare [Installazione di un'unità CD/DVD](#)).
12. Collegare il cavo di alimentazione c.a. al connettore.
13. Ricollocare il coperchio del computer (consultare [Ricollocamento del coperchio del computer](#)).

Connettori di alimentazione c.c.

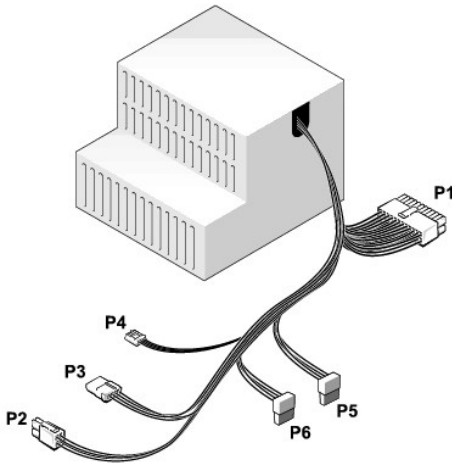

Connettore di alimentazione c.c. P1

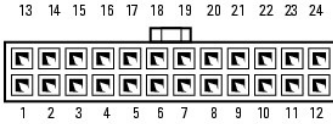

Numero PIN	Nome del segnale	Cavo 18 AWG
1	+3,3 V c.c.	Arancione
2	+3,3 V c.c.	Arancione
3	GND	Nero
4	+5 V c.c.	Rosso
5	GND	Nero
6	+5 V c.c.	Rosso
7	GND	Nero
8	PS_PWROK *	Grigio
9	P5AUX	Viola
10	+12 V c.c.	Bianco
11	+12 V c.c.	Bianco
12	+3,3 V c.c.	Arancione
13	+3,3 V c.c.	Arancione
14	-12 V c.c.*	Blu
15	GND	Nero
16	PWR_PS_ON*	Verde
17	GND	Nero
18	GND	Nero
19	GND	Nero
20	NC	N/C
21	+5 V c.c.	Rosso

22	+5 V c.c.	Rosso
23	+5 V c.c.	Rosso
24	GND	Nero

*Usare un cavo 22 AWG anziché un cavo 18 AWG.

Connettore di alimentazione c.c. P2



Numero PIN	Nome del segnale	Cavo 18 AWG
1	GND	Nero
2	GND	Nero
3	+12 V c.c.	Giallo
4	+12 V c.c.	Giallo

Connettore di alimentazione c.c. P3

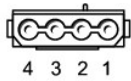

Numero PIN	Nome del segnale	Cavo 18 AWG
1	+12 V c.c.	Giallo
2	GND	Nero
3	GND	Nero
4	+5 V c.c.	Rosso

Connettore di alimentazione c.c. P4

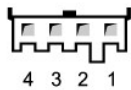

Numero PIN	Nome del segnale	Cavo 22 AWG
1	+5 V c.c.	Rosso
2	GND	Nero
3	GND	Nero
4	+12 V c.c.	Giallo

Connettore di alimentazione c.c. P5, P6



--	--	--

Numero PIN	Nome del segnale	Cavo 18 AWG
1	+3,3 V c.c.	Arancione
2	GND	Nero
3	+5 V c.c.	Rosso
4	GND	Nero
5	+12 V c.c.	Giallo

[Torna alla pagina Sommario](#)

[Torna alla pagina Sommario](#)

Rimozione del coperchio del computer

Guida dell'utente di Dell™ OptiPlex™ 320

⚠ ATTENZIONE: Prima di cominciare le procedure descritte in questa sezione, seguire le istruzioni di sicurezza descritte nella *Guida alle informazioni sul prodotto*.

⚠ ATTENZIONE: Per evitare il rischio di scariche elettriche, scollegare sempre il computer dalla presa elettrica prima di rimuovere il coperchio del computer.

1. Seguire le procedure descritte in [Operazioni preliminari](#).
2. Se si è installato un lucchetto attraverso l'anello del lucchetto sul pannello posteriore, rimuovere il lucchetto.
3. Far scorrere la chiusura a scatto del coperchio all'indietro quando si solleva il coperchio.
4. Ruotare il coperchio verso l'alto utilizzando le linguette dei cardini come leve.
5. Rimuovere il coperchio dalle linguette dei cardini e metterlo da parte su una superficie morbida non abrasiva.

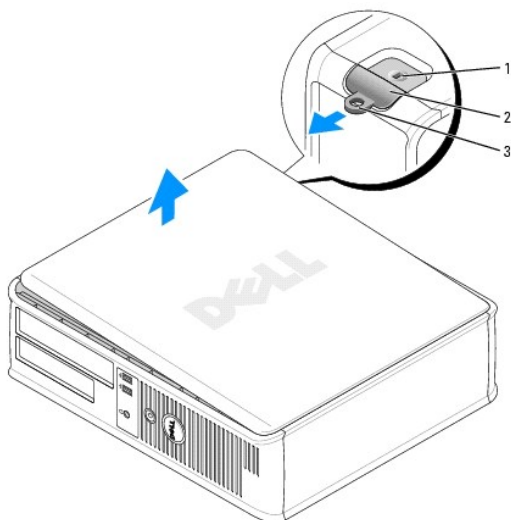

1	slot per cavo di sicurezza
2	chiusura a scatto del coperchio
3	anello del lucchetto

[Torna alla pagina Sommario](#)

[Torna alla pagina Sommario](#)

Specifiche del computer desktop

Guida dell'utente di Dell™ OptiPlex™ 320

Microprocessore	
Tipo di microprocessore	processore Intel® Pentium® o Celeron®
cache interna	SRAM fino a 2 MB a scrittura differita, associativa a otto vie con burst concatenato

Memoria	
Tipo	SDRAM DDR2 a 533 o 667 MHz
Connettori della memoria	2
Moduli di memoria supportati	256 MB, 512 MB o 1 GB non ECC
Memoria minima	256 MB
Memoria massima	2 GB
Indirizzo del BIOS	F0000h

Informazioni sul computer	
Chipset	ATI Radeon Xpress 200 Professional
Larghezza del bus di dati	64 bit
Larghezza del bus degli indirizzi	32 bit
Canali DMA	otto
Livelli di interrupt	24
Chip BIOS (NVRAM)	4 Mb
NIC	interfaccia di rete integrata in grado di supportare comunicazioni 10/100: <ul style="list-style-type: none">1 Verde — È presente una connessione funzionante tra una rete a 10 Mbps e il computer.1 Arancione — È presente una connessione funzionante tra una rete a 100 Mbps e il computer.1 Spento — Il computer non rileva una connessione fisica alla rete.

Video	
Tipo	scheda grafica ATI Radeon integrata

Audio	
Tipo	audio ad alta definizione ADI1983
Conversione stereo	24 bit analogico-digitale e 24 bit digitale-analogico

Controller	
Unità	fino a due dischi rigidi SATA, un'unità disco floppy opzionale e un'unità ottica SATA o IDE opzionale

Bus di espansione	
Tipo di bus	PCI 2.3 PCI Express 1.0A SATA USB 2.0
Velocità del bus	PCI: 133 MB/s PCI Express x16: velocità bidirezionale a 8 GB/s SATA: 3,0 Gbps

	USB: 480 Mbps
Schede	supportate schede a sagoma piatta
PCI:	
connettori	due
dimensione della scheda	a sagoma piatta
dimensione del connettore	120 piedini
ampiezza dei dati del connettore (massima)	32 bit
PCI Express:	
connettori	uno x16
dimensione della scheda	a sagoma piatta
alimentazione	25 W massimo
dimensione del connettore	164 piedini
larghezza dati del connettore (massima)	PCI Express a sedici corsie

Unità	
Accessibili esternamente	un'unità da 3,5 pollici un alloggiamento per CD/DVD o disco rigido secondario opzionale
Accessibili internamente	un alloggiamento per disco rigido da 1 pollice di spessore

Connettori	
Connettori esterni:	
Seriale	connettore a 9 piedini; compatibile 16550C
Parallelo	connettore a 25 fori (bidirezionale)
Video	connettore VGA a 15 fori
Scheda di rete	connettore RJ-45
USB	due pannelli anteriori e quattro connettori del pannello posteriore USB conformi
Audio	tre connettori del pannello posteriore per linea di ingresso, linea di uscita e microfono; un connettore sul pannello anteriore per le cuffie
Connettori sulla scheda di sistema:	
IDE	connettore a 40 piedini (supporta una periferica)
SATA	quattro connettori a 7 piedini
Unità disco floppy	connettore a 34 piedini
Seriale	connettore a 12 piedini per la scheda della porta seriale opzionale
Ventola	connettore a 5 piedini
PCI 2.3	due connettori a 120 piedini a sagoma piatta
PCI Express x16	connettore a 164 piedini a sagoma piatta
Interfaccia audio dell'unità CD	connettore a 4 piedini
Pannello anteriore	connettore a 40 piedini

Combinazioni di tasti	
<Ctrl><Alt><Canc>	in Microsoft® Windows® XP, attiva la finestra Protezione di Windows; in modalità MS-DOS, riavvia il sistema
<F2> o <Ctrl><Alt><Invio>	avvia il programma di installazione di sistema incorporato (disponibile solo all'avvio del sistema)
<F12> o <Ctrl><Alt><F8>	visualizza un menu Periferica d'avvio che consente di specificare la periferica da cui eseguire l'avvio corrente (disponibile solo all'avvio del sistema) e opzioni di esecuzione della diagnostica del disco rigido e di sistema

Comandi e indicatori	
Pulsante d'alimentazione	pulsante

Indicatore di alimentazione	<p>indicatore verde — verde intermittente indica una modalità di sospensione; verde fisso indica uno stato di attivazione.</p> <p>indicatore giallo — giallo lampeggiante indica un problema con una periferica installata; giallo fisso indica un problema di alimentazione interno (consultare Problemi relativi all'alimentazione).</p>
Spia di accesso al disco rigido	verde
Indicatore del collegamento	l'indicatore verde fisso indica una connessione di rete
Indicatore di integrità del collegamento (sulla scheda di rete integrata)	indicatore verde per il funzionamento a 10 Mb ed indicatore arancione per il funzionamento a 100 Mb
Spia di attività (su scheda di rete integrata)	indicatore giallo lampeggiante
Indicatore della diagnostica	quattro indicatori sul pannello anteriore (consultare Indicatori della diagnostica)
Indicatore della modalità standby	AUX_PWR sulla scheda di sistema

Alimentazione	
Alimentatore c.c.:	
Potenza elettrica	280 W
Dissipazione del calore	955 BTU/h
	N.B. La dissipazione del calore viene calcolata in base alla potenza elettrica nominale dell'alimentatore.
Tensione	da 90 a 135 V a 60 Hz; da 180 a 264 V a 50 Hz; 100 V a 50/60 Hz per computer giapponesi
Batteria di riserva	batteria pulsante al litio da 3 V CR2032

Caratteristiche fisiche	
Altezza	11,4 cm
Larghezza	39,9 cm
Profondità	35,3 cm
Peso	10,4 kg

Caratteristiche ambientali	
Temperatura:	
Di esercizio	da 10° a 35 °C
Di stoccaggio	da -40° a 65 °C
Umidità relativa	da 20% a 80% (senza condensa)
Vibrazione massima:	
Di esercizio	da 5 a 350 Hz a 0,0002 G ² /Hz
Di stoccaggio	da 5 a 500 Hz da 0,001 a 0,01 G ² /Hz
Urto massimo:	
Di esercizio	40 G +/- 5% con durata degli impulsi di 2 msec +/- 10% (uguale a 51 cm/sec [20 pollici/sec])
Di stoccaggio	105 G +/- 5% con durata degli impulsi di 2 msec +/- 10% (uguale a 127 cm/sec [50 in/sec])
Altitudine:	
Di esercizio	da -15,2 a 3.048 m
Di stoccaggio	da -15,2 a 10.668 m

[Torna alla pagina Sommario](#)

[Torna alla pagina Sommario](#)

Avviso FCC (solo per gli Stati Uniti)

Guida dell'utente di Dell™ OptiPlex™ 320

FCC Classe B

Questa apparecchiatura genera, utilizza ed è in grado di irradiare energia in radiofrequenza e se non installata ed utilizzata in accordo con il manuale di istruzioni del produttore, può provocare interferenze alla ricezione di trasmissioni radio e televisive. La presente apparecchiatura è stata collaudata e dichiarata conforme ai limiti imposti ai dispositivi digitali di Classe B, ai sensi della Parte 15 delle normative della Federal Communications Commission (FCC).

Questo dispositivo è conforme ai sensi della Parte 15 delle normative della FCC. Il funzionamento è soggetto alle due condizioni riportate di seguito.

1. Questo dispositivo non genera interferenze dannose.
2. Questo dispositivo non scherma le interferenze provenienti dall'esterno, comprese le interferenze che potrebbero comprometterne il funzionamento.

 **AVVISO:** Le normative della FCC stabiliscono che eventuali modifiche o variazioni non espressamente approvate da Dell Inc. potrebbero annullare il diritto dell'utente di usare questa apparecchiatura.

Tali limiti sono stabiliti per fornire una protezione adeguata contro le interferenze dannose in un'installazione residenziale. Non esiste tuttavia alcuna garanzia che tali interferenze non si verifichino in una particolare situazione. Qualora la presente apparecchiatura provocasse interferenze dannose con segnali radiofonici o televisivi, verificabili accendendo e spegnendo l'apparecchio stesso, si consiglia di cercare di rimediare all'inconveniente mediante una o più delle seguenti misure:

- 1 Cambiare l'orientamento dell'antenna di ricezione.
- 1 Cambiare l'orientamento del sistema rispetto all'apparecchio ricevente.
- 1 Allontanare il sistema dall'apparecchio ricevente.
- 1 Collegare il sistema a una presa elettrica diversa, in modo che il sistema e l'apparecchio ricevente si trovino su diverse sezioni del circuito elettrico.

Se necessario, per ottenere ulteriori consigli, consultare un rappresentante di Dell Inc. o un tecnico radio/TV specializzato.

Le seguenti informazioni sono relative all'apparecchiatura o alle apparecchiature trattate in questo documento in conformità alle normative della FCC.

- 1 Nome del prodotto: Dell™ OptiPlex™ 320
- 1 Numeri di modello: DCSM e DCNE
- 1 Ragione sociale:
Dell Inc.
Worldwide Regulatory Compliance & Environmental Affairs
One Dell Way
Round Rock, TX 78682 USA
+1-512-338-4400

 **N.B.** Per ulteriori informazioni sulle normative, consultare la *Guida alle informazioni sul prodotto*.

[Torna alla pagina Sommario](#)



[Torna alla pagina Sommario](#)

Ricerca di informazioni

Guida dell'utente di Dell™ OptiPlex™ 320

 **N.B.** Alcune funzioni o supporti possono essere opzionali e possono non essere spediti assieme al computer. Alcune funzioni o applicazioni multimediali potrebbero non essere disponibili in alcuni Paesi.

 **N.B.** Informazioni supplementari potrebbero essere fornite assieme al computer.

Cosa si ricerca?	Si trova qui
<ul style="list-style-type: none">1 Un programma diagnostico per il computer1 Driver per il computer1 Documentazione del computer1 Documentazione delle periferiche1 Desktop System Software (DSS)	<p>CD Drivers and Utilities (noto anche come ResourceCD)</p> <p>N.B. Il CD <i>Drivers and Utilities</i> può essere opzionale e potrebbe non essere spedito col computer.</p> <p>La documentazione dell'utente e i driver sono preinstallati sul computer. È possibile utilizzare il CD per reinstallare i driver (consultare Reinstallazione di driver e utilità), per eseguire il programma Dell Diagnostics (consultare Dell Diagnostics) o per accedere alla documentazione.</p>  <p>I file Leggimi possono essere compresi nel CD per fornire gli ultimi aggiornamenti a proposito di modifiche tecniche operate sul computer o materiale di riferimento tecnico avanzato per assistenti tecnici o utenti esperti.</p> <p>N.B. Aggiornamenti dei driver e della documentazione sono disponibili all'indirizzo support.dell.com.</p>
<ul style="list-style-type: none">1 Come configurare il computer1 Informazioni di base sulla risoluzione dei problemi1 Come eseguire il programma Dell Diagnostics1 Codici di errore e indicatori della diagnostica1 Strumenti e utilità	<p>Guida di consultazione rapida</p> <p>N.B. Questo documento potrebbe essere opzionale e potrebbe non essere spedito con il computer.</p>  <p>N.B. Questo documento è disponibile in formato PDF all'indirizzo support.dell.com.</p>
<ul style="list-style-type: none">1 Informazioni sulla garanzia1 Termini e condizioni (solo per gli Stati Uniti)1 Istruzioni di sicurezza1 Informazioni sulle normative1 Informazioni sull'ergonomia1 Contratto di licenza Microsoft con l'utente finale	<p>Guida alle informazioni sul prodotto Dell™</p> 

<ul style="list-style-type: none"> 1 Numero di servizio e codice di servizio espresso 1 Etichetta di licenza di Microsoft Windows 	<p>Numero di servizio e licenza Microsoft® Windows®</p> <p>Queste etichette si trovano sul computer.</p>  <ul style="list-style-type: none"> 1 Utilizzare il Numero di servizio (consultare Vista anteriore del minitorre oppure Vista anteriore del desktop) per identificare il computer quando si utilizza support.dell.com o ci si rivolge al supporto. 1 Immettere il codice di servizio espresso per smistare la telefonata quando ci si rivolge al supporto.
<ul style="list-style-type: none"> 1 Soluzioni — suggerimenti per la risoluzione dei problemi, articoli redatti da tecnici, corsi in linea e domande frequenti 1 Comunità — discussione in linea con altri clienti Dell 1 Aggiornamenti — informazioni di aggiornamento per componenti, quali ad esempio la memoria, il disco rigido e il sistema operativo 1 Servizio clienti — recapiti, stato richieste di servizio e ordini, garanzia e informazioni sulle riparazioni 1 Servizio e supporto — stato di richieste di servizio, contratti di assistenza, discussioni in linea con il supporto tecnico 1 Riferimento — documentazione del computer, dettagli sulla configurazione delle Risorse del computer, specifiche sul prodotto e white paper 1 Download — aggiornamenti certificati di driver, patch e software 1 Desktop System Software (DSS) — Se si reinstalla il sistema operativo per il computer, va anche reinstallata l'utilità DSS. L'utilità DSS fornisce aggiornamenti importanti per il sistema operativo e supporto per unità disco floppy USB Dell™ da 3,5 pollici, processori Intel®, unità ottiche e periferiche USB. DSS è necessario per il corretto funzionamento del computer Dell. Il software rileva automaticamente il computer e il sistema operativo e installa gli aggiornamenti adeguati alla propria configurazione. 	<p>Sito Web del supporto tecnico della Dell — support.dell.com</p> <p>N.B. Selezionare il Paese o il settore commerciale per visualizzare il corretto sito del supporto.</p> <p>Per scaricare Desktop System Software:</p> <ol style="list-style-type: none"> 1. Visitare support.dell.com, selezionare il proprio Paese o settore commerciale, quindi immettere il Numero di servizio. 2. Selezionare Drivers & Downloads e fare clic su Go (Vai). 3. Fare clic sul sistema operativo e ricercare la parola chiave <i>Desktop System Software</i>. <p>N.B. L'interfaccia dell'utente support.dell.com potrebbe variare in base alle selezioni.</p>
<ul style="list-style-type: none"> 1 Come usare Windows XP 1 Come gestire programmi e file 1 Come personalizzare il desktop 	<p>Guida in linea e supporto tecnico di Windows</p> <ol style="list-style-type: none"> 1. Fare clic su Start→ Guida in linea e supporto tecnico. 2. Digitare una parola o una frase che descriva il problema e fare clic sull'icona a forma di freccia. 3. Fare clic sull'argomento che descrive il problema. 4. Seguire le istruzioni visualizzate.
<ul style="list-style-type: none"> 1 Come reinstallare il sistema operativo 	<p>CD Sistema operativo</p> <p>N.B. Il CD <i>Sistema operativo</i> può essere opzionale e potrebbe non essere spedito col computer.</p> <p>Il sistema operativo è già installato nel computer. Utilizzare il CD <i>Sistema operativo</i> per reinstallare il sistema operativo. Consultare Reinstallazione di Microsoft Windows XP.</p> <p>Dopo la reinstallazione del sistema operativo, utilizzare il CD <i>Drivers and Utilities</i> opzionale (<i>ResourceCD</i>) per reinstallare i driver per le periferiche fornite assieme al computer.</p>



Consultare [CD Drivers and Utilities \(noto anche come ResourceCD\)](#).

L'etichetta della product key del sistema operativo è situata sul computer (consultare [Numero di servizio e licenza di Microsoft® Windows®](#)).

N.B. Il colore del CD varia in base al sistema operativo ordinato.

[Torna alla pagina Sommario](#)

[Torna alla pagina Sommario](#)

Come ottenere assistenza

Guida dell'utente di Dell™ OptiPlex™ 320

- [Supporto tecnico](#)
- [Problemi relativi all'ordine](#)
- [Informazioni sui prodotti](#)
- [Restituzione di prodotti per riparazione o rimborso durante il periodo di garanzia](#)
- [Prima di chiamare](#)
- [Come contattare la Dell](#)

Assistenza tecnica

Dell mette a disposizione diversi servizi per fornire assistenza in merito a un problema tecnico.

 **ATTENZIONE:** Se è necessario rimuovere il coperchio del computer, scollegare prima i cavi di alimentazione del computer e del modem dalle prese elettriche.

1. Completare le procedure descritte in [Soluzione dei problemi](#).
2. Eseguire il programma Dell Diagnostics (consultare [Dell Diagnostics](#)).
3. Fare una copia dell'[Elenco di controllo della diagnostica](#) e compilarlo.
4. Usare la gamma completa di servizi in linea disponibili sul sito Web del supporto tecnico di Dell (support.dell.com) per ottenere assistenza relativamente alle procedure di installazione e risoluzione dei problemi.
5. Se il problema non è stato risolto seguendo le indicazioni riportate, contattare la Dell.

N.B. Telefonare al supporto tecnico da una postazione vicina o davanti al computer in modo da poter eseguire le procedure necessarie fornite dal personale addetto.

N.B. Il sistema di codici di servizio espresso di Dell potrebbe non essere disponibile in tutti i Paesi.

Quando il sistema telefonico automatizzato lo richiede, inserire il codice di servizio espresso per inoltrare la chiamata al personale del supporto preposto. Se il codice di servizio espresso non è disponibile, aprire la cartella **Dell Accessories**, fare doppio clic sull'icona **Express Service Code** (Codice del servizio espresso) e seguire le istruzioni.

Per istruzioni sull'uso del servizio di supporto tecnico, consultare [Servizio di supporto tecnico](#).

N.B. Alcuni dei servizi descritti non sono disponibili in Paesi al di fuori degli Stati Uniti. Per informazioni sulla disponibilità di tali servizi contattare il rappresentante Dell locale.

Servizi in linea

È possibile accedere al sito Web del supporto tecnico di Dell all'indirizzo support.dell.com. Selezionare il proprio Paese nella pagina **WELCOME TO DELL SUPPORT** e immettere i dettagli richiesti per accedere alle informazioni e agli strumenti di supporto.

Per contattare la Dell elettronicamente usare i seguenti indirizzi:

- 1 World Wide Web

www.dell.com/

www.dell.com/ap/ (solo per i Paesi asiatici o dell'area del Pacifico)

www.dell.com/jp (solo per il Giappone)

www.euro.dell.com (solo per l'Europa)

www.dell.com/la/ (solo per i Paesi dell'America Latina)

www.dell.ca (solo per il Canada)

- 1 Protocollo di trasferimento dei file (FTP) anonimo

ftp.dell.com/

Collegarsi come utente: `anonymous` e usare il proprio indirizzo di posta elettronica come password.

- 1 Servizio di supporto elettronico

mobile_support@us.dell.com

support@us.dell.com

apsupport@dell.com (solo per i Paesi asiatici o dell'area del Pacifico)

support.jp.dell.com (solo per il Giappone)

support.euro.dell.com (solo per l'Europa)

1 Richiesta di offerta elettronica

sales@dell.com

apmarketing@dell.com (solo per i Paesi asiatici o per l'area del Pacifico)

sales_canada@dell.com (solo per il Canada)

1 Servizio informazioni elettronico

info@dell.com

Servizio AutoTech

Il servizio di supporto tecnico automatizzato AutoTech messo a disposizione da Dell fornisce risposte alle domande più frequenti poste dai clienti sui sistemi portatili e sui computer desktop.

Quando si contatta il servizio AutoTech verrà richiesto di selezionare l'argomento relativo alla domanda usando i tasti del telefono a multifrequenza.

Il servizio AutoTech è attivo 24 ore al giorno, sette giorni su sette. È possibile accedere a questo servizio anche attraverso il servizio di supporto tecnico. Per ottenere il numero di telefono da chiamare, consultare i recapiti telefonici del proprio Paese elencati in [Come contattare la Dell](#).

Servizio automatizzato di controllo dello stato dell'ordine

Per controllare lo stato di un prodotto Dell™ ordinato, accedere al sito Web support.euro.dell.com o telefonare al servizio automatizzato di controllo dello stato dell'ordine. Una voce registrata richiederà le informazioni necessarie per identificare l'ordine e fornirà le informazioni relative. Per ottenere il numero di telefono da chiamare, consultare i recapiti telefonici del proprio Paese elencati in [Come contattare la Dell](#).

Servizio di supporto tecnico

Il servizio di supporto tecnico per i problemi relativi all'hardware messo a disposizione da Dell è disponibile 24 ore al giorno, sette giorni su sette, per rispondere a qualsiasi domanda relativa ai prodotti hardware Dell. Il personale del supporto tecnico si serve di strumenti di diagnostica computerizzata per poter fornire risposte accurate e veloci.

Per contattare il servizio di supporto tecnico di Dell, consultare [Assistenza tecnica](#), quindi chiamare il numero di telefono relativo al proprio Paese riportato in [Come contattare la Dell](#).

Problemi relativi all'ordine

In caso di problemi relativi a un ordine, quali parti mancanti, parti non corrette o fatturazione imprecisa, contattare il servizio di assistenza clienti Dell. Prima di chiamare, assicurarsi di avere a disposizione la fattura o la distinta di imballaggio. Per ottenere il numero di telefono da chiamare, consultare i recapiti telefonici del proprio Paese elencati in [Come contattare la Dell](#).

Informazioni sul prodotto

Per ottenere informazioni su altri prodotti forniti da Dell o inoltrare un ordine d'acquisto, visitare il sito Web di Dell all'indirizzo www.dell.com. Per ottenere il numero di telefono da chiamare per parlare con uno specialista del reparto vendite, consultare i recapiti telefonici del proprio Paese elencati in [Come contattare la Dell](#).

Restituzione di prodotti per riparazione o rimborso durante il periodo di garanzia

Preparare gli oggetti da restituire, per riparazione o rimborso, seguendo la procedura descritta.

1. **Contattare la Dell** per ottenere il numero di autorizzazione per la restituzione dei materiali che dovrà essere riportato in modo ben visibile sulla parte esterna dell'imballo.

Per ottenere il numero di telefono da chiamare, consultare i recapiti telefonici del proprio Paese elencati in [Come contattare la Dell](#).

2. Allegare una copia della fattura e una lettera in cui si riportano i motivi della restituzione.
3. Allegare una copia dell'[Elenco di controllo della diagnostica](#) che indichi le prove eseguite e gli eventuali messaggi d'errore riportati dal programma Dell Diagnostics.
4. Se l'oggetto viene restituito per ottenere un rimborso, allegare tutti gli accessori che appartengono a tale prodotto (cavi di alimentazione, dischi floppy del software, documentazione, ecc.).
5. Imballare il prodotto da restituire nella confezione originale o in una equivalente.

Le spese di spedizione sono a carico del cliente. Il cliente dovrà inoltre provvedere personalmente ad assicurare il prodotto restituito e si assume ogni responsabilità in caso di smarrimento durante la spedizione. Non verranno accettati pacchi contrassegno.

Gli oggetti restituiti che non soddisfino tutti i precedenti requisiti saranno rifiutati dall'ufficio ricezione merci di Dell e rispediti al mittente.

Prima di contattare la Dell

N.B. Prima di chiamare, assicurarsi di avere a disposizione il codice di servizio espresso, che consente al servizio di assistenza telefonica automatizzato di Dell di smistare la chiamata in modo più efficiente.

Ricordarsi di compilare l'[Elenco di controllo della diagnostica](#). Se possibile, prima di contattare la Dell per richiedere supporto tecnico, avviare il sistema e usare un telefono vicino al computer. Potrebbe venire richiesto di digitare alcuni comandi da tastiera, riferire informazioni dettagliate durante le operazioni o tentare di seguire procedure per la risoluzione del problema la cui esecuzione è possibile solo sul computer stesso. Accertarsi che la documentazione del computer sia disponibile.

 **ATTENZIONE:** Prima di intervenire sul computer, leggere le istruzioni di sicurezza che si trovano nella *Guida alle informazioni sul prodotto*.

Elenco di controllo della diagnostica
Nome:
Data:
Indirizzo:
Numero di telefono:
Numero di servizio (codice a barre situato sul retro del computer):
Codice di servizio espresso:
Numero di autorizzazione per la restituzione dei materiali (se fornito dal supporto tecnico di Dell):
Sistema operativo e versione:
Periferiche:
Schede di espansione:
Si è collegati a una rete? Sì No
Rete, versione e scheda di rete:
Programmi e versioni:
Consultare la documentazione del sistema operativo in dotazione per determinare il contenuto dei file di avvio del sistema. Se si dispone di una stampante, stampare ognuno dei file, altrimenti annotarne il contenuto prima di contattare la Dell.
Messaggio di errore, codice bip o codice di diagnostica:
Descrizione del problema e procedure di risoluzione dei problemi eseguite:

Come contattare la Dell

Per contattare la Dell elettronicamente visitare i seguenti siti Web:

- 1 www.dell.com
- 1 support.dell.com (supporto)

Per ottenere gli indirizzi dei siti Web specifici per il proprio Paese, individuare la sezione appropriata nella seguente tabella.

 **N.B.** I numeri verdi possono essere usati all'interno del Paese a cui si riferiscono.

 **N.B.** In alcuni Paesi, il supporto specifico per computer Dell™ XPS™ è disponibile ad un numero telefonico separato elencato per i Paesi partecipanti. Se il numero di telefono specifico per i computer XPS non è elencato, è possibile contattare la Dell attraverso il numero elencato del supporto e la chiamata verrà smistata all'operatore specializzato.

Per contattare la Dell, usare i numeri di telefono, i prefissi e gli indirizzi di posta elettronica riportati nella seguente tabella. Per ulteriori informazioni sui prefissi da usare, contattare un operatore locale o internazionale.

 **N.B.** I recapiti forniti erano considerati corretti al momento in cui il presente documento è stato stampato e sono soggetti a modifica.

Paese (città) Prefisso internazionale Indicativo del Paese Prefisso teleselettivo	Nome del settore o area di assistenza, sito Web e indirizzo di posta elettronica	Prefissi teleselettivi, numeri locali e numeri verdi
America Latina	Supporto tecnico clienti (Austin, Texas, U.S.A.)	512 728-4093
	Assistenza tecnica clienti (Austin, Texas, U.S.A.)	512 728-3619
	Fax (supporto tecnico e assistenza tecnica clienti) (Austin, Texas, U.S.A.)	512 728-3883
	Ufficio vendite (Austin, Texas, U.S.A.)	512 728-4397
	Fax dell'ufficio vendite (Austin, Texas, U.S.A.)	512 728-4600 o 512 728-3772
Anguilla	Sito Web: www.dell.com.ai	
	Posta elettronica: la-techsupport@dell.com	
	Supporto generale	numero verde: 800-335-0031
Antigua e Barbuda	Sito Web: www.dell.com.ag	
	Posta elettronica: la-techsupport@dell.com	
	Supporto generale	1-800-805-5924
Antille Olandesi	Posta elettronica: la-techsupport@dell.com	
	Supporto generale	1-800-882-1519
Argentina (Buenos Aires) Prefisso internazionale: 00 Indicativo del Paese: 54 Prefisso teleselettivo: 11	Sito Web: www.dell.com.ar	
	Posta elettronica: la-techsupport@dell.com	
	Indirizzo di posta elettronica per computer desktop e portatili: la-techsupport@dell.com	
	Posta elettronica per server e prodotti di archiviazione EMC@: la_enterprise@dell.com	
	Servizio clienti	numero verde: 0-800-444-0730
	Supporto tecnico	numero verde: 0-800-444-0733
	Servizi di supporto tecnico	numero verde: 0-800-444-0724
Ufficio vendite	0-810-444-3355	
Aruba	Sito Web: www.dell.com.aw	
	Posta elettronica: la-techsupport@dell.com	
	Supporto generale	numero verde: 800-1578
Australia (Sydney) Prefisso internazionale: 0011 Indicativo del Paese: 61 Prefisso teleselettivo: 2	Sito Web: support.ap.dell.com	
	Posta elettronica: support.ap.dell.com/contactus	
	Supporto generale	13DELL-133355
Austria (Vienna) Prefisso internazionale: 900 Indicativo del Paese: 43 Prefisso teleselettivo: 1	Sito Web: support.euro.dell.com	
	Posta elettronica: tech_support_central_europe@dell.com	
	Ufficio vendite a privati e piccole aziende	0820 240 530 00
	Fax privati/piccole aziende	0820 240 530 49
	Servizio clienti per privati/piccole aziende	0820 240 530 14
	Servizio clienti per società e clienti privilegiati	0820 240 530 16
	Supporto per XPS	0820 240 530 81
	Supporto per privati/piccole aziende per tutti gli altri computer Dell	0820 240 530 17
	Supporto per società e clienti privilegiati	0820 240 530 17
Centralino	0820 240 530 00	
Bahamas	Sito Web: www.dell.com.bs	
	Posta elettronica: la-techsupport@dell.com	
	Supporto generale	numero verde: 1-866-278-6818
Barbados	Sito Web: www.dell.com/bb	
	Posta elettronica: la-techsupport@dell.com	
	Supporto generale	1-800-534-3142
Belgio (Bruxelles) Prefisso internazionale: 00 Indicativo del Paese: 32 Prefisso teleselettivo: 2	Sito Web: support.euro.dell.com	
	Supporto tecnico per XPS	02 481 92 96
	Supporto tecnico per tutti gli altri computer Dell	02 481 92 88
	Supporto tecnico via fax	02 481 92 95
	Servizio clienti	02 713 15 65
	Ufficio vendite a società	02 481 91 00
Fax	02 481 92 99	

	Centralino	02 481 91 00
Bermuda	Sito Web: www.dell.com/bm	
	Posta elettronica: la-techsupport@dell.com	
	Supporto generale	1-877-890-0751
Bolivia	Sito Web: www.dell.com/bo	
	Posta elettronica: la-techsupport@dell.com	
	Supporto generale	numero verde: 800-10-0238
Brasile Prefisso internazionale: 00 Indicativo del Paese: 55 Prefisso teleselettivo: 51	Sito Web: www.dell.com/br	
	Posta elettronica: la-techsupport@dell.com	
	Assistenza clienti, Supporto tecnico	0800 90 3355
	Fax del supporto tecnico	51 3481 5470
	Fax del servizio clienti	51 3481 5480
	Ufficio vendite	0800 90 3390
Brunei Indicativo del Paese: 673	Supporto tecnico (Penang, Malaysia)	604 633 4966
	Servizio clienti (Penang, Malaysia)	604 633 4888
	Operazioni di vendita (Penang, Malesia)	604 633 4955
Canada (North York, Ontario) Prefisso internazionale: 011	Controllo dello stato dell'ordine in linea: www.dell.ca/ostatus	
	AutoTech (Supporto hardware e garanzie automatizzato)	numero verde: 1-800-247-9362
	Assistenza tecnica clienti (Ufficio vendite a privati/piccole aziende)	numero verde: 1-800-847-4096
	Assistenza tecnica clienti (imprese medio grandi, entità governative)	numero verde: 1-800-326-9463
	Assistenza tecnica clienti (stampanti, proiettori, televisioni, palmari, jukebox digitali e periferiche senza fili)	numero verde: 1-800-847-4096
	Supporto hardware e garanzie (Ufficio vendite a privati/piccole aziende)	numero verde: 1-800-906-3355
	Supporto hardware e garanzie (imprese medio grandi, entità governative)	numero verde: 1-800-387-5757
	Supporto hardware e garanzie (stampanti, proiettori, televisioni, palmari, jukebox digitali e periferiche senza fili)	1-877-335-5767
	Ufficio vendite a privati e piccole aziende	numero verde: 1-800-387-5752
Ufficio vendite (imprese medio grandi, entità governative)	numero verde: 1-800-387-5755	
Ufficio vendita di parti di ricambio & di estensioni di garanzia	1 866 440 3355	
Cile (Santiago) Indicativo del Paese: 56 Prefisso teleselettivo: 2	Sito Web: www.dell.com/cl	
	Posta elettronica: la-techsupport@dell.com	
	Ufficio vendite e assistenza clienti	numero verde: 1230-020-4823
Cina (Xiamen) Indicativo del Paese: 86 Prefisso teleselettivo: 592	Sito Web del supporto tecnico: support.dell.com/cn	
	Posta elettronica del supporto tecnico: cn_support@dell.com	
	Posta elettronica del servizio clienti: customer_cn@dell.com	
	Fax del supporto tecnico	592 818 1350
	Supporto tecnico (Dell™ Dimension™ e Inspiron)	numero verde: 800 858 2968
	Supporto tecnico (OptiPlex™, Latitude™ e Dell Precision™)	numero verde: 800 858 0950
	Supporto tecnico (server e memoria)	numero verde: 800 858 0960
	Supporto tecnico (proiettori, PDA, interruttori, router e così via)	numero verde: 800 858 2920
	Supporto tecnico (stampanti)	numero verde: 800 858 2311
	Servizio clienti	numero verde: 800 858 2060
	Fax del servizio clienti	592 818 1308
	Privati e piccole aziende	numero verde: 800 858 2222
	Clienti privilegiati	numero verde: 800 858 2557
	Ufficio vendite a grandi imprese (GCP)	numero verde: 800 858 2055
	Ufficio vendite a grandi imprese, clienti importanti	numero verde: 800 858 2628
	Ufficio vendite a grandi imprese (zona nord)	numero verde: 800 858 2999
	Ufficio vendite a grandi imprese, entità governative e istituzioni scolastiche (zona nord)	numero verde: 800 858 2955
	Ufficio vendite a grandi imprese (zona est)	numero verde: 800 858 2020
	Ufficio vendite a grandi imprese, entità governative e istituzioni scolastiche (zona est)	numero verde: 800 858 2669
Ufficio vendite a grandi imprese, team dedicato	numero verde: 800 858 2572	
Ufficio vendite a grandi imprese (zona sud)	numero verde: 800 858 2355	
Ufficio vendite a grandi imprese (zona ovest)	numero verde: 800 858 2811	
Ufficio vendite a grandi imprese, parti di ricambio	numero verde: 800 858 2621	
	Sito Web: www.dell.com/cl	

Colombia	Posta elettronica: la-techsupport@dell.com	
	Supporto generale	01-800-915-4755
Corea (Seul) Prefisso internazionale: 001 Indicativo del Paese: 82 Prefisso teleselettivo: 2	Posta elettronica: krsupport@dell.com	
	Supporto	numero verde: 080-200-3800
	Supporto (Dimension, PDA, Elettronica e accessori)	numero verde: 080-200-3801
	Ufficio vendite	numero verde: 080-200-3600
	Fax	2194-6202
Costa Rica	Centralino	2194-6000
	Sito Web: www.dell.com/cr	
	Posta elettronica: la-techsupport@dell.com	
Danimarca (Copenaghen) Prefisso internazionale: 00 Indicativo del Paese: 45	Supporto generale	0800-012-0231
	Sito Web: support.euro.dell.com	
	Supporto tecnico per XPS	7010 0074
	Supporto tecnico per tutti gli altri computer Dell	7023 0182
	Servizio rapporti clienti	7023 0184
	Servizio clienti per privati/piccole aziende	3287 5505
	Centralino (rapporti clienti)	3287 1200
	Fax del centralino (rapporti clienti)	3287 1201
	Centralino (privati/piccole aziende)	3287 5000
Dominica	Fax del centralino (privati/piccole aziende)	3287 5001
	Sito Web: www.dell.com/dm	
	Posta elettronica: la-techsupport@dell.com	
Ecuador	Supporto generale	numero verde: 1-866-278-6821
	Sito Web: www.dell.com/ec	
	Posta elettronica: la-techsupport@dell.com	
	Supporto generale (telefonando da Quito)	numero verde: 999-119-877-655-3355
El Salvador	Supporto generale (telefonando da Guayaquil)	numero verde: 1800-999-119-877-655-3355
	Sito Web: www.dell.com/ec	
	Posta elettronica: la-techsupport@dell.com	
Finlandia (Helsinki) Prefisso internazionale: 990 Indicativo del Paese: 358 Prefisso teleselettivo: 9	Supporto generale	800-6132
	Sito Web: support.euro.dell.com	
	Posta elettronica: fi_support@dell.com	
	Supporto tecnico	0207 533 555
	Servizio clienti	0207 533 538
	Centralino	0207 533 533
	Ufficio vendite per imprese con meno di 500 dipendenti	0207 533 540
	Fax	0207 533 530
	Ufficio vendite per imprese con più di 500 dipendenti	0207 533 533
Fax	0207 533 530	
Francia (Parigi) (Montpellier) Prefisso internazionale: 00 Indicativo del Paese: 33 Prefissi teleselettivi: (1) (4)	Sito Web: support.euro.dell.com	
	Privati e piccole aziende	
	Supporto tecnico per XPS	0825 387 129
	Supporto tecnico per tutti gli altri computer Dell	0825 387 270
	Servizio clienti	0825 823 833
	Centralino	0825 004 700
	Centralino (chiamate da fuori Francia)	04 99 75 40 00
	Ufficio vendite	0825 004 700
	Fax	0825 004 701
	Fax (chiamate da fuori Francia)	04 99 75 40 01
	Società	
	Supporto tecnico	0825 004 719
	Servizio clienti	0825 338 339
	Centralino	01 55 94 71 00
	Ufficio vendite	01 55 94 71 00
Fax	01 55 94 71 01	
Germania (Langen)	Sito Web: support.euro.dell.com	
	Posta elettronica: tech_support_central_europe@dell.com	
	Supporto tecnico per XPS	069 9792 7222

Prefisso internazionale: 00 Indicativo del Paese: 49 Prefisso teleselettivo: 69	Supporto tecnico per tutti gli altri computer Dell	069 9792-7200
	Servizio clienti per privati/piccole aziende	0180-5-224400
	Servizio clienti per segmenti globali	069 9792-7320
	Servizio clienti per clienti privilegiati	069 9792-7320
	Servizio clienti per grandi imprese	069 9792-7320
	Servizio clienti per clienti pubblici	069 9792-7320
Giamaica	Centralino	069 766-7000
	Posta elettronica: la-techsupport@dell.com	
Giappone (Kawasaki) Prefisso internazionale: 001 Indicativo del Paese: 81 Prefisso teleselettivo: 44	Supporto generale (comporre il numero solo all'interno della Giamaica)	1-800-440-9205
	Sito Web: support.jp.dell.com	
	Supporto tecnico (server)	numero verde: 0120-198-498
	Supporto tecnico al di fuori del Giappone (server)	81-44-556-4162
	Supporto tecnico (Dimension e Inspiron)	numero verde: 0120-198-226
	Supporto tecnico al di fuori del Giappone (Dimension e Inspiron)	81-44-520-1435
	Supporto tecnico (Dell Precision, OptiPlex e Latitude)	numero verde: 0120-198-433
	Supporto tecnico al di fuori del Giappone (Dell Precision, OptiPlex e Latitude)	81-44-556-3894
	Supporto tecnico (PDA, proiettori, stampanti, router)	numero verde: 0120-981-690
	Supporto tecnico esterno al Giappone (PDA, proiettori, stampanti, router)	81-44-556-3468
	Servizio casella fax	044-556-3490
	Servizio automatizzato di stato dell'ordine (24 ore)	044-556-3801
	Servizio clienti	044-556-4240
	Ufficio vendite ad aziende (fino a 400 dipendenti)	044-556-1465
	Ufficio vendite a clienti privilegiati (oltre 400 dipendenti)	044-556-3433
	Ufficio vendite al settore pubblico (agenzie governative, istituzioni scolastiche e sanitarie)	044-556-5963
	Segmento globale in Giappone	044-556-3469
Singolo utente	044-556-1760	
Centralino	044-556-4300	
Grecia Prefisso internazionale: 00 Indicativo del Paese: 30	Sito Web: support.euro.dell.com	
	Supporto tecnico	00800-44 14 95 18
	Assistenza e supporto tecnico Gold	00800-44 14 00 83
	Centralino	2108129810
	Centralino del servizio Gold	2108129811
	Ufficio vendite	2108129800
Fax	2108129812	
Grenada	Posta elettronica: la-techsupport@dell.com	
	Supporto generale	numero verde: 1-866-540-3355
Guatemala	Posta elettronica: la-techsupport@dell.com	
	Supporto generale	1-800-999-0136
Guyana	Posta elettronica: la-techsupport@dell.com	
	Supporto generale	numero verde: 1-877-270-4609
Hong Kong Prefisso internazionale: 001 Indicativo del Paese: 852	Sito Web: support.ap.dell.com	
	Posta elettronica del supporto tecnico: HK_support@Dell.com	
	Supporto tecnico (Dimension e Inspiron)	2969 3188
	Supporto tecnico (OptiPlex, Latitude e Dell Precision)	2969 3191
	Supporto tecnico (PowerApp™, PowerEdge™, PowerConnect™ e PowerVault™)	2969 3196
	Servizio clienti	3416 0910
	Ufficio vendite a grandi imprese	3416 0907
	Programmi per clienti globali	3416 0908
Divisione Aziende medie	3416 0912	
Divisione Privati e piccole aziende	2969 3105	
India	Posta elettronica: india_support_desktop@dell.com india_support_notebook@dell.com india_support_Server@dell.com	
	Supporto tecnico	1600338045 e 1600448046
	Ufficio vendite a grandi imprese	1600 33 8044
	Ufficio vendite a privati e piccole aziende	1600 33 8046
	Sito Web: support.euro.dell.com	
	Posta elettronica: dell_direct_support@dell.com	

Irlanda (Cherrywood) Prefisso internazionale: 00 Indicativo del Paese: 353 Prefisso teleselettivo: 1	Ufficio vendite	
	Ufficio vendite - Irlanda	01 204 4444
	Punto vendita Dell	1850 200 778
	Assistenza tecnica per l'ordinazione in linea	1850 200 778
	Servizio clienti	
	Servizio clienti per privati	01 204 4014
	Servizio clienti per piccole aziende	01 204 4014
	Servizio clienti per società	1850 200 982
	Supporto tecnico	
	Supporto tecnico solo per computer XPS	1850 200 722
	Supporto tecnico per tutti gli altri computer Dell	1850 543 543
	Informazioni generali	
	Fax/Fax dell'ufficio vendite	01 204 0103
	Centralino	01 204 4444
Servizio clienti nel Regno Unito (comporre il numero solo all'interno del Regno Unito)	0870 906 0010	
Servizio clienti per società (comporre il numero solo all'interno del Regno Unito)	0870 907 4499	
Ufficio vendite - Regno Unito (comporre il numero solo all'interno del Regno Unito)	0870 907 4000	
Isole Cayman	Posta elettronica: la-techsupport@dell.com	
	Supporto generale	1-877-262-5415
Isole Turks e Caicos	Sito Web: www.dell.com/tc	
	Posta elettronica: la-techsupport@dell.com	
	Supporto generale	numero verde: 1-877-441-4735
Isole Vergini britanniche	Supporto generale	numero verde: 1-866-278-6820
Isole Vergini U.S.A.	Posta elettronica: la-techsupport@dell.com	
	Supporto generale	1-877-702-4288
Italia (Milano) Prefisso internazionale: 00 Indicativo del Paese: 39 Prefisso teleselettivo: 02	Sito Web: support.euro.dell.com	
	Privati e piccole aziende	
	Supporto tecnico	02 577 826 90
	Servizio clienti	02 696 821 14
	Fax	02 696 821 13
	Centralino	02 696 821 12
	Società	
	Supporto tecnico	02 577 826 90
	Servizio clienti	02 577 825 55
	Fax	02 575 035 30
Centralino	02 577 821	
Lussemburgo Prefisso internazionale: 00 Indicativo del Paese: 352	Sito Web: support.euro.dell.com	
	Supporto	342 08 08 075
	Ufficio vendite a privati e piccole aziende	+32 (0)2 713 15 96
	Ufficio vendite a società	26 25 77 81
	Servizio clienti	+32 (0)2 481 91 19
	Fax	26 25 77 82
Macao Indicativo del Paese: 853	Supporto tecnico	numero verde: 0800 105
	Assistenza tecnica clienti (Xiamen, Cina)	34 160 910
	Operazioni di vendita (Xiamen, Cina)	29 693 115
Malesia (Penang) Prefisso internazionale: 00 Indicativo del Paese: 60 Prefisso teleselettivo: 4	Sito Web: support.ap.dell.com	
	Supporto tecnico (Dell Precision, OptiPlex e Latitude)	numero verde: 1 800 880 193
	Supporto tecnico (Dimension, Inspiron ed Elettronica e accessori)	numero verde: 1 800 881 306
	Supporto tecnico (PowerApp, PowerEdge, PowerConnect e PowerVault)	numero verde: 1800 881 386
	Servizio clienti	numero verde: 1800 881 306 (opzione 6)
	Operazioni di vendita	numero verde: 1 800 888 202
Ufficio vendite a società	numero verde: 1 800 888 213	
Messico Prefisso internazionale: 00	Posta elettronica: la-techsupport@dell.com	
	Supporto tecnico clienti	1-877-384-8979 o 001-877-269-3383
	Ufficio vendite	50-81-8800 o 01-800-888-3355

Indicativo del paese: 52	Assistenza tecnica clienti	1-877-384-8979 o 001-877-269-3383
	Principale	50-81-8800 o 01-800-888-3355
Montserrat	Posta elettronica: la-techsupport@dell.com	
	Supporto generale	numero verde: 1-866-278-6822
Nicaragua	Posta elettronica: la-techsupport@dell.com	
	Supporto generale	1-800-220-1377
Norvegia (Lysaker) Prefisso internazionale: 00 Indicativo del Paese: 47	Sito Web: support.euro.dell.com	
	Supporto tecnico per XPS	815 35 043
	Supporto tecnico per tutti gli altri prodotti Dell	671 16882
	Servizio rapporti clienti	671 17575
	Servizio clienti per privati/piccole aziende	23162298
	Centralino	671 16800
Fax del centralino	671 16865	
Nuova Zelanda Prefisso internazionale: 00 Indicativo del Paese: 64	Sito Web: support.ap.dell.com	
	Posta elettronica: support.ap.dell.com/contactus	
	Supporto generale	0800 441 567
Olanda (Amsterdam) Prefisso internazionale: 00 Indicativo del Paese: 31 Prefisso teleselettivo: 20	Sito Web: support.euro.dell.com	
	Supporto tecnico per XPS	020 674 45 94
	Supporto tecnico per tutti gli altri computer Dell	020 674 45 00
	Fax del supporto tecnico	020 674 47 66
	Servizio clienti per privati/piccole aziende	020 674 42 00
	Servizio rapporti clienti	020 674 4325
	Ufficio vendite a privati e piccole aziende	020 674 55 00
	Ufficio vendite rapporto clienti	020 674 50 00
	Fax per ufficio vendite a privati e piccole aziende	020 674 47 75
	Fax ufficio vendite rapporto clienti	020 674 47 50
	Centralino	020 674 50 00
Fax generale	020 674 47 50	
Paesi del Sud-Est asiatico e del Pacifico	Supporto tecnico, assistenza tecnica clienti e ufficio vendite (Penang, Malaysia)	604 633 4810
Panama	Posta elettronica: la-techsupport@dell.com	
	Supporto generale	011-800-507-1264
Perù	Posta elettronica: la-techsupport@dell.com	
	Supporto generale	0800-50-669
Polonia (Varsavia) Prefisso internazionale: 011 Indicativo del Paese: 48 Prefisso teleselettivo: 22	Sito Web: support.euro.dell.com	
	Posta elettronica: pl_support_tech@dell.com	
	Telefono assistenza tecnica clienti	57 95 700
	Servizio clienti	57 95 999
	Ufficio vendite	57 95 999
	Fax assistenza tecnica clienti	57 95 806
Fax reception	57 95 998	
Centralino	57 95 999	
Portogallo Prefisso internazionale: 00 Indicativo del Paese: 351	Sito Web: support.euro.dell.com	
	Supporto tecnico	707200149
	Servizio clienti	800 300 413
	Ufficio vendite	800 300 410 o 800 300 411 o 800 300 412 o 21 422 07 10
	Fax	21 424 01 12
Portorico	Posta elettronica: la-techsupport@dell.com	
	Supporto generale	1-877-537-3355
	Sito Web: support.euro.dell.com	
	Posta elettronica: dell_direct_support@dell.com	
	Sito Web servizio clienti: support.euro.dell.com/uk/en/ECare/form/home.asp	
	Ufficio vendite Ufficio vendite a privati e piccole aziende	08709074000

Regno Unito (Bracknell) Prefisso internazionale: 00 Indicativo del Paese: 44 Prefisso teleselettivo: 1344	Ufficio vendite a società/al settore pubblico	01344 860 456
	Servizio clienti	
	Servizio clienti per privati e piccole aziende	0870 906 0010
	Servizio clienti per società	01344 373 185
	Clienti privilegiati (500-5000 dipendenti)	0870 906 0010
	Servizio clienti per clienti globali	01344 373 186
	Servizio clienti per il governo centrale	01344 373 193
	Servizio clienti per enti governativi e scolastici locali	01344 373 199
	Servizio clienti per le istituzioni sanitarie	01344 373 194
	Supporto tecnico	
	Supporto tecnico solo per computer XPS	0870 366 4180
	Supporto tecnico (Società/clienti privilegiati/PAD [più di 1000 dipendenti])	0870 908 0500
	Supporto tecnico per tutti gli altri prodotti	0870 353 0800
	Informazioni generali	
	Fax Privati e piccole aziende	0870 907 4006
Repubblica Ceca (Praga) Prefisso internazionale: 00 Indicativo del Paese: 420	Sito Web: support.euro.dell.com	
	Posta elettronica: czech_dell@dell.com	
	Supporto tecnico	22537 2727
	Servizio clienti	22537 2707
	Fax	22537 2714
	Fax del supporto tecnico	22537 2728
	Centralino	22537 2711
Repubblica Dominicana	Sito Web: www.dell.com/do	
	Posta elettronica: la-techsupport@dell.com	
	Supporto generale	1-800-156-1588
Repubblica Sudafricana (Johannesburg) Prefisso internazionale: 09/091 Indicativo del Paese: 27 Prefisso teleselettivo: 11	Sito Web: support.euro.dell.com	
	Posta elettronica: dell_za_support@dell.com	
	Servizio preferenziale (Gold)	011 709 7713
	Supporto tecnico	011 709 7710
	Servizio clienti	011 709 7707
	Ufficio vendite	011 709 7700
	Fax	011 706 0495
	Centralino	011 709 7700
Saint Kitts e Nevis	Sito Web: www.dell.com/kn	
	Posta elettronica: la-techsupport@dell.com	
	Supporto generale	numero verde: 1-866-540-3355
Saint Lucia	Sito Web: www.dell.com/lc	
	Posta elettronica: la-techsupport@dell.com	
	Supporto generale	1-800-882-1521
Saint Vincent e Grenadine	Sito Web: www.dell.com/vc	
	Posta elettronica: la-techsupport@dell.com	
	Supporto generale	numero verde: 1-877-441-4740
Singapore (Singapore) Prefisso internazionale: 005 Indicativo del Paese: 65	N.B. I numeri di telefono in questa sezione devono essere utilizzati solo dall'interno di Singapore o della Malaysia.	
	Sito Web: support.ap.dell.com	
	Supporto tecnico (Dimension, Inspiron ed Elettronica e accessori)	numero verde: 1 800 394 7430
	Supporto tecnico (OptiPlex, Latitude e Dell Precision)	numero verde: 1 800 394 7488
	Supporto tecnico (PowerApp, PowerEdge, PowerConnect e PowerVault)	numero verde: 1 800 394 7478
	Servizio clienti	numero verde: 1 800 394 7430 (opzione 6)
	Operazioni di vendita	numero verde: 1 800 394 7412
Ufficio vendite a società	numero verde: 1 800 394 7419	
Slovacchia (Praga) Prefisso internazionale: 00 Indicativo del Paese: 421	Sito Web: support.euro.dell.com	
	Posta elettronica: czech_dell@dell.com	
	Supporto tecnico	02 5441 5727
	Servizio clienti	420 22537 2707
	Fax	02 5441 8328
Fax tecnico	02 5441 8328	

	Centralino (Ufficio vendite)	02 5441 7585
Spagna (Madrid) Prefisso internazionale: 00 Indicativo del Paese: 34 Prefisso teleselettivo: 91	Sito Web: support.euro.dell.com	
	Privati e piccole aziende	
	Supporto tecnico	902 100 130
	Servizio clienti	902 118 540
	Ufficio vendite	902 118 541
	Centralino	902 118 541
	Fax	902 118 539
	Società	
	Supporto tecnico	902 100 130
	Servizio clienti	902 115 236
	Centralino	91 722 92 00
	Fax	91 722 95 83
Svezia (Upplands Vasby) Prefisso internazionale: 00 Indicativo del Paese: 46 Prefisso teleselettivo: 8	Sito Web: support.euro.dell.com	
	Supporto tecnico per XPS	0771 340 340
	Supporto tecnico per tutti gli altri prodotti Dell	08 590 05 199
	Servizio rapporti clienti	08 590 05 642
	Servizio clienti per privati/piccole aziende	08 587 70 527
	Supporto per il programma EPP di acquisto per dipendenti	020 140 14 44
	Fax del supporto tecnico	08 590 05 594
	Ufficio vendite	08 590 05 185
Svizzera (Ginevra) Prefisso internazionale: 00 Indicativo del Paese: 41 Prefisso teleselettivo: 22	Sito Web: support.euro.dell.com	
	Posta elettronica: Tech_support_central_Europe@dell.com	
	Supporto tecnico per XPS	0848 33 88 57
	Supporto tecnico (Privati e piccole aziende) per tutti gli altri prodotti Dell	0844 811 411
	Supporto tecnico per società	0844 822 844
	Servizio clienti (privati e piccole aziende)	0848 802 202
	Servizio clienti (società)	0848 821 721
	Fax	022 799 01 90
Centralino	022 799 01 01	
Tailandia Prefisso internazionale: 001 Indicativo del Paese: 66	Sito Web: support.ap.dell.com	
	Supporto tecnico (OptiPlex, Latitude e Dell Precision)	numero verde: 1800 0060 07
	Supporto tecnico (PowerApp, PowerEdge, PowerConnect e PowerVault)	numero verde: 1800 0600 09
	Servizio clienti	numero verde: 1800 006 007 (opzione 7)
	Ufficio vendite a società	numero verde: 1800 006 009
	Operazioni di vendita	numero verde: 1800 006 006
Taiwan Prefisso internazionale: 002 Indicativo del Paese: 886	Sito Web: support.ap.dell.com	
	Posta elettronica: ap_support@dell.com	
	Supporto tecnico (OptiPlex, Latitude, Inspiron, Dimension e Elettronica e accessori)	numero verde: 00801 86 1011
	Supporto tecnico (PowerApp, PowerEdge, PowerConnect e PowerVault)	numero verde: 00801 60 1256
	Servizio clienti	numero verde: 00801 60 1250 (opzione 5)
	Operazioni di vendita	numero verde: 00801 65 1228
	Ufficio vendite a società	numero verde: 00801 651 227
Trinidad e Tobago	Sito Web: www.dell.com/tt	
	Posta elettronica: la-techsupport@dell.com	
	Supporto generale	1-800-805-8035
	Servizio automatizzato di controllo dello stato dell'ordine	numero verde: 1-800-433-9014
	Supporto tecnico automatico (computer portatili o desktop)	numero verde: 1-800-247-9362
	Supporto hardware e garanzie (TV, stampanti e proiettori Dell) per clienti Relazioni	numero verde: 1-877-459-7298
	Supporto per XPS per clienti americani	numero verde: 1-800-232-8544
	Supporto al Consumatore (privati/uffici domestici) per tutti gli altri prodotti Dell	numero verde: 1-800-624-9896
	Assistenza tecnica clienti	numero verde: 1-800-624-9897
	Clienti del Programma di acquisto per dipendenti (EPP)	numero verde: 1-800-695-8133
	Sito Web per servizi finanziari: www.dellfinancialservices.com	
	Servizi finanziari (locazione/prestiti)	numero verde: 1-877-577-3355
	Servizi finanziari (clienti Dell privilegiati [DPA])	numero verde: 1-800-283-2210

U.S.A. (Austin, Texas) Prefisso internazionale: 011 Indicativo del Paese: 1	Società	
	Assistenza tecnica clienti e supporto	numero verde: 1-800-456-3355
	Clienti del Programma di acquisto per dipendenti (EPP)	numero verde: 1-800-695-8133
	Supporto per stampanti, proiettori, PDA e lettori MP3	numero verde: 1-877-459-7298
	Settore pubblico (governo, istituzioni scolastiche e sanitarie)	
	Assistenza tecnica clienti e supporto	numero verde: 1-800-456-3355
	Clienti del Programma di acquisto per dipendenti (EPP)	numero verde: 1-800-695-8133
	Ufficio vendite Dell	numero verde: 1-800-289-3355 o numero verde: 1-800-879-3355
	Negozi Dell Outlet Store (computer rimessi a nuovo dalla Dell)	numero verde: 1-888-798-7561
	Ufficio vendite software e periferiche	numero verde: 1-800-671-3355
	Uffici vendite parti di ricambio	numero verde: 1-800-357-3355
	Ufficio vendite con garanzia e servizio di assistenza estesi	numero verde: 1-800-247-4618
	Fax	numero verde: 1-800-727-8320
	Servizi Dell per utenti affetti da problemi di udito o disabilità del linguaggio	numero verde: 1-877-DELLTTY (1-877-335-5889)
Uruguay	Sito Web: www.dell.com/uy	
	Posta elettronica: la-techsupport@dell.com	
	Supporto generale	numero verde: 000-413-598-2521
Venezuela	Sito Web: www.dell.com/ve	
	Posta elettronica: la-techsupport@dell.com	
	Supporto generale	0800-100-4752

[Torna alla pagina Sommario](#)

[Torna alla pagina Sommario](#)

Glossario

Guida dell'utente di Dell™ OptiPlex™ 320

I termini contenuti in questo glossario vengono forniti esclusivamente a titolo informativo e possono descrivere funzioni incluse o meno nel computer in uso.

A

ACPI — Acronimo di Advanced Configuration and Power Interface (Interfaccia di alimentazione e configurazione avanzata) — Specifica di gestione del risparmio di energia che consente ai sistemi operativi Microsoft® Windows® di attivare la modalità standby o di sospensione di un computer in modo che le periferiche collegate consumino meno energia elettrica.

AGP — Acronimo di Accelerated Graphics Port (Porta di grafica accelerata) — Porta di grafica dedicata che consente di usare la memoria di sistema per operazioni video. L'AGP è in grado di produrre immagini uniformi a 16,8 milioni di colori grazie a un'interfaccia più veloce tra i circuiti del sistema video e la memoria del computer.

AHCI — Acronimo di Advanced Host Controller Interface (Interfaccia avanzata controller host) — Interfaccia per un controller host del disco rigido SATA che consente al driver di archiviazione di abilitare le tecnologie quali Native Command Queuing (NCQ) e collegamento a caldo.

alloggiamento per moduli — Vedere *alloggiamento per supporti multimediali*.

alloggiamento per supporti multimediali — Alloggiamento che supporta periferiche quali unità ottiche, una batteria secondaria o un modulo Dell TravelLite™.

ALS — Acronimo di Ambient Light Sensor (Sensore di luminosità ambientale) — Funzionalità che contribuisce a controllare la luminosità dello schermo.

area di notifica — Area della barra delle applicazioni di Windows che contiene icone che consentono di accedere rapidamente a programmi e funzioni del computer, quali l'orologio, il Controllo volume e la finestra di stato della stampa. Nota anche come *barra delle applicazioni*.

ASF — Acronimo di Alert Standard Format (Formato standard di avviso) — Standard che consente di definire un meccanismo per l'invio di resoconti di avvisi hardware e software a una console di gestione. Il formato ASF è indipendente da piattaforma e sistema operativo.

autonomia della batteria — Periodo di tempo (minuti oppure ore) durante il quale la batteria di un computer portatile alimenta il computer.

B

BIOS — Acronimo di Basic Input/Output System (Sistema di input/output di base) — Programma, o utilità, con funzione di interfaccia tra i componenti hardware del computer e il sistema operativo. La modifica di queste impostazioni è consigliabile solo agli utenti che ne comprendono gli effetti sul computer. Noto anche come *Installazione del sistema*.

bit — La più piccola unità di dati interpretata dal computer.

bps — Acronimo di bits per second (bit per secondo) — Unità standard per la misurazione della velocità di trasmissione dei dati.

BTU — Acronimo di British Thermal Unit (Unità termica britannica) — Unità di misura per l'emissione di calore.

bus locale — Bus di dati che fornisce un canale ad alta velocità tra le periferiche e il processore.

bus — Canale di comunicazione che consente la trasmissione di informazioni tra i componenti di un computer.

byte — Unità di base usata dal computer per i dati. Un byte è di solito uguale ad 8 bit.

C

C — Abbreviazione di Celsius — Scala di misurazione della temperatura dove 0° è il punto di congelamento dell'acqua e 100° il punto di ebollizione.

Cache L1 — Cache principale all'interno del processore.

Cache L2 — Cache secondaria, che può essere esterna o integrata nell'architettura del processore.

cache — Meccanismo speciale di archiviazione ad alta velocità che può corrispondere a una porzione riservata della memoria principale o a una periferica di archiviazione indipendente ad alta velocità. La cache migliora l'efficienza di molte operazioni del processore.

carnet — Documento doganale internazionale che facilita l'importazione temporanea in Paesi stranieri. È anche noto come *passaporto delle merci*.

cartella — Area su un disco o un'unità usata per organizzare e raggruppare dei file. È possibile visualizzare e ordinare in vari modi i file in una cartella, ad esempio alfabeticamente, per data e per dimensione.

CD avviabile — CD che è possibile usare per avviare il sistema. È consigliabile avere sempre a disposizione un CD o un disco floppy avviabile in caso il disco rigido risulti danneggiato o il computer sia stato infettato da un virus. Il CD *Drivers and Utilities*, o *ResourceCD*, è un CD avviabile.

CD-R — Acronimo di Compact Disc Recordable (Disco compatto registrabile) — Versione registrabile di un CD. I dati possono essere registrati solo una volta su un CD-R. Una volta registrati, i dati non possono essere cancellati o sovrascritti.

CD-RW — Acronimo di Compact Disc Rewritable (Disco compatto riscrivibile) — Versione riscrivibile di un CD. Su un disco CD-RW è possibile scrivere i dati, quindi

cancellarli e sovrascriverli (riscrittura).

CMOS — Acronimo di Complementary Metal-Oxide Semiconductor (Semiconduttore complementare a giunzione metallo-ossido) — Tipo di circuito elettronico. I computer utilizzano una piccola quantità di memoria CMOS alimentata a batteria per mantenere le opzioni di impostazione di data, ora e sistema.

COA — Acronimo di Certificate of Authenticity (Certificato di autenticità) — Codice alfanumerico di Windows riportato su un'etichetta adesiva apposta sul computer. Questo codice è anche noto come *Product Key* o *Numero di serie*.

codice di servizio espresso — Codice numerico riportato su un'etichetta adesiva apposta sul computer Dell™. Usare il codice di servizio espresso quando si contatta il supporto tecnico di Dell. Il sistema di codici di servizio espresso potrebbe non essere disponibile in tutti i Paesi.

collegamento — Icona che consente di accedere rapidamente a programmi, file, cartelle e unità usati con frequenza. Quando si posiziona un collegamento sul desktop di Windows e si fa doppio clic sull'icona, è possibile aprirne la cartella o il file corrispondente senza doverli prima trovare. Le icone dei collegamenti non cambiano la posizione dei file. Se si elimina un collegamento, il file originale non ne è influenzato. È inoltre possibile rinominare l'icona di un collegamento.

combinazione di tasti — Comando che richiede all'utente di premere più tasti contemporaneamente.

connettore DIN — Connettore rotondo a sei piedini conforme agli standard DIN (Deutsche Industrie Norm - Norma dell'industria tedesca) solitamente usato per collegare i connettori dei cavi di tastiere o mouse PS/2.

connettore parallelo — Porta d'I/O usata spesso per collegare una stampante parallela al computer. Nota anche come *porta LTP*.

connettore seriale — Porta d'I/O usata spesso per collegare al computer periferiche quale un palmare digitale o una fotocamera digitale.

controller video — Circuiti su una scheda video o sulla scheda di sistema (nei computer con controller video integrato) che controllano le funzioni video, in combinazione con il monitor, del computer.

controller — Chip che controlla il trasferimento di dati tra il processore e la memoria oppure tra il processore e le periferiche.

CRIMM — Acronimo di Continuity Rambus In-line Memory Module (Modulo di memoria Rambus in linea di continuità) — Modulo speciale privo di chip di memoria che viene usato per riempire gli slot RIMM non usati.

cursore — Indicatore su un monitor o uno schermo che indica la posizione in cui verrà effettuata la prossima operazione da tastiera, touchpad o mouse. Spesso è rappresentato come una barra verticale lampeggiante, un carattere di sottolineatura o una piccola freccia.

D

DIMM — Acronimo di Dual Inline Memory Module (Modulo di memoria con linea doppia di contatti) — Scheda dei circuiti con chip di memoria che si collega ad un modulo di memoria sulla scheda di sistema.

disco avviabile — Disco che è possibile usare per avviare il sistema. È consigliabile avere sempre a disposizione un CD o un disco floppy avviabile in caso il disco rigido risulti danneggiato o il computer sia stato infettato da un virus.

disco rigido — Unità che legge e scrive dati su un disco rigido.

dispositivo di protezione da sovracorrente — Dispositivo che previene l'ingresso nel sistema, attraverso le prese elettriche, di picchi di corrente, ad esempio quelli che si verificano durante i temporali o in seguito a interruzioni di corrente. I dispositivi di protezione da sovracorrente non sono efficaci contro i fulmini o i cali di tensione che si verificano quando il valore della tensione scende oltre il 20 per cento del livello nominale della tensione della linea c.a.

Le connessioni di rete non possono essere protette dai dispositivi di protezione da sovracorrente. Scollegare sempre il cavo di rete dal connettore di rete durante le tempeste elettriche.

dissipatore di calore — Lastra metallica su alcuni processori che facilita la dissipazione del calore.

DMA — Acronimo di Direct Memory Access (Accesso diretto alla memoria) — Canale che consente il trasferimento diretto di determinati tipi di dati tra la memoria RAM e una periferica, senza intervento da parte del processore.

DMTF — Acronimo di Distributed Management Task Force — Consorzio di aziende produttrici di hardware e software che sviluppano standard gestionali per ambienti Internet, aziendali, di rete e di desktop distribuiti.

dominio — Gruppo di computer, programmi e periferiche in rete che sono amministrati come una sola unità tramite regole e procedure comuni per l'uso da parte di un gruppo specifico di utenti. Un utente accede al dominio per accedere alle risorse.

DRAM — Acronimo di Dynamic Random-Access Memory (Memoria dinamica ad accesso casuale) — Memoria che consente di archiviare le informazioni in circuiti integrati contenenti dei condensatori.

driver di periferica — Vedere *driver*.

driver — Software che consente al sistema operativo di controllare periferiche quali una stampante. Molte periferiche non funzioneranno correttamente se sul computer non è installato il driver appropriato.

DSL — Acronimo di Digital Subscriber Line (Linea sottoscrittori digitale) — Tecnologia che fornisce una connessione Internet continua ad alta velocità attraverso una linea telefonica analogica.

dual-core — Tecnologia Intel® nella quale esistono due unità computazionali fisiche all'interno di un unico pacchetto del processore, aumentando quindi l'efficienza del computer e la capacità multifunzione.

durata della batteria — Periodo di tempo (anni) durante il quale la batteria di un computer portatile può essere scaricata e ricaricata.

DVD-R — Acronimo di Digital Versatile Disc Recordable (Disco versatile digitale registrabile) — Versione registrabile di un DVD. I dati possono essere registrati solo una volta su un DVD-R. Una volta registrati, i dati non possono essere cancellati o sovrascritti.

DVD+RW — Acronimo di Digital Versatile Disc ReWritable (Disco versatile digitale riscrivibile) — Versione riscrivibile di un DVD. Su un disco DVD+RW è possibile scrivere i dati, quindi cancellarli e sovrascriverli (riscrittura). La tecnologia DVD+RW è diversa dalla tecnologia DVD-RW.

DVI — Acronimo di Digital Video Interface (Interfaccia video digitale) — Standard per la trasmissione digitale tra un computer ed uno schermo video digitale.

E

ECC — Acronimo di Error Checking and Correction (Controllo e correzione degli errori) — Tipo di memoria che include circuiti speciali adibiti alla verifica dell'accuratezza dei dati sia in entrata che in uscita dalla memoria.

ECP — Acronimo di Extended Capabilities Port (Porta a capacità estesa) — Modello di connettore parallelo che fornisce la trasmissione bidirezionale dei dati. Analogamente all'EPP usa l'accesso diretto alla memoria per trasferire i dati, migliorando spesso le prestazioni.

editor di testo — Programma usato per creare e modificare file contenenti solo testo. Blocco note di Windows, ad esempio, è un editor di testo. Gli editor di testo di solito non forniscono il ritorno a capo automatico né la funzionalità di formattazione (l'opzione per sottolineare, modificare i tipi di carattere e così via).

EIDE — Acronimo di Enhanced Integrated Device Electronics (IDE potenziata) — Versione potenziata dell'interfaccia IDE per dischi rigidi e unità CD.

ENERGY STAR® — Requisiti specificati dall'Environmental Protection Agency che riducono il consumo complessivo di elettricità.

EPP — Acronimo di Enhanced Parallel Port (Porta parallela avanzata) — Modello di connettore parallelo progettato per consentire il trasferimento dati bidirezionale.

ESD — Acronimo di Electrostatic Discharge (Scarica elettrostatica) — Rapida emissione di elettricità statica. L'ESD può danneggiare i circuiti integrati che si trovano nel computer e nelle apparecchiature di comunicazione.

ExpressCard — Scheda d'I/O rimovibile conforme allo standard PCMCIA. I modem e le schede di rete sono tipi comuni di schede ExpressCard. Le ExpressCards supportano gli standard PCI Express e USB 2.0.

F

Fahrenheit — Scala di misurazione della temperatura dove 32° è il punto di congelamento e 212° il punto di ebollizione dell'acqua.

FBD — Acronimo di Fully-Buffered DIMM (DIMM con buffering completo) — DIMM con chip DRAM DDR2 e un Advanced Memory Buffer (AMB, Buffer di memoria avanzato) che velocizza la comunicazione tra i chip SDRAM DDR2 ed il sistema.

FCC — Acronimo di Federal Communications Commission — Ente statunitense responsabile dell'applicazione di normative sulle comunicazioni che stabiliscono il livello massimo consentito di radiazioni emesse da computer e altre apparecchiature elettroniche.

file Leggimi — File di testo fornito con il prodotto hardware o software. Di solito, i file Leggimi forniscono informazioni sull'installazione e descrivono nuovi miglioramenti dei prodotti o correzioni che non sono state ancora documentate.

formattazione — Processo di preparazione di una unità o disco per l'archiviazione di file. Quando un'unità o un disco sono formattati, le informazioni esistenti su questi sono perse.

frequenza d'aggiornamento — Frequenza di ricarica delle linee orizzontali dello schermo (a volte anche indicata come *frequenza verticale*) misurata in Hz. Lo sfarfallio del video visibile all'occhio umano diminuisce con l'aumentare della frequenza d'aggiornamento.

FSB — Acronimo di Front Side Bus (Bus anteriore) — Percorso dei dati e interfaccia fisica tra processore e RAM.

FTP — Acronimo di File Transfer Protocol (Protocollo di trasferimento dei file) — Protocollo Internet standard usato per lo scambio di file tra computer connessi a Internet.

G

G — Abbreviazione di gravità — Unità di misura di peso e forza.

GB — Abbreviazione di gigabyte — Unità di misura di archiviazione dei dati equivalente a 1024 MB (1.073.741.824 di byte). Quando si riferisce alla memoria del disco rigido, tale valore è spesso arrotondato a 1.000.000.000 byte.

GHz — Abbreviazione di gigahertz — Unità di misura della frequenza equivalente a mille milioni di Hz o a mille MHz. La velocità dei processori, dei bus e delle interfacce dei computer viene spesso misurata in GHz.

GUI — Acronimo di Graphical User Interface (Interfaccia grafica dell'utente) — Software che interagisce con l'utente attraverso menu, finestre e icone. La maggior parte dei programmi eseguiti sui sistemi operativi Windows sono GUI.

H

HTTP — Acronimo di Hypertext Transfer Protocol (Protocollo di trasferimento di ipertesto) — Protocollo per lo scambio di file tra computer connessi a Internet.

Hyper-Threading — Hyper-Threading è una tecnologia Intel in grado di migliorare le prestazioni complessive del computer consentendo ad un singolo microprocessore fisico di operare come due processori logici, in grado di eseguire determinate attività simultaneamente.

Hz — Abbreviazione di hertz — Unità di misura della frequenza equivalente a 1 ciclo per secondo. Computer e dispositivi elettronici sono spesso misurati in kilohertz (kHz), megahertz (MHz), gigahertz (GHz) o terahertz (THz).

I

IC — Acronimo di Integrated Circuit (Circuito integrato) — Wafer di semiconduttori o chip su cui vengono montati migliaia o milioni di minuscoli componenti elettronici per l'uso in computer e apparecchiature audio e video.

IDE — Acronimo di Integrated Device Electronics (Disco con elettronica di controllo integrata) — Interfaccia per periferiche di archiviazione di massa in cui il controller è integrato nel disco rigido o nell'unità CD.

IEEE 1394 — Institute of Electrical and Electronics Engineers, Inc. — Bus seriale dalle prestazioni elevate che consente di collegare al computer periferiche conformi a IEEE 1394, quali fotocamere digitali e riproduttori di DVD.

IEM — Acronimo di Electromagnetic Interference (EMI - Interferenza elettromagnetica) — Interferenza elettrica causata da radiazioni elettromagnetiche.

indirizzo di I/O — Indirizzo nella memoria RAM associato a una specifica periferica, ad esempio al connettore seriale o parallelo oppure a uno slot di espansione, che consente al processore di comunicare con quella periferica.

indirizzo di memoria — Posizione specifica nella RAM in cui vengono temporaneamente archiviati i dati.

Installazione del sistema — Utilità con funzione di interfaccia tra i componenti hardware del computer e il sistema operativo. Questo programma consente di impostare le opzioni selezionabili dall'utente nel BIOS, quali la data e l'ora o la password del sistema. La modifica di queste impostazioni è consigliabile solo agli utenti che ne comprendono gli effetti sul computer.

integrato — Attributo riferito a componenti che risiedono fisicamente sulla scheda di sistema del computer. Sinonimo di *incorporato*.

I/O — Abbreviazione di input/output — Il termine si riferisce a un'operazione o una periferica che immette ed estrae dati dal computer. Le tastiere e le stampanti sono periferiche di I/O.

IrDA — Acronimo di Infrared Data Association — Organizzazione preposta alla creazione di standard internazionali per la comunicazione a infrarossi.

IRQ — Acronimo di Interrupt Request (Richiesta di interrupt) — Canale elettronico assegnato a una specifica periferica affinché possa comunicare con il processore. A ciascun collegamento di periferica deve essere assegnato un IRQ. Anche se è possibile assegnare lo stesso IRQ a due periferiche, non ne è consentito il funzionamento simultaneo.

ISP — Acronimo di Internet Service Provider (Provider di servizi Internet) — Società che consente all'utente di collegarsi al proprio server host per accedere direttamente a Internet, inviare e ricevere messaggi di posta elettronica e accedere a siti Web. Di norma, l'ISP fornisce, a pagamento, un pacchetto software, un nome utente e i numeri di telefono necessari per effettuare il collegamento al server.

K

Kb — Abbreviazione di kilobit — Unità di dati equivalente a 1024 bit che consente di misurare la capacità di memoria dei circuiti integrati.

KB — Abbreviazione di kilobyte — Unità di dati equivalente a 1024 bit; tuttavia, nell'uso comune viene spesso riferito a unità di 1000 byte.

KHz — Abbreviazione di kilohertz — Unità di misura della frequenza equivalente a 1000 Hz.

L

LAN — Acronimo di Local Area Network (Rete locale) — Rete di computer estesa a una piccola area. Una LAN è di solito confinata ad un edificio o a pochi edifici vicini. È possibile collegare due LAN tra loro, qualunque sia la distanza, tramite linee telefoniche e sistemi ad onde radio in modo da formare una WAN (Wide Area Network).

LCD — Acronimo di Liquid Crystal Display (Schermo a cristalli liquidi) — La tecnologia usata dagli schermi dei computer portatili e dagli schermi piatti.

LED — Acronimo di Light Emitting Diode (Diodo ad emissione luminosa) — Componente elettronico ad emissione luminosa che indica lo stato del computer.

lettore di impronte digitali — Sensore a striscia che utilizza l'impronta digitale unica per autenticare l'identità dell'utente per contribuire alla protezione del computer.

LPT — Acronimo di Line Print Terminal (Terminale per stampante di riga) — Identificativo di una connessione parallela a una stampante o a un'altra periferica parallela.

M

Mb — Abbreviazione di megabit — Unità di misura della capacità dei chip di memoria equivalente a 1024 Kb.

MB — Abbreviazione di megabyte — Unità di misura di archiviazione dei dati equivalente a 1.048.576 byte. 1 MB corrisponde a 1024 KB. Quando si riferisce alla memoria del disco rigido, tale valore è spesso arrotondato a 1.000.000 di byte.

Mbps — Acronimo di Megabits per second (Megabit per secondo) — Corrisponde a 1 milione di bit per secondo. Questa misura è di solito utilizzata per velocità di trasmissione per reti e modem.

MB/sec — Abbreviazione di megabyte per secondo — Corrisponde a 1 milione di byte per secondo. Tale misura in genere viene usata per indicare la velocità di trasferimento dei dati.

memoria video — Tipo di memoria costituita da chip dedicati alle funzioni video. La memoria video è di solito più veloce della memoria di sistema. La quantità di memoria video installata influenza decisamente il numero di colori che un programma è in grado di visualizzare.

memoria — Area in cui vengono temporaneamente archiviati i dati. Poiché la memorizzazione dei dati in memoria non è permanente, si consiglia di salvare con

frequenza i file durante il lavoro e di salvarli prima di arrestare il sistema. Il computer è in grado di contenere diverse forme di memoria, ad esempio RAM, ROM e memoria video. Frequentemente, la parola memoria è utilizzata come sinonimo di RAM.

MHz — Abbreviazione di megahertz — Misura della frequenza equivalente a 1 milione di cicli per secondo. La velocità dei processori, dei bus e delle interfacce del computer viene tipicamente misurata in MHz.

Mini PCI — Standard per le periferiche integrate con un'enfasi sulle comunicazioni come modem e NIC. Una scheda Mini PCI è una piccola scheda esterna funzionalmente equivalente a una scheda di espansione PCI standard.

modalità a schermo doppio — Impostazione di visualizzazione che consente di usare un monitor secondario come estensione dello schermo. Nota anche come *modalità video estesa*.

modalità di sospensione — Modalità di gestione del risparmio di energia la cui attivazione comporta il salvataggio di tutti i dati in memoria in un'area riservata sul disco rigido e, quindi, lo spegnimento del computer. Quando si riavvia il sistema, le informazioni di memoria salvate sul disco rigido sono automaticamente ripristinate.

modalità grafica — Modalità video che può essere definita in termini di x pixel orizzontali per y pixel verticali per z colori. Le modalità grafiche possono visualizzare una varietà illimitata di forme e di tipi di caratteri.

modalità standby — Modalità di gestione del risparmio di energia che arresta tutte le operazioni del computer non necessarie allo scopo di risparmiare energia.

modalità video estesa — Impostazione di visualizzazione che consente di usare un monitor esterno come estensione dello schermo. Nota anche come *modalità a schermo doppio*.

modalità video — Modalità che determina il modo in cui il testo e le immagini vengono visualizzate su un monitor. Il software basato su immagini, ad esempio i sistemi operativi Windows, viene visualizzato in modalità video che possono essere definite in termini di x pixel orizzontali per y pixel verticali per z colori. Il software basato su caratteri, ad esempio un editor di testo, viene visualizzato in modalità video che possono essere definite in termini di x colonne per y righe di caratteri.

modem — Periferica che consente al computer di comunicare con altri computer tramite linee telefoniche analogiche. Esistono tre tipi di modem: esterno, a scheda PC e interno. Di solito si utilizza il modem per la connessione ad Internet e lo scambio di messaggi di posta elettronica.

moduli di memoria — Piccola scheda dei circuiti contenente chip di memoria collegata alla scheda di sistema.

modulo da viaggio — Dispositivo in plastica da inserire nell'alloggiamento per moduli di un computer portatile per ridurre il peso del computer.

MP — Acronimo di megapixel — Unità di misura della risoluzione delle immagini utilizzata per fotocamere digitali.

ms — Abbreviazione di millisecondo — Unità temporale equivalente a un millesimo di secondo. I tempi di accesso delle periferiche di archiviazione sono spesso misurati in ms.

N

NIC — Vedere *scheda di rete*.

ns — Abbreviazione di nanosecondo — Unità temporale equivalente a un miliardesimo di secondo.

Numero di servizio — Etichetta con codice a barre posta sul computer che consente di identificare il computer quando l'utente accede al supporto tecnico di Dell all'indirizzo support.dell.com, o contatta il personale del supporto tecnico e dell'assistenza clienti della Dell.

NVRAM — Acronimo di NonVolatile Random Access Memory (Memoria non volatile ad accesso casuale) — Tipo di memoria che archivia i dati quando si spegne il computer o in presenza di un'interruzione dell'alimentazione esterna. La memoria NVRAM viene usata per conservare le informazioni di configurazione del computer quali data, ora e altre opzioni dell'installazione del sistema che possono essere impostate dall'utente.

P

Pannello di controllo — Utilità di Windows che consente all'utente di modificare le impostazioni del sistema operativo e dell'hardware, come ad esempio le impostazioni dello schermo.

partizione — Area fisica di archiviazione sul disco rigido assegnata a una o più aree di archiviazione logiche dette unità logiche. Ciascuna partizione può contenere più unità logiche.

PCI — Acronimo di Peripheral Component Interconnect (Interconnessione di componenti periferici) — Il bus locale PCI supporta percorsi dei dati a 32 e a 64 bit e fornisce un percorso dei dati ad alta velocità per lo scambio di informazioni tra il processore e periferiche quali video, unità e reti.

PCI Express — Modifica all'interfaccia PCI che aumenta la velocità di trasferimento dati fra il processore e le periferiche ad esso collegate. PCI Express è in grado di trasferire dati a velocità da 250 MB/sec a 4 GB/sec. Se la serie di chip PCI Express e la periferica sono in grado di operare a velocità diverse, operano a quella minore.

PCMCIA — Acronimo di Personal Computer Memory Card International Association — Organizzazione che definisce gli standard per le schede PC.

periferica di alloggiamento — Vedere *APR*.

periferica — Hardware, quale un'unità disco, una stampante o una tastiera, installato nel computer o collegato ad esso.

PIO — Acronimo di Programmed Input/Output (I/O programmato) — Metodo per il trasferimento di dati tra due periferiche che usa il processore come parte del percorso dei dati.

pixel — Un singolo punto su uno schermo. I pixel sono disposti in righe e colonne per creare immagini. Una risoluzione video, ad esempio 800 x 600, è espressa come il numero di pixel in orizzontale per il numero di pixel in verticale.

Plug and Play — Capacità del computer di configurare automaticamente le periferiche. Ciò garantisce installazione e configurazione automatiche e

compatibilità con l'hardware esistente se il BIOS, il sistema operativo e tutte le periferiche sono compatibili con Plug and Play.

POST — Acronimo di Power-On Self-Test (Auto-test all'accensione) — Programmi di diagnostica caricati automaticamente dal BIOS che eseguono prove di base sui principali componenti del computer, quali memoria, dischi rigidi e video. Se durante l'esecuzione del POST non viene rilevato alcun problema, il computer continua l'avvio.

processore — Chip del computer che interpreta ed esegue le istruzioni di un programma. Il processore è anche detto CPU (Unità centrale di elaborazione).

programma di installazione — Programma che consente di installare e configurare l'hardware e il software. I programmi **setup.exe** o **install.exe** vengono forniti con la maggior parte dei pacchetti software per Windows. Il *programma di installazione è diverso dall'installazione del sistema*.

protetto da scrittura — Detto di file o supporti che non possono essere modificati. Si consiglia di usare la protezione da scrittura per evitare la modifica o la distruzione accidentale di dati. Per proteggere da scrittura un disco floppy da 3,5 pollici, farne scorrere la linguetta di protezione da scrittura alla posizione aperta.

PS/2 — Acronimo di Personal System/2 — Tipo di connettore per il collegamento di una tastiera, di un mouse o di un tastierino numerico compatibile con PS/2.

PXE — Acronimo di Pre-boot eXecution Environment (Ambiente di esecuzione preavvio) — Standard WfM (Wired for Management) che consente di configurare e avviare in remoto computer in rete che non dispongono di un sistema operativo.

R

RAID — Acronimo di Redundant Array of Independent Disks (Matrice ridondante di dischi indipendenti) — Metodo per fornire ridondanza dei dati. Alcune comuni realizzazioni di RAID sono RAID 0, RAID 1, RAID 5, RAID 10 e RAID 50.

RAM — Acronimo di Random-Access Memory (Memoria ad accesso casuale) — L'area di archiviazione temporanea principale per i dati e le istruzioni dei programmi. Le informazioni archiviate nella RAM vengono cancellate quanto si arresta il sistema.

RFI — Acronimo di Radio Frequency Interference (Interferenza di radiofrequenza) — Interferenza che viene generata a frequenze radio specifiche comprese nell'intervallo tra 10 kHz e 100.000 MHz. Le frequenze radio si collocano all'estremità inferiore dello spettro di frequenza elettromagnetica e sono maggiormente suscettibili ad interferenze rispetto alle radiazioni caratterizzate da una frequenza superiore, quali raggi infrarossi e luce.

risoluzione video — Vedere *risoluzione*.

risoluzione — Nitidezza di un'immagine riprodotta da una stampante o visualizzata su un monitor. L'immagine è tanto più nitida quanto maggiore è la risoluzione.

ROM — Acronimo di Read-Only Memory (Memoria di sola lettura) — Tipo di memoria che consente di archiviare dati e programmi che non è possibile eliminare o modificare. A differenza della memoria RAM, la memoria ROM conserva i dati anche quando si arresta il sistema. Alcuni programmi essenziali per il funzionamento del computer risiedono nella ROM.

RPM — Acronimo di Revolutions Per Minute (Giri al minuto) — Indica il numero di giri effettuati in un minuto. La velocità del disco rigido viene spesso misurata in rpm.

RTC — Acronimo di Real Time Clock (Orologio in tempo reale) — Orologio alimentato a batteria sulla scheda di sistema che mantiene la data e l'ora quando si arresta il sistema.

RTCST — Acronimo di Real Time Clock Reset (Reimpostazione dell'orologio in tempo reale) — Ponticello sulla scheda di sistema di alcuni computer che è spesso possibile usare per la risoluzione di problemi.

S

SAS — Acronimo di Serial Attached SCSI (SCSI su connessione seriale) — Versione più veloce e seriale dell'interfaccia SCSI (in confronto all'architettura parallela SCSI originale).

SATA — Acronimo di Serial ATA (ATA seriale) — Versione più veloce e seriale dell'interfaccia ATA (IDE).

ScanDisk — Utilità Microsoft che controlla i file, le cartelle e la superficie del disco rigido per individuare eventuali errori. Questa utilità viene spesso eseguita al riavvio del sistema dopo un blocco del sistema.

scheda di espansione — Scheda di circuiti che si innesta in uno slot di espansione sulla scheda di sistema di alcuni computer, espandendone le funzionalità. Alcuni esempi sono schede video, modem e audio.

scheda di rete — Chip che permette funzionalità di rete. Un computer può essere dotato di una scheda di rete integrata sulla scheda di sistema oppure può contenere una scheda PC con un adattatore. Ad una scheda di rete si fa anche riferimento come ad un *NIC* (Network Interface Controller - Controller d'interfaccia di rete).

scheda di sistema — La scheda di circuiti principale del computer. È anche nota come *scheda madre*.

Scheda miniaturizzata — Piccola scheda progettata per periferiche integrate, quali NIC di comunicazione. La scheda miniaturizzata è funzionalmente equivalente a una scheda di espansione PCI standard.

scheda PC — Scheda di I/O rimovibile conforme allo standard PCMCIA. I modem e le schede di rete sono tipi comuni di schede PC.

scheda PC estesa — Scheda PC che, una volta installata, fuoriesce dal bordo dello slot per schede PC.

scheda smart — Scheda incorporata con un processore e un chip di memoria. Le schede smart consentono di autenticare un utente sui computer dotati di supporto per le schede smart.

SCSI — Acronimo di Small Computer System Interface (Interfaccia di sistema di computer di piccole dimensioni) — Interfaccia a alta velocità utilizzata per collegare periferiche ad un computer, quali dischi rigidi, unità CD, stampanti e scanner. La SCSI può collegare molte periferiche utilizzando un unico controller. Si accede a ogni periferica mediante un numero di identificazione individuale sul bus del controller SCSI.

SDRAM — Acronimo di Synchronous Dynamic Random-Access Memory (Memoria dinamica ad accesso casuale sincrona) — Tipo di DRAM sincronizzata con la velocità di clock ottimale del processore.

SDRAM DDR — Acronimo di SDRAM Double-Data-Rate (SDRAM a doppia velocità di dati) — Tipo di SDRAM che raddoppia la velocità del ciclo di burst dei dati, migliorando le prestazioni del sistema.

SDRAM DDR2 — Acronimo di SDRAM Double-Data-Rate 2 (SDRAM a doppia velocità di dati 2) — Tipo di SDRAM DDR che utilizza un prefetch a 4 bit e altre modifiche architetturali per aumentare la velocità di memoria ad oltre 400 MHz.

sensore a infrarossi — Porta che consente di trasferire dati tra il computer e periferiche compatibili a infrarossi senza dover usare una connessione via cavo.

sequenza di avvio — Ordine delle periferiche da cui il computer prova ad avviare il sistema.

sfondo — Il motivo o l'immagine di sfondo del desktop di Windows. Per modificare lo sfondo, usare il Pannello di controllo di Windows. È anche possibile scansionare l'immagine preferita e renderla uno sfondo.

SIM — Acronimo di Subscriber Identity Module (Modulo identificativo abbonato) — Scheda SIM contenente un microchip che crittografa le trasmissioni vocali e di dati. Le schede SIM possono essere utilizzate nei telefoni o nei computer portatili.

slot di espansione — Connettore sulla scheda di sistema di alcuni computer che alloggia una scheda di espansione, collegandola al bus di sistema.

software antivirus — Programma sviluppato per identificare, isolare e/o eliminare virus dal computer.

sola lettura — Attributo associato a dati e file che l'utente può visualizzare ma non modificare o eliminare. Un file può avere uno stato di sola lettura se:

- o risiede su un CD, un DVD o un disco floppy fisicamente protetto da scrittura;
- o si trova in rete in una directory sulla quale l'amministratore di sistema ha assegnato diritti solo a determinati utenti.

S/PDIF — Acronimo di Sony/Philips Digital Interface (Interfaccia digitale Sony/Philips) — Formato di file di trasferimento audio che consente di trasferire audio da un file all'altro senza convertirlo in e da un formato analogico, che potrebbe peggiorare la qualità.

Strikezone™ — L'area rinforzata della base della piattaforma che protegge il disco rigido fungendo da periferica di blocco quando un computer sperimenta urti risonanti o viene lasciato cadere (se il computer è acceso o spento).

striping su dischi — Tecnica per distribuire i dati su più unità disco. Lo striping su dischi consente di velocizzare le operazioni che accedono a dati archiviati su disco. Se viene usato lo striping su dischi, in genere, è possibile scegliere la dimensione dell'unità di dati o la larghezza degli stripe.

SVGA — Acronimo di Super Video Graphics Array (Matrice grafica video potenziata) — Standard video per schede e controller video. Le risoluzioni SVGA tipiche sono 800 x 600 e 1024 x 768.

Il numero di colori e la risoluzione per un programma dipendono dalle capacità del monitor, dal controller video e dai relativi driver, nonché dalla quantità di memoria video installata nel computer.

SXGA — Acronimo di Super-eXtended Graphics Array (Matrice grafica super estesa) — Standard video per schede e controller video che supporta risoluzioni fino a 1280 x 1024.

SXGA+ — Acronimo di Super-eXtended Graphics Array Plus (Matrice grafica super estesa più) — Standard video per schede e controller video che supporta risoluzioni fino a 1400 x 1050.

T

TAPI — Acronimo di Telephony Application Programming Interface (Interfaccia di programmazione per applicazioni di telefonia) — Questa interfaccia consente ai programmi Windows di funzionare con un'ampia varietà di periferiche di telefonia, incluse quelle per la gestione di voce, dati, fax e video.

Tecnologia senza fili Bluetooth® — Standard della tecnologia senza fili per periferiche di rete a corto raggio (9 m) che consente alle periferiche abilitate di riconoscersi automaticamente.

TPM — Acronimo di Trusted Platform Module (Modulo di piattaforma fidata) — Funzionalità di protezione basata su hardware che, quando combinata con il software di protezione, potenzia la protezione della rete e del computer attivando funzionalità quali la protezione di file e messaggi di posta elettronica.

U

UMA — Acronimo di Unified Memory Allocation (Allocazione di memoria unificata) — Memoria di sistema allocata dinamicamente al video.

unità CD-RW — Unità che consente di leggere i normali CD e di scrivere su dischi CD-RW (CD riscrivibili) e CD-R (CD registrabili). È possibile scrivere su dischi CD-RW più volte, ma è possibile scrivere su dischi CD-R solo una volta.

unità CD-RW/DVD — Unità, a volte detta unità combinata, che consente di leggere i normali CD e DVD e di scrivere su dischi CD-RW (CD riscrivibili) e CD-R (CD registrabili). È possibile scrivere su dischi CD-RW più volte, ma è possibile scrivere su dischi CD-R solo una volta.

unità DVD+RW — Unità che può leggere DVD e la maggior parte dei supporti CD, e scrivere su dischi DVD+RW (DVD riscrivibili).

unità ottica — Unità che usa la tecnologia ottica per leggere o scrivere dati su DVD, CD e DVD+RW. Può essere costituita, ad esempio, da unità CD, unità DVD, unità CD-RW e unità combinate CD-RW/DVD.

unità Zip — Unità disco floppy ad alta capacità, sviluppata da Iomega Corporation, che usa dischi rimovibili da 3,5 pollici detti dischi Zip. I dischi Zip hanno dimensioni appena superiori a quelle dei normali dischi floppy, sono spessi circa il doppio e hanno una capacità di memorizzazione di 100 MB.

UPS — Acronimo di Uninterruptible Power Supply (Gruppo di continuità) — Fonte di alimentazione di riserva che entra in funzione in caso di interruzione di corrente o quando la tensione raggiunge valori eccessivamente bassi. L'UPS garantisce il funzionamento del computer anche in assenza di corrente per un periodo di tempo limitato. I sistemi UPS di solito offrono la soppressione della sovracorrente e possono anche offrire la regolazione della tensione. I piccoli sistemi UPS forniscono alimentazione a batteria per alcuni minuti, al fine di consentire l'arresto del sistema.

USB — Acronimo di Universal Serial Bus (Bus seriale universale) — **Interfaccia hardware per periferiche a bassa velocità come tastiere, mouse, joystick, scanner, altoparlanti, stampanti, periferiche a banda larga (DSL e modem via cavo), periferiche di imaging o periferiche di archiviazione compatibili USB. Tali periferiche vengono inserite direttamente in un connettore a 4 piedini sul computer oppure in un hub a più porte collegato al computer. È possibile collegare e scollegare le periferiche USB mentre il computer è in funzione, inoltre è possibile collegarle tra loro a margherita.**

Uscita TV S-Video — Connettore che consente di collegare una periferica audio digitale o un televisore al computer.

UTP — Acronimo di Unshielded Twisted Pair (Doppino ritorto non schermato) — Tipo di cavo usato nella maggior parte delle reti telefoniche e in alcune reti di computer. Per la protezione contro le interferenze elettromagnetiche, invece di impiegare una guaina di metallo intorno a ogni coppia di fili, vengono attorcigliate coppie di fili non schermati.

UXGA — Acronimo di Ultra eXtended Graphics Array (Matrice grafica ultra estesa) — Standard video per schede e controller video che supporta risoluzioni fino a 1600 x 1200.

V

V — Abbreviazione di volt — Unità di misura della tensione elettrica o della forza elettromotrice. Un V viene rilevato in una resistenza di 1 ohm quando tale resistenza è attraversata da una corrente di 1 ampere.

velocità del bus — Velocità in MHz a cui un bus è in grado di trasferire dati.

velocità di clock — Velocità in MHz che indica la velocità di funzionamento dei componenti del computer collegati al bus di sistema.

virus — Programma sviluppato per creare problemi o distruggere i dati archiviati nel computer. La diffusione di virus tra computer avviene tramite un disco infettato, software scaricato da Internet o allegati di posta elettronica. Quando un programma infettato viene eseguito, viene avviato anche il virus in esso contenuto.

Un tipo comune di virus è un virus di avvio, che è archiviato nei settori d'avvio di un disco floppy. Se il disco floppy è lasciato nell'unità quando il computer è spento e quindi acceso, il computer è infettato quando legge i settori d'avvio del disco floppy aspettandosi di trovare il sistema operativo. Se il computer è infetto, tale virus si riprodurrà e si diffonderà a tutti i dischi floppy che verranno letti o scritti usando il computer infetto, finché non si procede all'eliminazione.

W

W — Abbreviazione di watt — Unità di misura della corrente elettrica. Un W è 1 ampere di corrente che fluisce ad 1 volt.

Wh — Abbreviazione di wattora — Unità di misura comunemente usata per indicare la capacità approssimativa di una batteria. Una batteria da 66 Wh, ad esempio, può fornire 66 W di corrente per 1 ora oppure 33 W per 2 ore.

WLAN — Acronimo di Wireless Local Area Network (Rete locale senza fili). Una serie di computer interconnessi che comunicano tra di loro tramite onde radio utilizzando punti di accesso o router senza fili per fornire accesso ad Internet.

WWAN — Acronimo di Wireless Wide Area Network (Rete geografica senza fili). Una rete dati senza fili ad alta velocità che utilizza la tecnologia cellulare e copre un'area geografica molto maggiore di una WLAN.

WXGA — Acronimo di wide-aspect extended graphics array (Matrice grafica panoramica estesa) — Standard video per schede e controller video che supporta risoluzioni fino a 1280 x 800.

X

XGA — Acronimo di eXtended Graphics Array (Matrice grafica estesa) — Standard video per schede e controller video che supporta risoluzioni fino a 1024 x 768.

Z

ZIF — Acronimo di Zero Insertion Force (Forza di inserzione zero) — Tipo di zoccolo o connettore che consente di installare o rimuovere un chip del computer senza dover forzare in alcun modo il chip o lo zoccolo.

Zip — Formato di compressione dei dati ampiamente diffuso. I file compressi usando tale formato sono detti file Zip e di solito hanno l'estensione di file **.zip**. Un tipo particolare di file compresso è il file autoestraente, che presenta l'estensione di file **.exe**. Il file autoestraente viene automaticamente decompresso facendo doppio clic su di esso.

[Torna alla pagina Sommario](#)

[Torna alla pagina Sommario](#)

Memoria

Guida dell'utente di Dell™ OptiPlex™ 320

- [Panoramica sulla memoria DDR2](#)
- [Gestione memoria su configurazioni con 4 GB \(solo per sistemi operativi a 32 bit\)](#)
- [Rimozione della memoria](#)
- [Installazione della memoria](#)

Per informazioni sul tipo di memoria supportata dal computer, consultare la sezione "Memoria" delle specifiche per il computer:

- 1 [Specifiche del computer minitorre](#)
- 1 [Specifiche del computer desktop](#)

➔ **AVVISO:** Prima di installare nuovi moduli di memoria, scaricare la versione del BIOS più recente per il computer dal sito Web del supporto tecnico della Dell all'indirizzo support.dell.com.

Panoramica sulla memoria DDR2

➔ **AVVISO:** Non installare moduli di memoria ECC. Ciò potrebbe causare il mancato avvio del sistema o influenzarne le prestazioni.

Se i moduli di memoria DDR2 non sono installati con la stessa quantità di memoria in ciascun canale, il computer continua a funzionare, ma con una leggera riduzione delle prestazioni. Per determinare la capacità del modulo, vedere l'etichetta situata nell'angolo del modulo.



📌 **N.B.** Installare sempre i moduli di memoria DDR2 nell'ordine indicato sulla scheda di sistema.

Assicurarsi di installare un singolo modulo di memoria in DIMM1, il connettore più vicino al processore, prima di installare un modulo nell'altro connettore.

Le configurazioni di memoria consigliate sono:

- 1 Una coppia di moduli di memoria di pari capacità installati nei connettori DIMM1 e DIMM2
- o
- 1 Un modulo di memoria installato nel connettore DIMM1

Gestione memoria su configurazioni con 4 GB (solo per sistemi operativi a 32 bit)

Il computer supporta una quantità massima di memoria pari a 4 GB ripartita su due moduli DIMM da 2 GB. Gli attuali sistemi operativi a 32 bit, quali Microsoft® Windows® XP, sono in grado di utilizzare un massimo di 4 GB di spazio degli indirizzi; tuttavia la quantità di memoria disponibile per il sistema operativo è inferiore rispetto a quella installata. Determinati componenti interni del computer, infatti, richiedono uno spazio degli indirizzi nell'intervallo dei 4 GB, e qualsiasi spazio degli indirizzi riservato a tali componenti non può essere usato dalla memoria del computer.

📌 **N.B.** Se si utilizza un sistema operativo a 64 bit, l'intera gamma di memoria è disponibile al sistema operativo.

I seguenti componenti richiedono spazio degli indirizzi di memoria:

- 1 ROM di sistema
- 1 APIC
- 1 Periferiche PCI integrate come connettori di rete
- 1 Schede PCI
- 1 Schede grafiche
- 1 Schede PCI Express (se presenti)

All'avvio del sistema, il BIOS identifica tutti i componenti che richiedono uno spazio degli indirizzi e calcola dinamicamente la quantità di spazio degli indirizzi riservato necessaria. Lo spazio degli indirizzi riservato viene quindi sottratto dai 4 GB in modo da determinare la quantità di spazio utilizzabile.

- 1 Se la memoria totale installata nel computer è inferiore allo spazio utilizzabile, tutta la memoria installata nel computer sarà disponibile solo per l'uso da parte del sistema operativo.

- 1 Se la memoria totale installata nel computer è pari o superiore allo spazio degli indirizzi utilizzabile, una piccola parte della memoria installata sarà disponibile per l'uso da parte del sistema operativo.

Rimozione della memoria

⚠ ATTENZIONE: Prima di cominciare le procedure descritte in questa sezione, seguire le istruzioni di sicurezza descritte nella *Guida alle informazioni sul prodotto*.

👉 AVVISO: Se durante un aggiornamento della memoria è necessario rimuovere i moduli di memoria originali dal computer, mantenerli separati da altri moduli eventualmente disponibili, anche se tali moduli sono stati acquistati da Dell. Se possibile, *non* abbinare un modulo di memoria originale a un nuovo modulo di memoria, altrimenti si potrebbero verificare problemi all'avvio del sistema.

📌 N.B. La memoria acquistata da Dell è coperta dalla garanzia del computer.

1. Seguire le procedure descritte in [Operazioni preliminari](#).
2. Premere con cura verso l'esterno i fermagli di fissaggio su ciascuna estremità del connettore dei moduli di memoria.

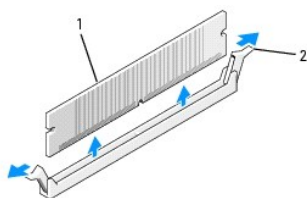

1	modulo di memoria
2	fermaglio di fissaggio (2)

3. Rimuovere il modulo di memoria.
Per installare la memoria, consultare [Installazione della memoria](#).
4. Ricollocare il coperchio del computer (consultare [Ricollocamento del coperchio del computer](#)).

Installazione della memoria

⚠ ATTENZIONE: Prima di cominciare le procedure descritte in questa sezione, seguire le istruzioni di sicurezza descritte nella *Guida alle informazioni sul prodotto*.

👉 AVVISO: Per evitare possibili danni ai componenti all'interno del computer, scaricare l'elettricità statica dal proprio corpo prima di toccare un qualsiasi componente elettronico del computer. A tale scopo è sufficiente toccare una superficie metallica non verniciata sul telaio del computer.

📌 N.B. La memoria acquistata da Dell è coperta dalla garanzia del computer.

1. Seguire le procedure descritte in [Operazioni preliminari](#).
2. Premere verso l'esterno i fermagli di fissaggio su ciascuna estremità del connettore dei moduli di memoria.

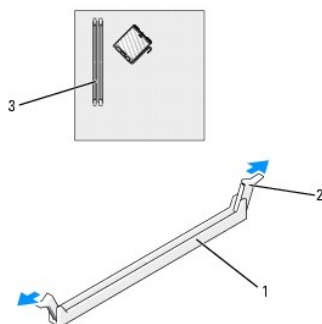

1	connettore
2	fermagli di fissaggio (2)
3	connettore di memoria più vicino al processore

3. Allineare la tacca sulla parte inferiore del modulo con la barra trasversale del connettore.

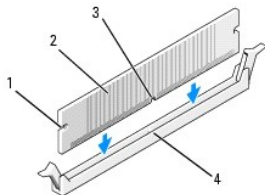

1	intagli (2)
2	modulo di memoria
3	tacca
4	barra trasversale

⚠ **AVVISO:** Per evitare danni al modulo di memoria, applicare la stessa forza su entrambe le estremità quando si spinge il modulo nel connettore.

4. Inserire il modulo nel connettore finché non scatta in posizione.

Se il modulo è stato inserito correttamente, i fermagli di fissaggio scattano negli intagli posti sulle due estremità laterali del modulo.

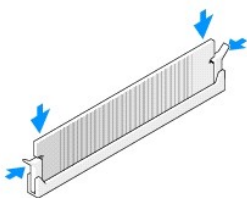

5. Ricollocare il coperchio del computer (consultare [Ricollocamento del coperchio del computer](#)).

6. Il computer rileva che la nuova quantità di memoria è diversa da quella riportata nelle informazioni di configurazione esistenti e visualizza il seguente messaggio:

```
The amount of system memory has changed.  
Strike the F1 key to continue, F2 to run the setup utility  
(La quantità di memoria di sistema è cambiata. Premere F1 per continuare, F2 per eseguire l'utilità di installazione)
```

7. Premere <F2> per accedere al programma di installazione di sistema e verificare il valore di **System Memory** (Memoria di sistema, consultare [Installazione del sistema](#)).

Il valore di **System Memory** (Memoria di sistema) dovrebbe essere cambiato per riflettere la memoria appena installata. Verificare il nuovo totale. Se è corretto, passare direttamente al [punto 9](#).

8. Se invece il totale della memoria non è corretto, spegnere il computer e le periferiche e scollegarli dalle prese elettriche. Aprire il coperchio del computer (per i desktop, consultare [Rimozione del coperchio del computer](#), per i monitori, consultare [Rimozione del coperchio del computer](#)) e verificare i moduli di memoria installati per assicurarsi che sono posizionati correttamente nei loro zoccoli. Ripetere quindi dal [punto 5](#) fino al [punto 7](#).
9. Quando il totale **System Memory** (Memoria di sistema) è giusto, premere <Esc> per uscire dall'installazione del sistema.
10. Eseguire il programma Dell Diagnostics per verificare il corretto funzionamento dei moduli di memoria (consultare [Dell Diagnostics](#)).

[Torna alla pagina Sommario](#)

Guida dell'utente di Dell™ OptiPlex™ 320

Computer minitorre





Informazioni sul computer

[Ricerca di informazioni](#)
[Computer minitorre](#)
[Specifiche del computer minitorre](#)
[Caratteristiche avanzate](#)
[Pulizia del computer](#)
[Collegamento di più monitor](#)
[Reinstallazione dei driver e del sistema operativo](#)
[Soluzione dei problemi](#)
[Caratteristiche di Microsoft® Windows® XP](#)
[Strumenti e utilità per la risoluzione dei problemi](#)
[Come ottenere assistenza](#)
[Garanzia](#)
[Avviso FCC \(solo per gli Stati Uniti\)](#)

Rimozione e sostituzione di componenti

[Operazioni preliminari](#)
[Rimozione del coperchio del computer](#)
[Pannello d'I/O](#)
[Unità](#)
[Schede PCI e PCI Express](#)
[Alimentatore](#)
[Processore](#)
[Batteria](#)
[Scheda di sistema](#)
[Memoria](#)
[Ricollocamento del coperchio del computer](#)

N.B., Avvisi e Attenzione

-  **N.B.** Un N.B. (Nota Bene) indica informazioni importanti che contribuiscono a migliorare l'utilizzo del computer.
-  **AVVISO:** Un AVVISO indica un danno potenziale all'hardware o perdita di dati e spiega come evitare il problema.
-  **ATTENZIONE:** Un messaggio di ATTENZIONE indica un rischio di danni alla proprietà, lesioni personali o morte.

Abbreviazioni ed acronimi

Per un elenco completo delle abbreviazioni e degli acronimi, consultare il [Glossario](#).

Se il computer acquistato è un Dell™ Serie n, qualsiasi riferimento fatto in questo documento al sistema operativo Microsoft® Windows® non è applicabile.

Le informazioni contenute nel presente documento sono soggette a modifiche senza preavviso.
© 2006 Dell Inc. Tutti i diritti riservati.

È severamente vietata la riproduzione, con qualsiasi strumento, senza l'autorizzazione scritta di Dell Inc.

Marchi commerciali utilizzati in questo testo: *Dell*, il logo *DELL*, *OptiPlex*, *Inspiron*, *Dimension*, *Latitude*, *Dell Precision*, *DellNet*, *TravelLite*, *Dell OpenManage*, *PowerVault*, *Axim*, *PowerEdge*, *PowerConnect* e *PowerApp* sono marchi commerciali di Dell Inc.; *Intel*, *Pentium* e *Celeron* sono marchi depositati di Intel Corporation; *Microsoft*, *MS-DOS* e *Windows* sono marchi depositati di Microsoft Corporation; *IBM* è un marchio depositato di International Business Machines Corporation; *Bluetooth* è un marchio commerciale di proprietà di Bluetooth SIG, Inc. e viene utilizzato per concessione da Dell Inc. *ENERGY STAR* è un marchio depositato della Environmental Protection Agency degli Stati Uniti. Dell Inc., in qualità di partner di ENERGY STAR, ha determinato che questo prodotto è conforme alle specifiche ENERGY STAR per il risparmio di energia.

Nel presente documento possono essere utilizzati altri marchi e nomi commerciali che si riferiscono sia ad entità che rivendicano i marchi che ai nomi o ai loro prodotti. Dell Inc. nega qualsiasi partecipazione di proprietà relativa a marchi e nomi commerciali diversi da quelli di sua proprietà.

Modelli: DCSM e DCNE

Giugno 2006 N/P JK524 Rev. A01

Computer minitorre

Guida dell'utente di Dell™ OptiPlex™ 320

- [Informazioni sul computer minitorre](#)
- [Esplorazione dell'interno del computer](#)

Informazioni sul computer minitorre

Vista anteriore

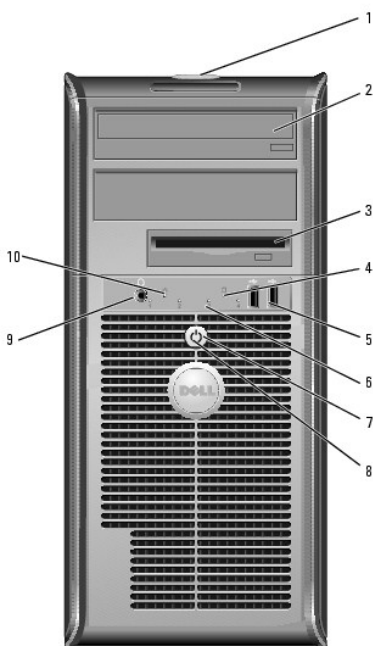

1	posizione del Numero di servizio	Utilizzare il Numero di servizio per identificare il computer quando si accede al sito Web del supporto tecnico della Dell o chiamare il supporto tecnico.
2	unità CD/DVD	Inserire un CD o DVD (se supportati) in questa unità.
3	unità disco floppy	Inserire un disco floppy in questa unità.
4	spia di attività del disco rigido	Questo indicatore lampeggia quando il disco rigido è in uso.
5	connettori USB 2.0 (2)	Usare i connettori USB sulla parte anteriore del computer per collegare periferiche che si usano solo occasionalmente, quali joystick o fotocamere, o per periferiche USB avviabili (per maggiori informazioni sull'avvio da una periferica USB, consultare Installazione del sistema). Si consiglia di utilizzare i connettori USB sul retro del computer per periferiche che di solito restano collegate, quali ad esempio le stampanti e le tastiere.
6	indicatori della diagnostica	Utilizzare gli indicatori per contribuire a risolvere i problemi di un computer in base al codice di diagnostica. Per maggiori informazioni, consultare Indicatori della diagnostica .
7	pulsante di alimentazione	Premere questo pulsante per accendere il computer. AVVISO: Per evitare la perdita di dati, non spegnere il computer premendo il pulsante di alimentazione. effettuare invece l'arresto del sistema operativo. AVVISO: Se l'interfaccia ACPI è attivata, quando si preme il pulsante di

		alimentazione la sessione di lavoro del sistema operativo viene chiusa e il computer viene spento.
8	indicatore di alimentazione	<p>L'indicatore di alimentazione si accende e lampeggia oppure rimane fisso ad indicare diversi stati operativi:</p> <ul style="list-style-type: none"> 1 Spento — il computer è spento 1 Verde fisso — il computer è acceso e funziona normalmente. 1 Verde lampeggiante — il computer è nella modalità di risparmio energia. 1 Giallo lampeggiante o fisso — consultare Problemi relativi all'alimentazione. <p>Per uscire da una modalità di risparmio di energia, premere il pulsante di alimentazione oppure premere un tasto sulla tastiera o spostare il mouse qualora siano configurati come periferiche di attivazione in Gestione periferiche di Windows. Per maggiori informazioni sulle modalità di sospensione e su come uscire da una modalità di risparmio di energia, consultare Gestione del risparmio di energia.</p> <p>Consultare Indicatori del sistema per una descrizione dei codici luminosi che possono contribuire a risolvere i problemi relativi al computer.</p>
9	connettore della cuffia	Usare il connettore delle cuffie per collegare le cuffie.
10	indicatore LAN	Questo indicatore indica che è stabilita una connessione LAN (rete locale).

Vista posteriore

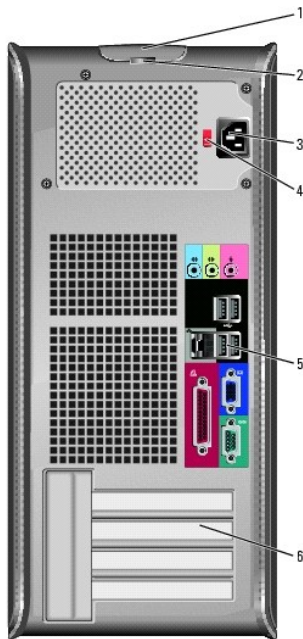

1	chiusura a scatto del coperchio	Questo dispositivo di chiusura consente di aprire il coperchio del computer.
2	anello del lucchetto	Inserire un lucchetto per impedire l'apertura del coperchio del computer.
3	connettore di alimentazione	Inserire un cavo di alimentazione in questo connettore.
4	selettore di tensione	<p>Il computer è dotato di un selettore di tensione manuale. Per evitare di danneggiare il computer in dotazione con un selettore di tensione manuale, impostare il commutatore di tensione che meglio corrisponde all'alimentazione c.a. disponibile presso la sede.</p> <p>AVVISO: In Giappone, è necessario impostare il selettore di tensione sulla posizione 115 V.</p> <p>Accertarsi inoltre che le caratteristiche elettriche del monitor e delle periferiche collegate siano adeguate per il tipo di alimentazione c.a. disponibile presso la sede.</p>
5	connettori del pannello	Usare il connettore appropriato per collegare periferiche seriali, USB e di altro tipo.

	posteriore	Consultare Connettori del pannello posteriore per dettagli.
6	slot per schede	Questi slot consentono di accedere ai connettori delle schede PCI e PCI Express installate.

Connettori del pannello posteriore

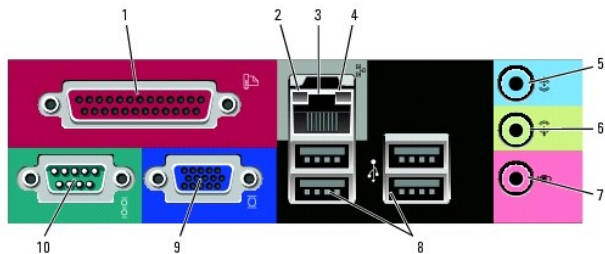

1	connettore parallelo	<p>Collegare una periferica parallela, quale ad esempio una stampante, al connettore parallelo. Se si usa una stampante USB, collegarla al connettore USB.</p> <p>N.B. Se il computer rileva la presenza di una scheda installata con un connettore parallelo configurato sullo stesso indirizzo, il connettore parallelo integrato viene automaticamente disattivato. Per maggiori informazioni, consultare Opzioni dell'Installazione del sistema.</p>
2	indicatore di integrità del collegamento	<ul style="list-style-type: none"> 1 Verde — È presente una connessione funzionante tra una rete a 10 Mbps e il computer. 1 Arancione — È presente una connessione funzionante tra una rete a 100 Mbps e il computer. 1 Spento — Il computer non rileva una connessione fisica alla rete.
3	connettore della scheda di rete	<p>Per collegare il computer a una periferica di rete o a banda larga, collegare un'estremità del cavo di rete a uno spinotto di rete o alla periferica di rete o a banda larga. Collegare l'altra estremità del cavo al connettore della scheda di rete sul pannello posteriore del computer. Uno scatto indicherà che il cavo di rete è stato saldamente inserito nel connettore.</p> <p>N.B. Non collegare un cavo telefonico al connettore di rete.</p> <p>Su computer con una scheda di rete, utilizzare il connettore sulla scheda.</p> <p>È consigliabile utilizzare un cablaggio e connettori di categoria 5 per la rete. Se è necessario usare cavi di Categoria 3, forzare la velocità di rete a 10 Mbps per garantire un funzionamento affidabile.</p>
4	spia di attività della rete	L'indicatore lampeggia in giallo quando il computer trasmette o riceve dati di rete. In presenza di un intenso traffico di rete, è possibile che questo indicatore appaia costantemente acceso.
5	connettore della linea di ingresso	<p>Utilizzare il connettore blu della linea di ingresso per collegare una periferica di registrazione/riproduzione, quale ad esempio un lettore di cassette, un lettore CD o un videoregistratore.</p> <p>Sui computer dotati di una scheda audio, usare il connettore sulla scheda.</p>
6	connettore della linea di uscita	<p>Utilizzare il connettore verde della linea di uscita per collegare le cuffie e la maggior parte di altoparlanti con amplificatori integrati</p> <p>Sui computer dotati di una scheda audio, usare il connettore sulla scheda.</p>
7	connettore del microfono	<p>Utilizzare il connettore rosa del microfono per collegare un microfono (da computer) per ingresso vocale o musicale in un programma di audio o di telefonia</p> <p>Su computer con una scheda audio, il connettore del microfono si trova sulla scheda.</p>
8	connettori USB 2.0 (4)	Utilizzare i connettori USB posteriori per periferiche che di solito restano collegate, quali ad esempio le stampanti e le tastiere.
9	connettore video	<p>Collegare il cavo del monitor compatibile VGA al connettore contrassegnato in blu.</p> <p>N.B. Se è stata acquistata una scheda grafica opzionale, questo connettore è protetto da un cappuccio. Collegare il monitor al</p>

		connettore sulla scheda grafica. Non rimuovere il cappuccio.
10	connettore seriale	Collegare una periferica seriale, quale ad esempio una periferica manuale, alla porta seriale. La designazione predefinita è COM1 per il connettore seriale 1. Per maggiori informazioni, consultare Opzioni dell'installazione del sistema .

Esplorazione dell'interno del computer

⚠ ATTENZIONE: Prima di cominciare le procedure descritte in questa sezione, seguire le istruzioni di sicurezza ubicate nella *Guida alle informazioni sul prodotto*.

⚠ ATTENZIONE: Per evitare il rischio di scariche elettriche, scollegare sempre il computer dalla presa elettrica prima di rimuovere il coperchio del computer.

➡ AVVISO: Quando si apre il coperchio del computer, fare attenzione a non scollegare involontariamente i cavi dalla scheda di sistema.

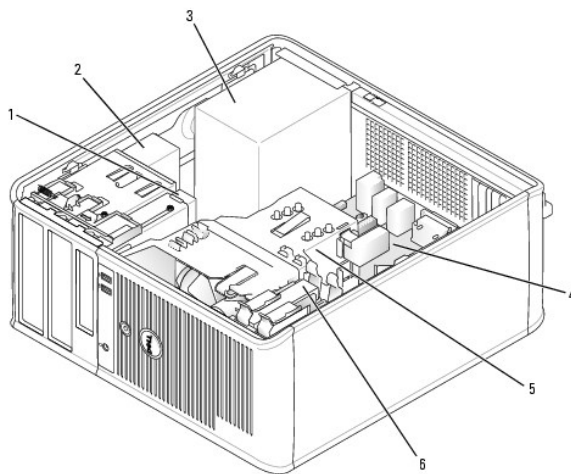

1	unità disco floppy	4	scheda di sistema
2	unità CD/DVD	5	gruppo del dissipatore di calore
3	alimentatore	6	disco rigido

Componenti della scheda di sistema

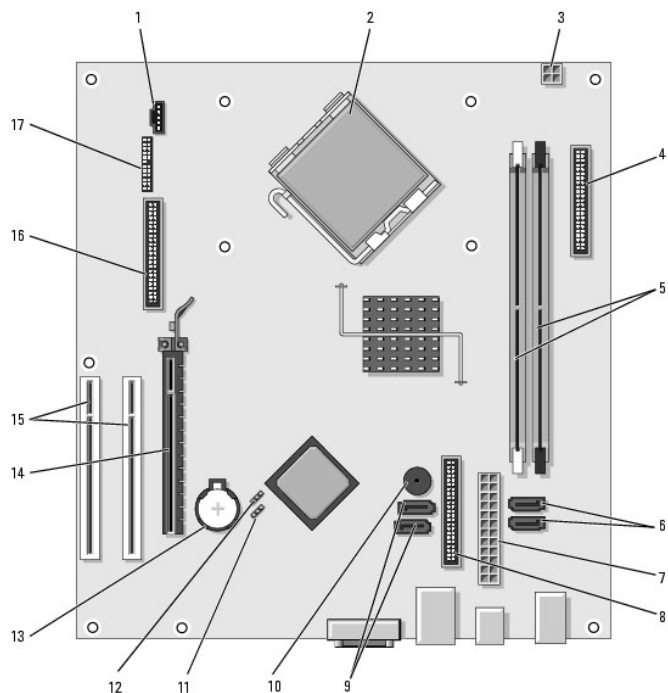

1	connettore per la ventola (FAN)	10	cicalino interno (SPKR1)
2	connettore del processore (CPU)	11	ponticello di ripristino password (PSWD)
3	connettore di alimentazione del processore (12VPOWER)	12	ponticello di ripristino RTC (RTCST)
4	connettore sul pannello anteriore (FNT_PANEL)	13	zoccolo della batteria (BATT)
5	connettori dei moduli di memoria (DIMM_1, DIMM_2)	14	scheda PCI Express x16
6	connettori dell'unità SATA (SATA0, SATA1)	15	connettori della scheda PCI (2)
7	connettore di alimentazione (POWER)	16	connettore dell'unità floppy (FLOPPY)
8	connettore dell'unità CD/DVD (IDE)	17	connettore PS/2/seriale (PS2/SER2)
9	connettori dell'unità SATA (SATA2, SATA3)		

[Torna alla pagina Sommario](#)

[Torna alla pagina Sommario](#)

Schede PCI e PCI Express

Guida dell'utente di Dell™ OptiPlex™ 320

- [Installazione di una scheda di espansione](#)
- [Rimozione di una scheda di espansione](#)

⚠ ATTENZIONE: Prima di cominciare le procedure descritte in questa sezione, seguire le istruzioni di sicurezza ubicate nella *Guida alle informazioni sul prodotto*.

⚡ AVVISO: Per evitare possibili danni ai componenti all'interno del computer, scaricare l'elettricità statica dal proprio corpo prima di toccare un qualsiasi componente elettronico del computer. A tale scopo è sufficiente toccare una superficie metallica non verniciata sul telaio del computer.

Il computer Dell™ fornisce i seguenti connettori per schede PCI e PCI Express.

- 1 Due slot per schede PCI
- 1 Uno slot per schede PCI Express x16

📌 N.B. Il computer Dell è dotato solo di slot PCI e slot PCI Express. Le schede ISA non sono supportate.



Installazione di una scheda di espansione

1. Seguire le procedure descritte in [Operazioni preliminari](#).
2. Spingere la linguetta di sbloccaggio sul dispositivo di blocco della scheda dall'interno per far ruotare il dispositivo di chiusura in posizione aperta. Il dispositivo di chiusura resta in posizione aperta.

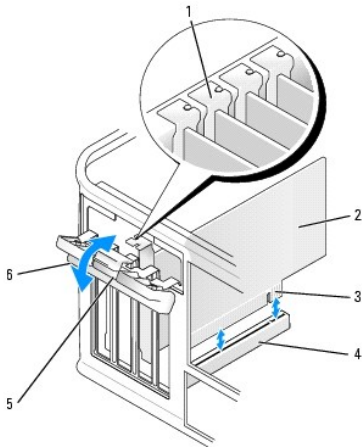

1	guida di allineamento	4	connettore della scheda
2	scheda	5	linguetta di sbloccaggio
3	connettore del bordo schede	6	dispositivo di blocco della scheda

3. Aprire il meccanismo di contenimento della scheda che fissa la scheda in posizione dalla parte superiore:
 - a. Collocare il pollice al di sopra del meccanismo di contenimento della scheda e afferrare con le dita la parte inferiore del meccanismo di contenimento.
 - b. Con la mano libera, premere verso l'interno sui lati del meccanismo di contenimento della scheda per sbloccarlo dagli slot delle linguette che lo tengono inserito.
 - c. Ruotare il meccanismo di contenimento della scheda verso l'alto per sbloccarlo dai due slot delle linguette.

4. Mettere da parte il meccanismo di contenimento della scheda nell'area di lavoro.
5. Se si sta installando una nuova scheda, rimuovere la staffa di copertura per liberare l'apertura dello slot. Continuare quindi con il [punto 7](#)
6. Per sostituire una scheda già installata nel computer, rimuoverla. Se necessario, scollegare i cavi collegati alla scheda.
7. Preparare la nuova scheda per l'installazione.

 **N.B.** Per informazioni sulla configurazione della scheda, sui collegamenti interni o sulla personalizzazione delle impostazioni per il computer in uso, consultare la documentazione fornita con la scheda.



 **ATTENZIONE:** Alcune schede di rete avviano automaticamente il computer quando vengono connesse alla rete. Per proteggersi da scariche elettriche, assicurarsi di aver scollegato il proprio computer dalla sua presa elettrica prima di installare eventuali schede.

8. Inserire la scheda nel connettore e premere con decisione. Verificare che la scheda sia completamente inserita nello slot.

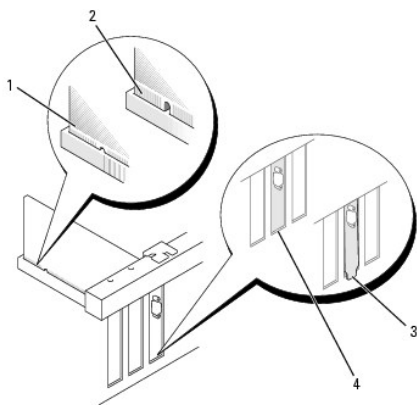
 **N.B.** Se la scheda occupa l'intera lunghezza, inserire l'estremità della scheda nella staffa di guida della scheda corrispondente mentre si abbassa la scheda verso il relativo connettore sulla scheda di sistema. Quindi premere con decisione fino a inserire completamente la scheda nel connettore.



1	scheda completamente inserita
2	scheda non completamente inserita
3	staffa rimasta fuori dallo slot
4	staffa dentro lo slot

9. Prima di ricollocare e abbassare il meccanismo di contenimento della scheda, accertarsi che:
 - 1 Le parti superiori di tutte le schede e delle staffe di copertura siano allineate con la barra di allineamento.
 - 1 La tacca nella parte superiore della scheda o della staffa di copertura corrisponda alla guida di allineamento.
10. Premere delicatamente verso il basso sul meccanismo di contenimento della scheda per fissare in posizione la staffa della scheda.
11. Fissare le schede installate chiudendo il dispositivo di chiusura della scheda e facendolo scattare in posizione.
-  **AVVISO:** Evitare che i cavi delle schede passino sopra o dietro le schede. I cavi che passano sulle schede potrebbero impedire la corretta chiusura del coperchio del computer o causare danni all'apparecchiatura.
12. Ricollocare il coperchio del computer (consultare [Ricollocamento del coperchio del computer](#)).
13. Collegare i cavi necessari per la scheda.
-  **N.B.** Per informazioni sul collegamento dei cavi, consultare la documentazione fornita con la scheda.
-  **AVVISO:** Per collegare un cavo di rete, prima inserire il cavo nello spinotto di rete a muro, poi collegarlo al computer.
14. Se si è installata una scheda audio, seguire la procedura descritta:
 - a. Accedere all'Installazione del sistema, selezionare **Audio Controller** (Controller audio) e modificare l'impostazione su **Off** (Disattivato, consultare [Accesso all'Installazione del sistema](#)).
 - b. Collegare le periferiche audio esterne ai connettori della scheda audio. Non collegare le periferiche audio esterne a microfoni, altoparlanti/cuffie o connettori della linea di ingresso sul pannello posteriore del computer.

15. Se è stata installata una scheda di rete e si desidera disattivare quella integrata nel computer:
 - a. Accedere all'Installazione del sistema, selezionare **Network Controller** (Controller di rete) e modificare l'impostazione su **Off** (Disattivato, consultare [Accesso all'installazione del sistema](#)).
 - b. Collegare il cavo di rete ai connettori della scheda di rete. Non collegare il cavo di rete al connettore di rete integrato sul pannello posteriore del computer.
16. Installare i driver richiesti dalla scheda come descritto nella documentazione fornita con la scheda.

Rimozione di una scheda di espansione

1. Seguire le procedure descritte in [Operazioni preliminari](#).
2. Spingere delicatamente la linguetta di sbloccaggio sul dispositivo di blocco della scheda dall'interno per far ruotare il dispositivo di chiusura in posizione aperta. Il dispositivo di chiusura resta in posizione aperta.

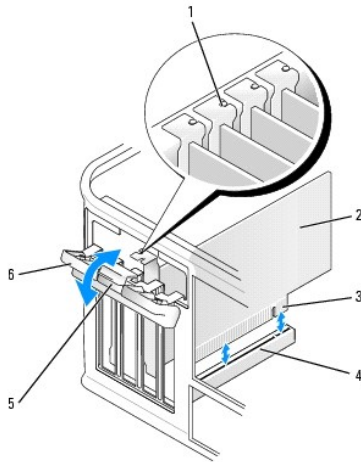

1	dispositivo di blocco della scheda	4	connettore del bordo schede
2	guida di allineamento	5	connettore della scheda
3	scheda	6	linguetta di sbloccaggio

3. Aprire il meccanismo di contenimento della scheda che fissa la scheda in posizione dalla parte superiore:
 - a. Collocare il pollice al di sopra del meccanismo di contenimento della scheda e afferrare con le dita la parte inferiore del meccanismo di contenimento.
 - b. Con la mano libera, premere verso l'interno sui lati del meccanismo di contenimento della scheda per sbloccarlo dagli slot delle linguette che lo tengono inserito.
 - c. Ruotare il meccanismo di contenimento della scheda verso l'alto per sbloccarlo dai due slot delle linguette.
 4. Se necessario, scollegare i cavi collegati alla scheda.
 5. Afferrare la scheda dagli angoli superiori e sfilarla dal connettore.
 6. Se si sta rimuovendo la scheda definitivamente, installare una staffa di copertura nell'apertura dello slot schede vuoto.
- N.B.** L'installazione di staffe di copertura nelle aperture degli slot schede vuoti è richiesta per garantire la certificazione della FCC del computer. Le staffe, inoltre, prevengono l'ingresso di polvere ed elementi estranei nel computer.
7. Prima di ricollocare e abbassare il meccanismo di contenimento della scheda, accertarsi che:
 1. Le parti superiori di tutte le schede e delle staffe di copertura siano allineate con la barra di allineamento.
 1. La tacca nella parte superiore della scheda o della staffa di copertura corrisponda alla guida di allineamento.

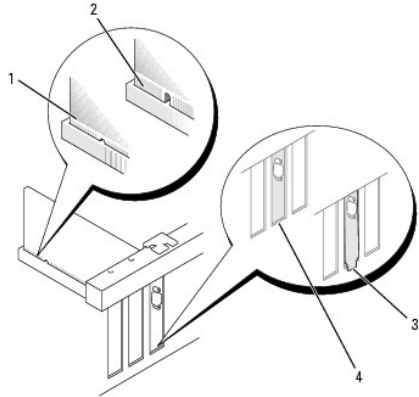

1	scheda completamente inserita
2	scheda non completamente inserita
3	staffa dentro lo slot
4	staffa rimasta fuori dallo slot

8. Premere delicatamente verso il basso sul meccanismo di contenimento della scheda per fissare in posizione la staffa della scheda.

9. Chiudere il dispositivo di blocco della scheda facendolo scattare in posizione.

➡ **AVVISO:** Per collegare un cavo di rete, prima inserire il cavo nello spinotto di rete a muro, poi collegarlo al computer.

10. Ricollocare il coperchio del computer (consultare [Ricollocamento del coperchio del computer](#)).

11. Disinstallare il driver della scheda. Per ulteriori informazioni, consultare la documentazione fornita con la scheda.

12. Se si è rimossa una scheda audio:

- a. Accedere all'installazione del sistema, selezionare **Audio Controller** (Controller audio) e modificare l'impostazione su **On** (Attivato, consultare [Accesso all'installazione del sistema](#)).
- b. Collegare le periferiche audio esterne ai connettori audio sul pannello posteriore del computer.

13. Se si è rimosso un connettore della scheda di rete:

- a. Accedere all'installazione del sistema, selezionare **Network Controller** (Controller di rete) e modificare l'impostazione su **On** (Attivato, consultare [Accesso all'installazione del sistema](#)).
- b. Collegare il cavo di rete al connettore di rete integrato sul pannello posteriore del computer.

[Torna alla pagina Sommario](#)

[Torna alla pagina Sommario](#)

Processore

Guida dell'utente di Dell™ OptiPlex™ 320

- [Rimozione del processore](#)
- [Installazione del processore](#)

⚠ ATTENZIONE: Prima di cominciare le procedure descritte in questa sezione, seguire le istruzioni di sicurezza ubicate nella *Guida alle informazioni sul prodotto*.

➡ AVVISO: Per evitare possibili danni ai componenti all'interno del computer, scaricare l'elettricità statica dal proprio corpo prima di toccare un qualsiasi componente elettronico del computer. A tale scopo è sufficiente toccare una superficie metallica non verniciata sul telaio del computer.

Rimozione del processore

1. Seguire le procedure descritte in [Operazioni preliminari](#).
2. Allentare la vite di fissaggio su ciascun lato del gruppo del dissipatore di calore.

⚠ ATTENZIONE: Nonostante la presenza di uno schermo in plastica, il gruppo del dissipatore di calore potrebbe essere molto caldo durante il normale funzionamento. Attendere che si raffreddi prima di toccarlo.

3. Ruotare il gruppo del dissipatore di calore verso l'alto e rimuoverlo dal computer.

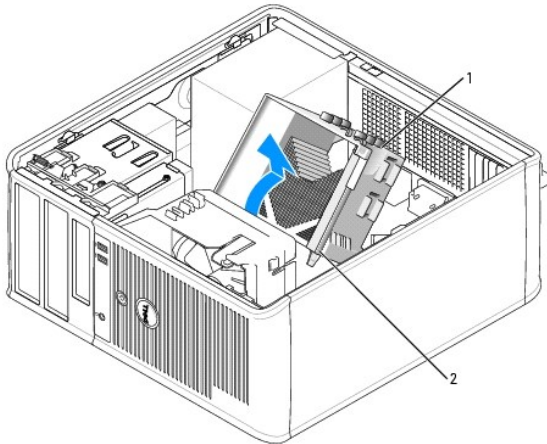

1	gruppo del dissipatore di calore
2	custodie delle viti di fissaggio (2)

➡ AVVISO: Salvo nel caso in cui non sia necessario un nuovo dissipatore di calore per il nuovo processore, riutilizzare il gruppo del dissipatore di calore originale quando si sostituisce il processore.

4. Aprire il coperchio del processore facendo scorrere la leva di sbloccaggio da sotto il dispositivo di chiusura centrale del coperchio sullo zoccolo. Quindi tirare la leva all'indietro per rilasciare il processore.

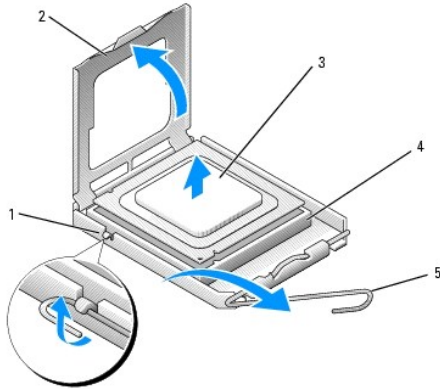

1	dispositivo di chiusura centrale del coperchio
2	coperchio del processore
3	processore
4	zoccolo
5	leva di sbloccaggio

➔ **AVVISO:** Quando si sostituisce il processore, non toccare i piedini all'interno dello zoccolo e non permettere che oggetti cadano sui piedini dello zoccolo.

5. Rimuovere delicatamente il processore dallo zoccolo.

Lasciare la leva in posizione di sblocco (verticale) in modo che lo zoccolo sia pronto per il nuovo processore.

Installazione del processore

➔ **AVVISO:** Scaricare a terra l'elettricità statica del corpo toccando una superficie metallica non verniciata sul retro del computer.

➔ **AVVISO:** Quando si sostituisce il processore, non toccare i piedini all'interno dello zoccolo e non permettere che oggetti cadano sui piedini dello zoccolo.

1. Seguire le procedure descritte in [Operazioni preliminari](#).

2. Rimuovere il processore dalla confezione facendo attenzione a non toccare la parte inferiore del processore.

📌 **N.B.** Posizionare correttamente il processore nello zoccolo per evitare danni permanenti al processore e al computer al momento dell'accensione.

3. Se la leva di sbloccaggio non è completamente verticale, spostarla in tale posizione.

4. Orientare le tacche di allineamento anteriore e posteriore del processore con le tacche di allineamento dello zoccolo.

5. Allineare l'angolo con il piedino 1 del processore all'angolo con il foro 1 dello zoccolo.

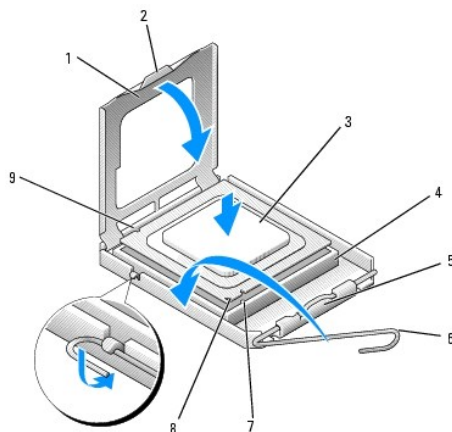

1	coperchio del processore	6	leva di sbloccaggio
2	linguetta	7	tacca di allineamento anteriore
3	processore	8	zoccolo e indicatore del piedino 1 del processore
4	zoccolo del processore	9	tacca di allineamento posteriore
5	dispositivo di chiusura centrale del coperchio		

➔ **AVVISO:** Per evitare danni, accertarsi che il processore si allinei correttamente con lo zoccolo e non utilizzare troppa forza quando lo si installa.

6. Appoggiare delicatamente il processore sullo zoccolo e accertarsi che sia posizionato correttamente.

7. Quando il processore è completamente inserito nello zoccolo, chiudere il coperchio del processore.

Controllare che la linguetta sul coperchio del processore sia posizionata sotto il dispositivo di chiusura centrale del coperchio sullo zoccolo.

8. Ruotare la leva di sbloccaggio indietro, verso lo zoccolo, finché non scatta in posizione fissando il processore.

9. Pulire il lubrificante termico dal fondo del dissipatore di calore.

➔ **AVVISO:** Assicurarsi di applicare il nuovo lubrificante termico. Il nuovo lubrificante termico è importante per garantire un termofissaggio adeguato, che costituisce un requisito per il funzionamento ottimale del processore.

10. Applicare il nuovo lubrificante termico sulla parte superiore del processore.

11. Installare il gruppo del dissipatore di calore:

a. Collocare il gruppo del dissipatore di calore nuovamente sul supporto relativo.

b. Ruotare il gruppo del dissipatore di calore verso il basso, verso la base del computer, e serrare le due viti di fissaggio.

➔ **AVVISO:** Verificare che il gruppo del dissipatore di calore sia installato correttamente e saldamente.

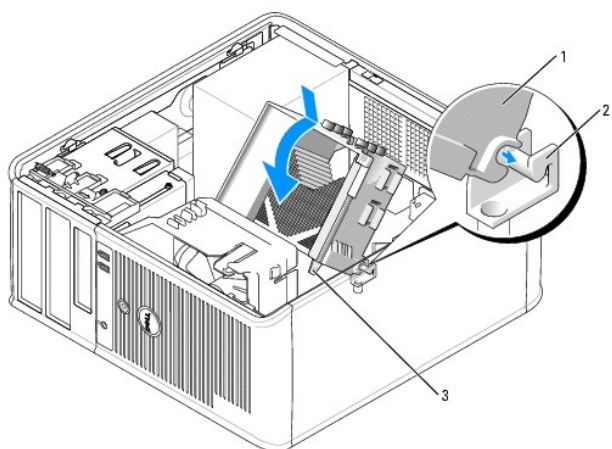

1	gruppo del dissipatore di calore
2	supporto del gruppo del dissipatore di calore
3	custodia della vite di fissaggio (2)

12. Ricollocare il coperchio del computer (consultare [Ricollocamento del coperchio del computer](#)).

[Torna alla pagina Sommario](#)

Guida dell'utente di Dell™ OptiPlex™ 320

Unità

- [Istruzioni generali sull'installazione](#)
- [Disco rigido](#)
- [Inserti del pannello delle unità](#)
- [Unità disco floppy](#)
- [Unità CD/DVD](#)

Il computer supporta le seguenti unità:

- 1 Fino a due dischi rigidi SATA (ATA seriale)
- 1 Un'unità disco floppy opzionale
- 1 Fino a due unità CD o DVD

N.B. A causa del numero limitato di alloggiamenti per unità e di controller su questo computer, non è possibile collegare tutte le periferiche supportate contemporaneamente.

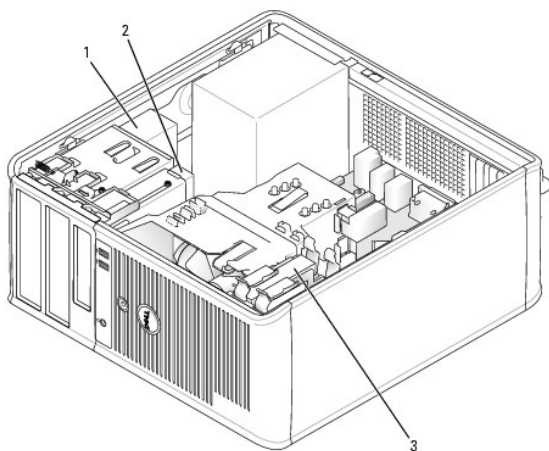

1	unità CD/DVD
2	unità disco floppy
3	disco rigido

Istruzioni generali per l'installazione

Collegamento dei cavi delle unità

Quando si installa un'unità, sul retro dell'unità e sulla scheda di sistema vengono collegati due cavi, un cavo di alimentazione c.c. e un cavo dati.

Connettori del cavo dati

Connettore del cavo dati IDE	Connettore del cavo dati SATA
------------------------------	-------------------------------

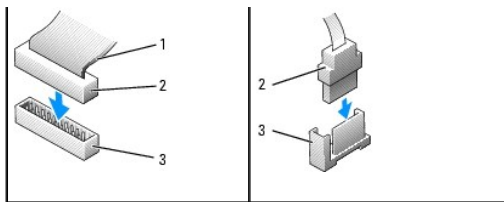

1	fascia colorata sul cavo IDE
2	connettore del cavo dati
3	connettore della scheda di sistema

Collegare le unità CD/DVD IDE al connettore denominato con "IDE" sulla scheda di sistema. Collegare le unità CD/DVD SATA al connettore denominato "SATA2" o "SATA3". I dischi rigidi SATA devono essere collegati ai connettori denominati "SATA0" o "SATA1" sulla scheda di sistema. Per individuare i connettori della scheda di sistema, consultare [Componenti della scheda di sistema](#).

Posizionamento dell'unità IDE

Se si collegano due periferiche IDE a un singolo cavo dati IDE e si configurano per l'impostazione "Cable Select" (Selezione del cavo), la periferica collegata all'ultimo connettore sul cavo dati è la periferica master o di avvio (unità 0), e la periferica collegata al connettore centrale sul cavo dati è la periferica slave (unità 1). Per informazioni sulla configurazione dei dispositivi per l'impostazione "Cable Select" (Selezione del cavo), consultare la documentazione dell'unità nel kit di aggiornamento.

Connettori dei cavi di alimentazione

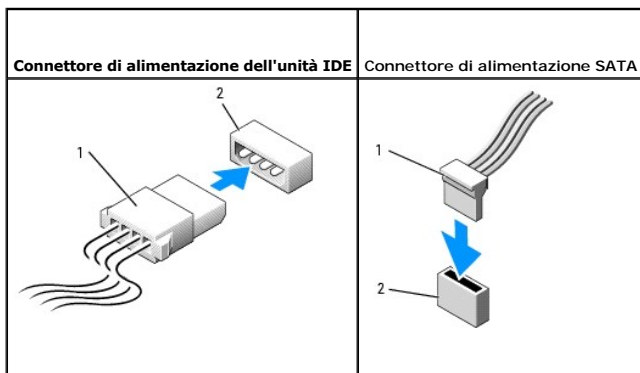

1	cavo di alimentazione
2	connettore di ingresso dell'alimentazione

Collegamento e scollegamento dei cavi delle unità

La maggior parte dei connettori è calettata per evitare inserimenti errati; ovvero presentano una tacca o un piedino mancante su un connettore in corrispondenza di una linguetta o di un foro pieno sull'altro connettore. I connettori calettati garantiscono la connessione del filo del piedino 1 (contraddistinto dalla fascia colorata lungo un bordo del cavo IDE; i cavi ATA seriale non usano una striscia colorata) all'estremità del piedino 1 del connettore. Il piedino 1 del connettore su una scheda è contrassegnato di solito dal numero "1" serigrafato direttamente sulla scheda.

Quando si rimuove il cavo dati IDE, afferrare la linguetta di tiramento colorata e tirare finché il connettore non si stacca. Quando si collega e scollega un cavo dati SATA, mantenere il cavo dal connettore nero su ciascuna estremità.



AVVISO: Quando si collega un cavo dati IDE, non posizionare la fascia colorata lontano dal piedino 1 del connettore. L'inversione del cavo impedisce il funzionamento dell'unità e può danneggiare il controller, l'unità o entrambi.

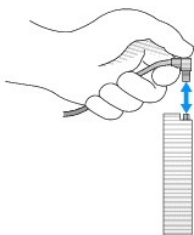

Disco rigido

- ATTENZIONE:** Prima di cominciare le procedure descritte in questa sezione, seguire le istruzioni di sicurezza descritte nella *Guida alle informazioni sul prodotto*.
- ATTENZIONE:** Per evitare il rischio di scariche elettriche, scollegare sempre il computer dalla presa elettrica prima di rimuovere il coperchio del computer.
- AVVISO:** Per evitare danni all'unità, non appoggiarla su una superficie rigida. Posizionarla, invece, su una superficie che la protegga, quale un tappetino in spugna.

Rimozione di un disco rigido

1. Se si sta sostituendo un disco rigido contenente dati che si desidera conservare, eseguire il backup dei file prima di iniziare questa procedura.
2. Consultare la documentazione dell'unità per verificare che sia configurata correttamente per il computer.
3. Seguire le procedure descritte in [Operazioni preliminari](#).
4. Scollegare dall'unità il cavo di alimentazione e il cavo dati.

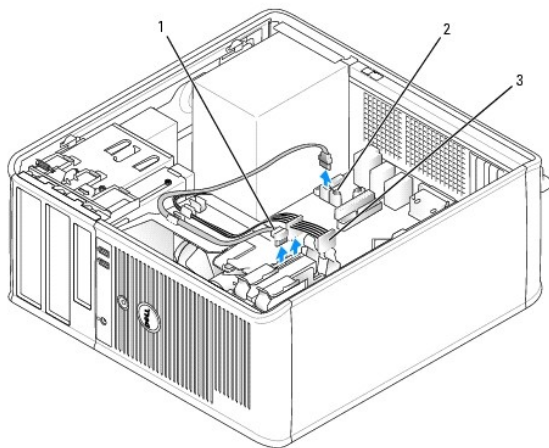

1	cavo dati del disco rigido
2	connettore dati del disco rigido sulla scheda di sistema
3	cavo di alimentazione

5. Premere le linguette di sbloccaggio blu su ciascun lato dell'unità l'una verso l'altra ed estrarre l'unità dal computer facendola scorrere verso l'alto.

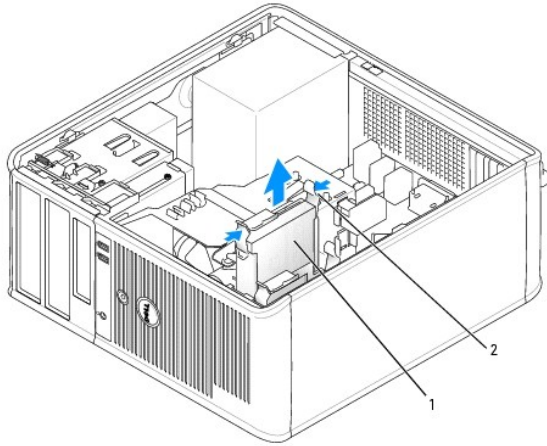

1	disco rigido
2	linguette a scatto (2)

Installazione di un disco rigido

1. Estrarre dalla confezione il disco rigido di ricambio da installare e prepararlo per l'installazione.
2. Consultare la documentazione dell'unità per verificare che sia configurata correttamente per il computer.
3. Se il disco rigido di ricambio non è dotato di supporto del disco rigido in plastica, rimuovere il supporto dall'unità esistente facendolo scattare fuori dall'unità.
Fare scattare il supporto sulla nuova unità.

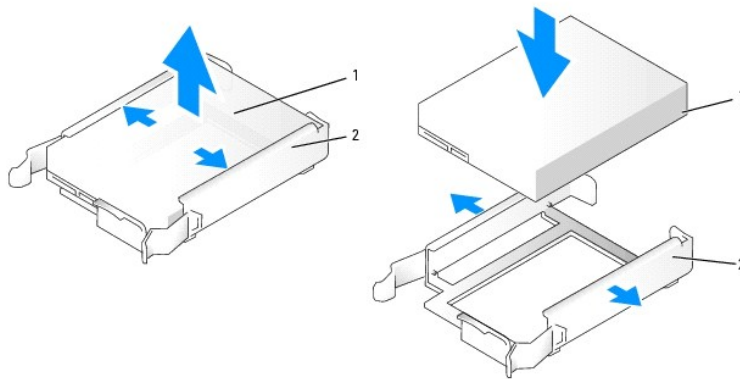

1	disco rigido
2	supporto del disco rigido

4. Far scorrere delicatamente il disco rigido nell'alloggiamento dell'unità finché non scatta in posizione.

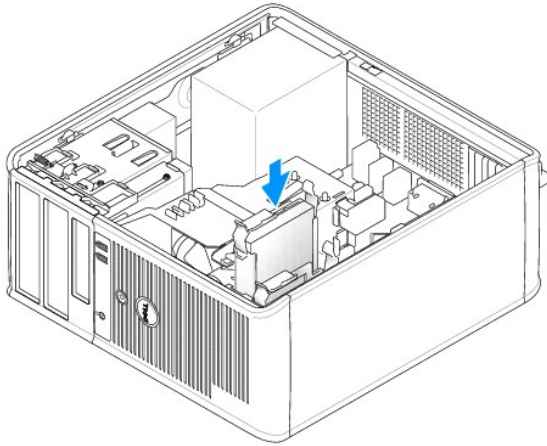

5. Collegare il cavo di alimentazione e dati all'unità.

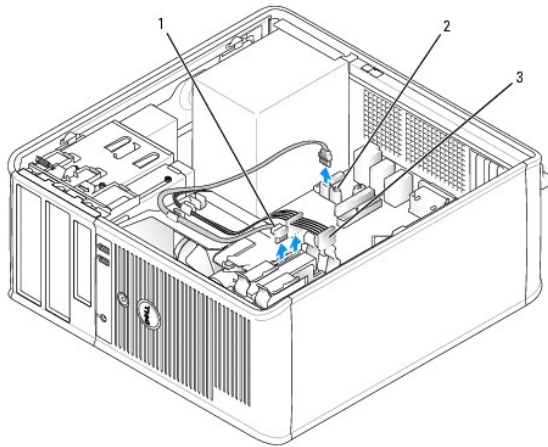

1	cavo dati del disco rigido
2	connettore dati del disco rigido sulla scheda di sistema
3	cavo di alimentazione

6. Accertarsi che il cavo dati sia collegato saldamente al connettore sulla scheda di sistema.
7. Verificare che tutti i connettori siano correttamente cablati e saldamente posizionati.
8. Ricollocare il coperchio del computer (consultare [Ricollocamento del coperchio del computer](#)).
9. Se l'unità appena installata è l'unità principale, inserire un supporto avviabile nell'unità di avvio. Consultare la documentazione fornita con l'unità per informazioni sull'installazione del software eventualmente richiesto per il funzionamento dell'unità.
10. Accedere all'installazione del sistema e aggiornare l'opzione **Primary Drive** (Unità principale) in maniera appropriata (0 o 1). Consultare [Accesso all'installazione del sistema](#).
11. Uscire dall'installazione del sistema e riavviare il sistema.
12. Creare le partizioni sull'unità e formattarle logicamente prima di procedere al punto successivo.
Per informazioni, consultare la documentazione fornita con il sistema operativo.
13. Esaminare il disco rigido eseguendo il programma Dell Diagnostics (consultare [Dell Diagnostics](#)).
14. Se l'unità appena installata è il disco rigido principale, procedere all'installazione del sistema operativo sul disco rigido.

Installazione di un disco rigido secondario

⚠ ATTENZIONE: Prima di cominciare le procedure descritte in questa sezione, seguire le istruzioni di sicurezza descritte nella *Guida alle informazioni sul prodotto*.

⚠ ATTENZIONE: Per evitare il rischio di scariche elettriche, scollegare sempre il computer dalla presa elettrica prima di rimuovere il coperchio del computer.

➡ AVVISO: Per evitare danni all'unità, non appoggiarla su una superficie rigida. Posizionarla, invece, su una superficie che la protegga, quale un tappetino in spugna.

➡ AVVISO: Se si sta sostituendo un disco rigido contenente dati che si desidera conservare, eseguire il backup dei file prima di iniziare questa procedura.

1. Consultare la documentazione dell'unità per verificare che sia configurata correttamente per il computer.
2. Seguire le procedure descritte in [Operazioni preliminari](#).
3. Rimuovere il supporto del disco rigido in plastica dall'interno dell'alloggiamento del disco rigido premendo le linguette a scatto e tirando delicatamente il supporto verso l'alto e verso l'esterno dell'alloggiamento.
4. Distribuire delicatamente i lati del supporto dell'unità e far scorrere il disco rigido nel supporto fino a quando l'unità scatta in posizione.

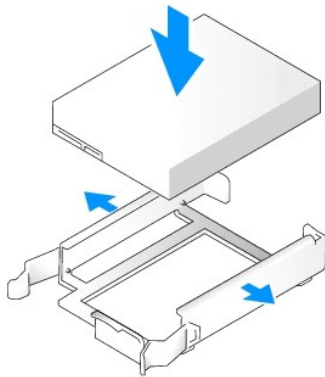

5. Spostare il primo disco rigido dall'alloggiamento superiore a quello inferiore:
 - a. Scollegare il cavo di alimentazione e il cavo dati dal retro del primo disco rigido.
 - b. Premere verso l'interno le linguette di sbloccaggio blu su ciascun lato dell'unità e far scorrere il primo disco rigido verso l'alto fino ad estrarlo dall'alloggiamento superiore.
 - c. Far scorrere delicatamente il primo disco rigido nell'alloggiamento inferiore finché non scatta in posizione.
6. Far scorrere delicatamente il nuovo disco rigido nell'alloggiamento superiore finché non scatta in posizione.
7. Collegare un cavo di alimentazione su ciascuna unità.

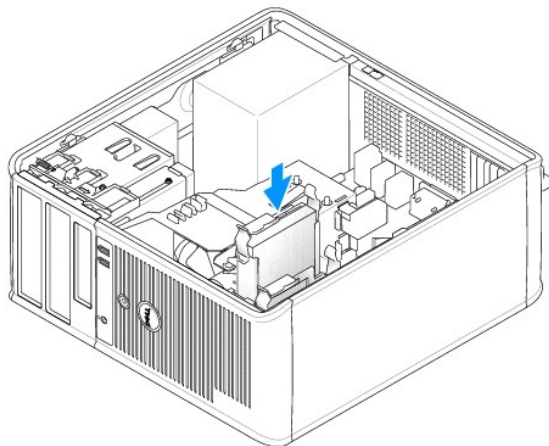

8. Collegare il cavo dati SATA rimosso al [punto 5](#) al primo disco rigido.
9. Individuare un connettore SATA non utilizzato sulla scheda di sistema e collegare un cavo dell'unità al connettore e al disco rigido secondario.

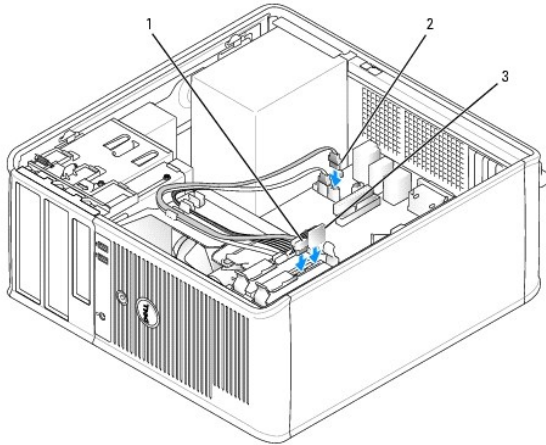

1	cavo dati del disco rigido
2	connettore dati del disco rigido sulla scheda di sistema (SATA0 o SATA1)
3	cavo di alimentazione

10. Ricollocare il coperchio del computer (consultare [Ricollocamento del coperchio del computer](#)).

Inserti del pannello delle unità

1. Seguire le procedure descritte in [Operazioni preliminari](#).
2. Rimuovere il pannello delle unità facendo scorrere la chiusura a scatto dell'unità verso il basso per aprire il pannello. Rimuovere quindi il pannello delle unità dai cardini.

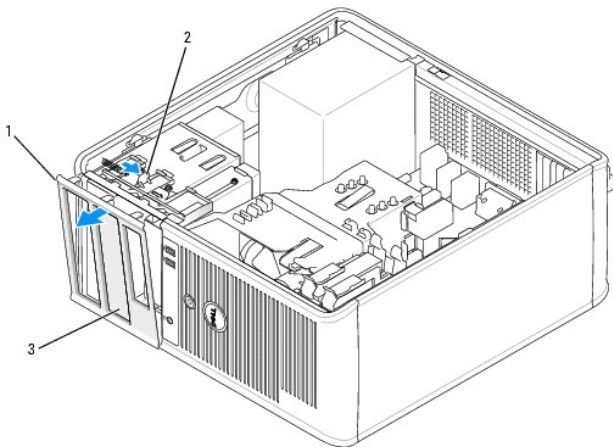

1	pannello delle unità
2	linguetta di sbloccaggio
3	inserto del pannello delle unità

3. Trovare l'inserto del pannello delle unità situato di fronte all'alloggiamento dell'unità che si desidera usare.
4. Premere delicatamente la linguetta di sbloccaggio dell'inserto per rimuoverlo dal pannello delle unità.

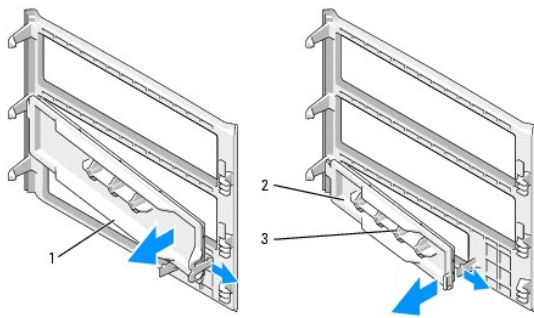

1	inserto del pannello delle unità CD/DVD
2	inserto del pannello delle unità disco floppy
3	sostegno per viti a testa cilindrica con esagono incassato

5. Ricollegare il pannello delle unità alla parte anteriore del computer.

Il pannello delle unità si incastra solo quando viene orientato correttamente.

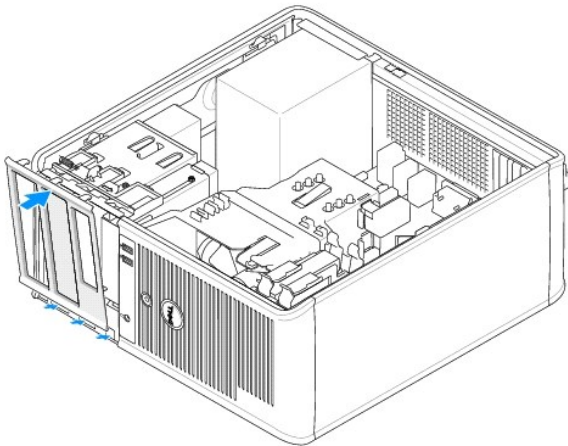

Unità disco floppy

⚠ ATTENZIONE: Prima di cominciare le procedure descritte in questa sezione, seguire le istruzioni di sicurezza ubicate nella *Guida alle informazioni sul prodotto*.

⚠ ATTENZIONE: Per evitare il rischio di scariche elettriche, scollegare sempre il computer dalla presa elettrica prima di rimuovere il coperchio del computer.

Rimozione dell'unità disco floppy

1. Seguire le procedure descritte in [Operazioni preliminari](#).
2. Rimuovere il pannello delle unità facendo scorrere la chiusura a scatto dell'unità verso il basso per aprire il pannello, quindi rimuoverlo dai cardini.
3. Scollegare il cavo di alimentazione e dati dal retro dell'unità disco floppy.
4. Far scorrere la chiusura a scatto dell'unità verso il basso e mantenerla in posizione. Senza rilasciare il dispositivo di chiusura, far scorrere l'unità disco floppy verso l'esterno del computer.

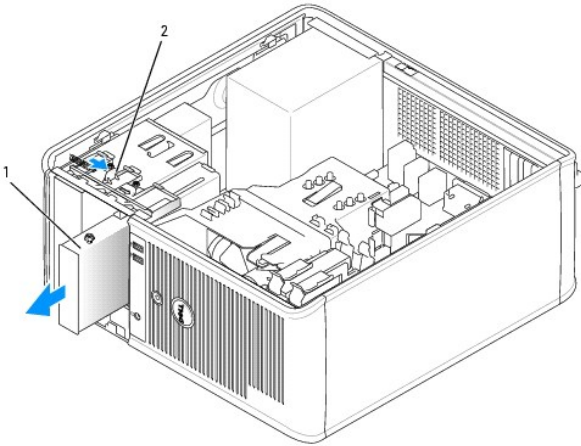

1	unità disco floppy
2	chiusura a scatto dell'unità

5. Se si sta sostituendo l'unità disco floppy, consultare [Installazione dell'unità disco floppy](#).
Altrimenti, sostituire il pannello delle unità allineando i cardini e ruotandolo verso l'alto fino a farlo scattare in posizione.
6. Ricollocare il coperchio del computer (consultare [Ricollocamento del coperchio del computer](#)).

Installazione dell'unità disco floppy

1. Se si sta sostituendo un'unità disco floppy, rimuovere le viti a testa cilindrica con esagono incassato dall'unità esistente e collegare le viti all'unità di ricambio.
2. Se si sta installando una nuova unità disco floppy:
 - a. Rimuovere l'inserito del pannello delle unità per la nuova unità (consultare [Inseri del pannello delle unità](#)).
 - b. Rimuovere le viti a testa cilindrica con esagono incassato dall'interno dell'inserito del pannello delle unità.
 - c. Fissare le viti alla nuova unità.

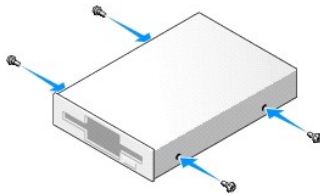

3. Allineare le viti a testa cilindrica con esagono incassato sull'unità disco floppy con gli slot delle viti a testa cilindrica con esagono incassato, quindi far scorrere delicatamente l'unità nell'alloggiamento finché non scatta in posizione.

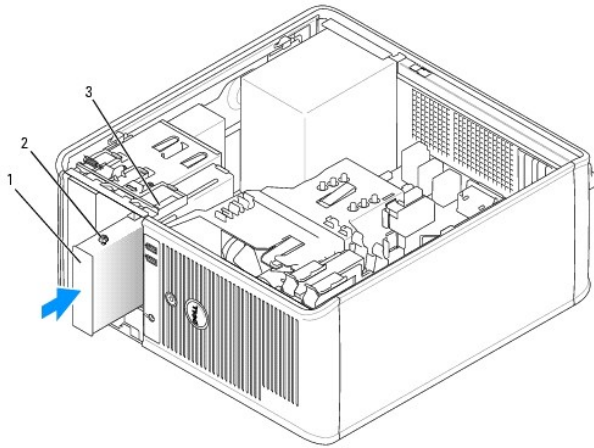

1	unità disco floppy
2	viti a testa cilindrica con esagono incassato (4)
3	slot delle viti a testa cilindrica con esagono incassato (2)

4. Collegare il cavo di alimentazione e dati all'unità disco floppy.

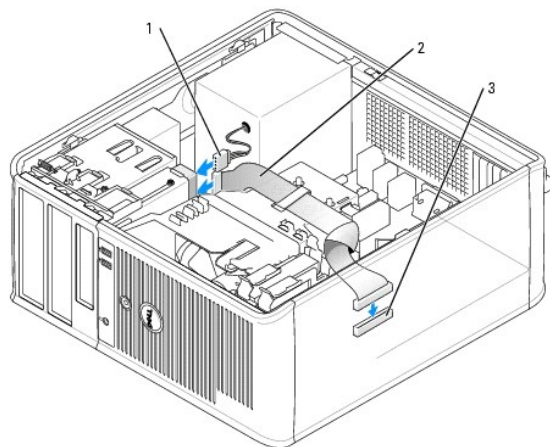

1	cavo di alimentazione
2	cavo dell'unità disco floppy
3	connettore dell'unità disco floppy (FLOPPY)

5. Sostituire il pannello delle unità allineando i cardini e ruotandolo verso l'alto fino a farlo scattare in posizione.
6. Ricollocare il coperchio del computer (consultare [Ricollocamento del coperchio del computer](#)).
7. Accedere all'Installazione del sistema e utilizzare l'opzione **Diskette Drive** (Unità a dischetti) per abilitare la nuova unità disco floppy (consultare [Accesso all'Installazione del sistema](#)).
8. Verificare che il computer funzioni correttamente eseguendo il programma Dell Diagnostics (consultare [Dell Diagnostics](#)).

Unità CD/DVD

⚠ ATTENZIONE: Prima di cominciare le procedure descritte in questa sezione, seguire le istruzioni di sicurezza ubicate nella *Guida alle informazioni sul prodotto*.

⚠ ATTENZIONE: Per evitare il rischio di scariche elettriche, scollegare sempre il computer dalla presa elettrica prima di ricollocare il coperchio.

Rimozione di un'unità CD/DVD

1. Seguire le procedure descritte in [Operazioni preliminari](#).
2. Rimuovere il pannello delle unità facendo scorrere la chiusura a scatto dell'unità verso il basso per aprire il pannello, quindi rimuoverlo dai cardini.
3. Scollegare il cavo di alimentazione e dati dal retro dell'unità.
4. Far scorrere la chiusura a scatto dell'unità verso il basso e mantenerla in posizione. Senza rilasciare il dispositivo di chiusura, far scorrere l'unità CD/DVD verso l'esterno del computer.

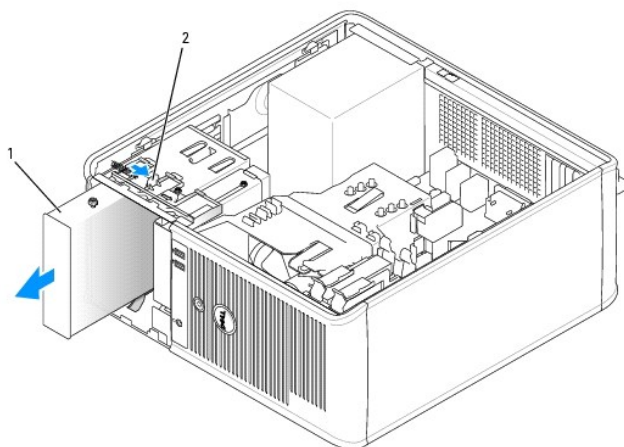

1	unità CD/DVD
2	chiusura a scatto dell'unità

5. Se si sta sostituendo l'unità CD/DVD, consultare [Installazione di un'unità CD/DVD](#). Altrimenti, sostituire il pannello delle unità allineando i cardini e ruotandolo verso l'alto fino a farlo scattare in posizione.
6. Ricollocare il coperchio del computer (consultare [Ricollocamento del coperchio del computer](#)).

Installazione di un'unità CD/DVD

1. Seguire le procedure descritte in [Operazioni preliminari](#).
2. Se si sta sostituendo un'unità CD/DVD, rimuovere le viti a testa cilindrica con esagono incassato dall'unità esistente e collegare le viti all'unità di ricambio.
3. Se si sta installando una nuova unità CD/DVD:
 - a. Rimuovere l'inserto del pannello delle unità per la nuova unità (consultare [Inserti del pannello delle unità](#)).
 - b. Rimuovere le viti a testa cilindrica con esagono incassato dall'interno dell'inserto del pannello delle unità.
 - c. Fissare le viti alla nuova unità.

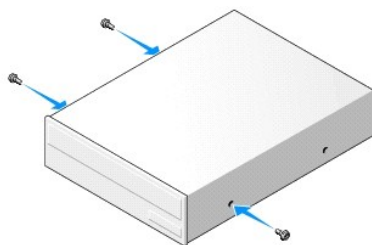

4. Consultare la documentazione fornita con l'unità per verificare che sia configurata correttamente per il sistema. Se si sta installando un'unità IDE, configurare l'unità per l'impostazione "Cable Select" (Selezione del cavo) utilizzando la documentazione fornita con

l'unità.

5. Allineare le viti a testa cilindrica con esagono incassato sull'unità CD/DVD con gli slot delle viti a testa cilindrica con esagono incassato, quindi far scorrere l'unità nell'alloggiamento finché non scatta in posizione.

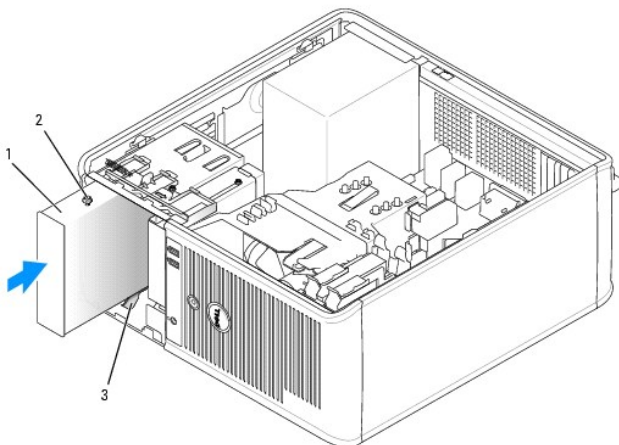

1	unità CD/DVD
2	viti a testa cilindrica con esagono incassato (3)
3	slot delle viti a testa cilindrica con esagono incassato (2)

6. Collegare il cavo di alimentazione e dati all'unità e alla scheda di sistema.

 **N.B.** Il cavo dell'unità CD/DVD potrebbe essere un cavo SATA, che sembra diverso dal cavo IDE nell'immagine di seguito. Per informazioni sui connettori del cavo SATA, consultare [Istruzioni generali sull'installazione](#).

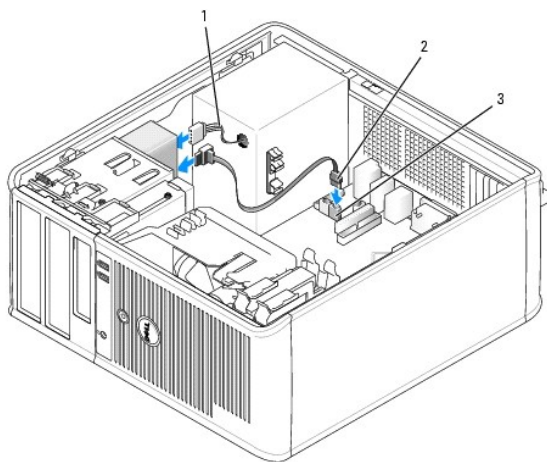

1	cavo di alimentazione
2	cavo dati CD/DVD
3	connettore dell'unità CD/DVD

7. Controllare tutti i collegamenti dei cavi e raggruppare tutti i cavi in modo che non ostruiscano il flusso d'aria alla ventola e alle prese di raffreddamento.
8. Sostituire il pannello delle unità allineando i cardini e ruotandolo verso l'alto fino a farlo scattare in posizione.
9. Ricollocare il coperchio del computer (consultare [Ricollocamento del coperchio del computer](#)).
10. Verificare che il computer funzioni correttamente eseguendo il programma Dell Diagnostics (consultare [Dell Diagnostics](#)).

Pannello d'I/O

Guida dell'utente di Dell™ OptiPlex™ 320

Rimozione del pannello d'I/O

⚠ ATTENZIONE: Prima di cominciare le procedure descritte in questa sezione, seguire le istruzioni di sicurezza ubicate nella *Guida alle informazioni sul prodotto*.

⚠ ATTENZIONE: Per evitare il rischio di scariche elettriche, scollegare sempre il computer dalla presa elettrica prima di rimuovere il coperchio.

🔍 N.B. Notare il percorso di tutti i cavi quando li si rimuovono, in modo da poterli reinstradare correttamente al momento dell'installazione del nuovo pannello d'I/O.

1. Seguire le procedure descritte in [Operazioni preliminari](#).

➡ AVVISO: Quando si fa scorrere il pannello d'I/O fino ad estrarlo dal computer, prestare estrema attenzione. Altrimenti si potrebbero causare danni ai connettori dei cavi e ai fermagli di instradamento dei cavi.

2. Rimuovere la vite che fissa il pannello d'I/O.

3. Scollegare tutti i cavi dal pannello d'I/O e rimuovere il pannello dal computer.

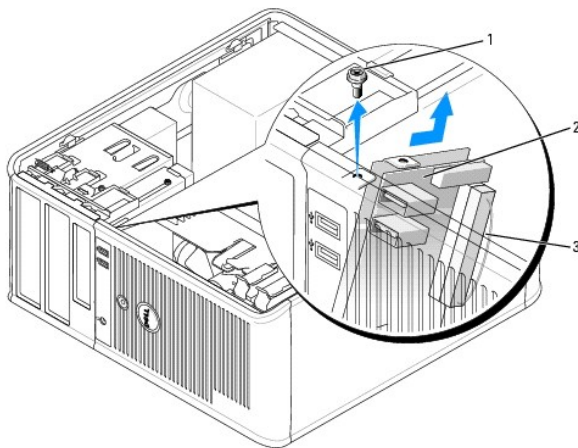

1	vite di fissaggio
2	pannello d'I/O
3	connettore del cavo di I/O

Ricollocamento del pannello d'I/O

1. Per ricollocare il pannello d'I/O, eseguire le procedure di rimozione in ordine inverso.

🔍 N.B. Utilizzare le guide sul supporto del pannello d'I/O per facilitare il posizionamento del pannello d'I/O e utilizzare la tacca sul supporto del pannello d'I/O per facilitare l'alloggiamento del pannello.

Alimentatore

Guida dell'utente di Dell™ OptiPlex™ 320

- [Sostituzione dell'alimentatore](#)
- [Connettori di alimentazione c.c.](#)

Sostituzione dell'alimentatore

⚠ ATTENZIONE: Prima di cominciare le procedure descritte in questa sezione, seguire le istruzioni di sicurezza ubicate nella *Guida alle informazioni sul prodotto*.

⚠ AVVISO: Per evitare possibili danni ai componenti all'interno del computer, scaricare l'elettricità statica dal proprio corpo prima di toccare un qualsiasi componente elettronico del computer. A tale scopo è sufficiente toccare una superficie metallica non verniciata sul telaio del computer.

1. Seguire le procedure descritte in [Operazioni preliminari](#).
2. Scollegare i cavi di alimentazione c.c. dalla scheda di sistema e dalle unità.

Osservare la posizione dei cavi di alimentazione c.c. sotto le linguette del telaio del computer mentre li si rimuove dalla scheda di sistema e dalle unità. Rimettendoli a posto, fare attenzione che non vengano schiacciati o piegati.

3. Rimuovere le quattro viti che fissano l'alimentatore al retro del telaio del computer.
4. Premere il pulsante di sblocco che si trova sulla base del telaio del computer.

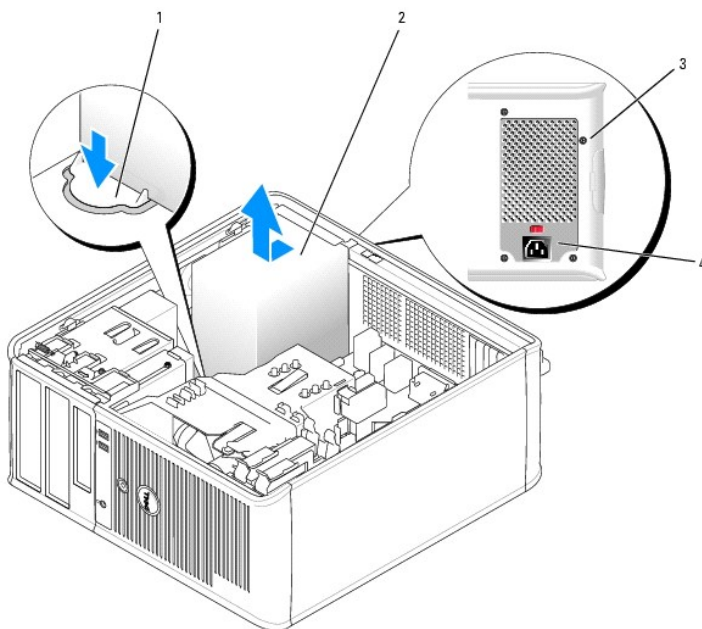

1	pulsante di sblocco
2	alimentatore
3	viti (4)
4	connettore di alimentazione c.a.

5. Far scorrere l'alimentatore di circa 2,5 cm verso la parte anteriore del computer.
6. Sollevare l'alimentatore ed estrarlo dal computer.
7. Inserire l'alimentatore di ricambio nella posizione corretta.
8. Ricollocare le due viti che fissano l'alimentatore al retro del telaio del computer.

9. Ricollegare i cavi di alimentazione c.c. all'alimentatore.
10. Collegare il cavo di alimentazione c.a. al connettore di alimentazione c.a.
11. Ricollocare il coperchio del computer (consultare [Ricollocamento del coperchio del computer](#)).

Connettori di alimentazione c.c.

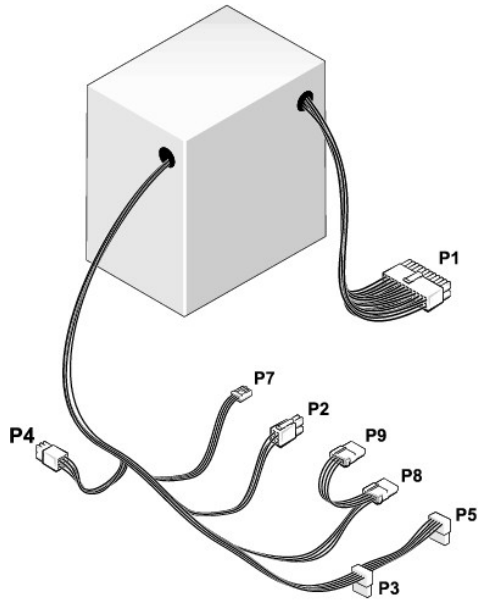

Connettore di alimentazione c.c. P1

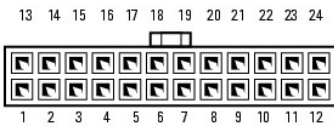

Numero PIN	Nome del segnale	Cavo 18 AWG
1	+3,3 V c.c.	Arancione
2	+3,3 V c.c.	Arancione
3	GND	Nero
4	+5 V c.c.	Rosso
5	GND	Nero
6	+5 V c.c.	Rosso
7	GND	Nero
8	PS_PWRGOOD	Grigio
9	P5AUX	Viola
10	+12 V c.c.	Bianco
11	+12 V c.c.	Bianco
12	+3,3 V c.c.	Arancione
13	+3,3 V c.c.	Arancione
14	-12 V c.c.	Blu
15	GND	Nero
16	PWR_PS_ON	Verde
17	GND	Nero

18	GND	Nero
19	GND	Nero
20	NC	N/C
21	+5 V c.c.	Rosso
22	+5 V c.c.	Rosso
23	+5 V c.c.	Rosso
24	GND	Nero

*Usare un cavo 22 AWG anziché un cavo 18 AWG.

Connettore di alimentazione c.c. P2



Numero PIN	Nome del segnale	Cavo 18 AWG
1	GND	Nero
2	GND	Nero
3	+12 V c.c.	Giallo
4	+12 V c.c.	Giallo

Connettori di alimentazione c.c. P3 e P5



Numero PIN	Nome del segnale	Cavo 18 AWG
1	+3,3 V c.c.	Arancione
2	GND	Nero
3	+5 V c.c.	Rosso
4	GND	Nero
5	+12 V c.c.	Bianco

Connettore di alimentazione c.c. P4

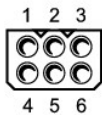

Numero PIN	Nome del segnale	Cavo 18 AWG
1	N/C	N/C
2	GND	Nero
3	GND	Nero
4	+ 3,3 V c.c.	Arancione
5	+5 V c.c.	Rosso
6	+12 V c.c.	Bianco

Connettore di alimentazione c.c. P7

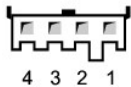

Numero PIN	Nome del segnale	Cavo 22 AWG
1	+5 V c.c.	Rosso
2	GND	Nero
3	GND	Nero
4	+12 V c.c.	Giallo

Connettori di alimentazione c.c. P8 e P9

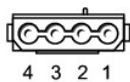

Numero PIN	Nome del segnale	Cavo 18 AWG
1	+12 V c.c.	Bianco
2	GND	Nero
3	GND	Nero
4	+5 V c.c.	Rosso

[Torna alla pagina Sommario](#)

[Torna alla pagina Sommario](#)

Rimozione del coperchio del computer

Guida dell'utente di Dell™ OptiPlex™ 320

ATTENZIONE: Prima di cominciare le procedure descritte in questa sezione, seguire le istruzioni di sicurezza ubicate nella *Guida alle informazioni sul prodotto*.

ATTENZIONE: Per evitare il rischio di scariche elettriche, scollegare sempre il computer dalla presa elettrica prima di rimuovere il coperchio del computer.

1. Seguire le procedure descritte in [Operazioni preliminari](#).
2. Se si è installato un lucchetto attraverso l'anello del lucchetto sul pannello posteriore, rimuovere il lucchetto.
3. Appoggiare il computer sul proprio lato.
4. Far scorrere la chiusura a scatto del coperchio all'indietro quando si solleva il coperchio.
5. Afferrare i lati del coperchio del computer e ruotare il coperchio verso l'alto utilizzando le linguette dei cardini come punti di leva.
6. Rimuovere il coperchio dalle linguette dei cardini e metterlo da parte su una superficie morbida non abrasiva.

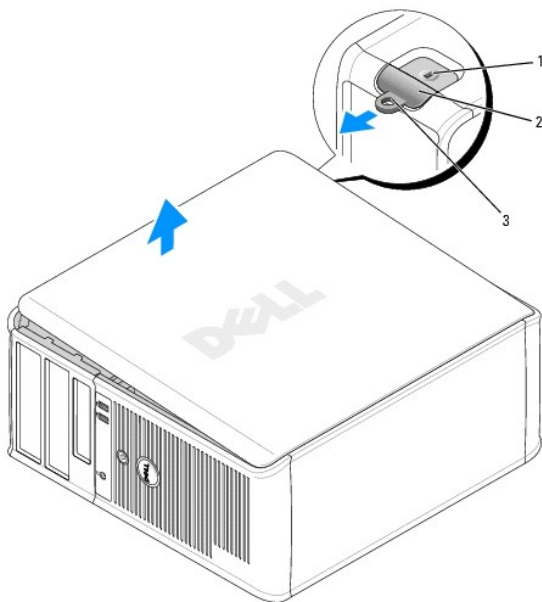

1	slot per cavo di sicurezza
2	chiusura a scatto del coperchio
3	anello del lucchetto

[Torna alla pagina Sommario](#)

[Torna alla pagina Sommario](#)

Specifiche del computer minitorre

Guida dell'utente di Dell™ OptiPlex™ 320

Microprocessore	
Tipo di microprocessore	processore Intel® Pentium® o Celeron®
cache interna	SRAM fino a 2 MB a scrittura differita, associativa a otto vie con burst concatenato

Memoria	
Tipo	SDRAM DDR2 a 533 o 667 MHz
Connettori della memoria	due
Moduli di memoria supportati	256 MB, 512 MB o 1 GB non ECC
Memoria minima	256 MB
Memoria massima	2 GB
Indirizzo del BIOS	F0000h

Informazioni sul computer	
Chipset	ATI Radeon Xpress 200 Professional
Larghezza del bus di dati	64 bit
Larghezza del bus indirizzi	32 bit
Canali DMA	otto
Livelli di interrupt	24
Chip BIOS (NVRAM)	4 Mb
NIC	interfaccia di rete integrata in grado di supportare comunicazioni 10/100. <ul style="list-style-type: none">1 Verde — È presente una connessione funzionante tra una rete a 10 Mbps e il computer.1 Arancione — È presente una connessione funzionante tra una rete a 100 Mbps e il computer.1 Spento — Il computer non rileva una connessione fisica alla rete.

Video	
Tipo	scheda grafica ATI Radeon integrata

Audio	
Tipo	audio ad alta definizione ADI1983
Conversione stereo	24 bit analogico-digitale e 24 bit digitale-analogico

Controller	
Unità	fino a due dischi rigidi SATA e fino a due unità ottiche SATA o IDE, un'unità disco floppy opzionale

Bus di espansione	
Tipo di bus	PCI 2.3 PCI Express 1.0A SATA USB 2.0
Velocità del bus	PCI: 133 MB/s PCI Express x16: velocità bidirezionale a 8 GB/s SATA: 3,0 Gbps

	USB: 480 Mbps
Schede	schede ad altezza completa supportate
PCI:	
connettori	due
dimensione del connettore	120 piedini
ampiezza dei dati del connettore (massima)	32 bit
PCI Express	
connettori	uno x16
alimentazione	25 W massimo
dimensione del connettore	164 piedini
larghezza dati del connettore (massima)	PCI Express a sedici corsie

Unità	
Accessibili esternamente	un alloggiamento per unità da 3,5 pollici due alloggiamenti per unità da 5,25 pollici
Accessibili internamente	due alloggiamenti per disco rigido da 1 pollice di spessore

Connettori	
Connettori esterni:	
Seriale	connettore a 9 piedini; compatibile 16550C
Parallelo	connettore a 25 fori (bidirezionale)
Video	connettore VGA a 15 fori
Scheda di rete	connettore RJ-45
USB	due pannelli anteriori e quattro connettori del pannello posteriore USB conformi
Audio	tre connettori del pannello posteriore per linea di ingresso, linea di uscita e microfono; un connettore sul pannello frontale per le cuffie
Connettori sulla scheda di sistema:	
IDE	connettore a 40 piedini (supporta due periferiche)
SATA	quattro connettori a 7 piedini
Unità disco floppy	connettore a 34 piedini
Seriale	connettore a 12 piedini per la scheda della porta seriale opzionale
Ventola	connettore a 5 piedini
PCI 2.3	due connettori da 120 piedini
PCI Express x16	connettore a 164 piedini
Interfaccia audio dell'unità CD	connettore a 4 piedini
Pannello frontale	connettore a 40 piedini

Combinazioni di tasti	
<Ctrl><Alt><Canc>	in Microsoft® Windows® XP, attiva la finestra Protezione di Windows ; in modalità MS-DOS, riavvia il sistema
<F2> o <Ctrl><Alt><Invio>	avvia l'installazione del sistema incorporato (disponibile solo all'avvio del sistema)
<F12> o <Ctrl><Alt><F8>	visualizza un menu Periferica d'avvio che consente di specificare la periferica da cui eseguire l'avvio corrente (disponibile solo all'avvio del sistema) e opzioni di esecuzione della diagnostica del disco rigido e di sistema

Comandi e indicatori	
Pulsante d'alimentazione	pulsante
Indicatore di alimentazione	indicatore verde — verde intermittente indica la modalità di sospensione ; verde fisso indica lo stato di attivazione. indicatore giallo — giallo lampeggiante indica un

	problema con una periferica installata: giallo fisso indica un problema di alimentazione interno (consultare Problemi relativi all'alimentazione).
Spia di accesso al disco rigido	verde
Indicatore del collegamento	l'indicatore verde fisso indica una connessione di rete
Indicatore di integrità del collegamento (sulla scheda di rete integrata)	indicatore verde per il funzionamento a 10 Mb ed indicatore arancione per il funzionamento a 100 Mb
Spia di attività (su scheda di rete integrata)	indicatore giallo lampeggiante
Indicatore della diagnostica	quattro indicatori sul pannello anteriore (consultare Indicatori della diagnostica)
Indicatore della modalità standby	AUX_PWR sulla scheda di sistema

Alimentazione	
Alimentatore c.c.:	
Potenza elettrica	305 W
Dissipazione del calore	1041 BTU/h N.B. La dissipazione del calore viene calcolata in base alla potenza nominale dell'alimentatore.
Tensione	da 90 a 135 V a 60 Hz; da 180 a 264 V a 50 Hz
Batteria di riserva	batteria pulsante al litio da 3 V CR2032

Caratteristiche fisiche	
Altezza	41,4 cm
Larghezza	18,5 cm
Profondità	43,9 cm
Peso	12,34 kg

Caratteristiche ambientali	
Temperatura:	
Di esercizio	da 10° a 35 °C
Di stoccaggio	da -40° a 65 °C
Umidità relativa	da 20% a 80% (senza condensa)
Vibrazione massima:	
Di esercizio	da 5 a 350 Hz a 0,0002 G ² /Hz
Di stoccaggio	da 5 a 500 Hz da 0,001 a 0,01 G ² /Hz
Urto massimo:	
Di esercizio	40 G +/- 5% con durata degli impulsi di 2 msec +/- 10% (uguale a 51 cm/sec [20 pollici/sec])
Di stoccaggio	105 G +/- 5% con durata degli impulsi di 2 msec +/- 10% (uguale a 127 cm/sec [50 in/sec])
Altitudine:	
Di esercizio	da -15,2 a 3048 m
Di stoccaggio	da -15,2 a 10.668 m

[Torna alla pagina Sommario](#)

[Torna alla pagina Sommario](#)

Caratteristiche di Microsoft® Windows® XP

Guida dell'utente di Dell™ OptiPlex™ 320

- [Trasferimento delle informazioni a un nuovo computer](#)
 - [Account utente e Cambio rapido utente](#)
 - [Installazione di una rete domestica e per ufficio](#)
-

Trasferimento delle informazioni a un nuovo computer

Il sistema operativo Microsoft Windows XP fornisce una funzione di Trasferimento guidato file e impostazioni per trasferire i dati dal computer di origine al nuovo computer, tra i quali:

- 1 Messaggi di posta elettronica
- 1 Impostazioni della barra degli strumenti
- 1 Dimensioni delle finestre
- 1 Segnalibri Internet

È possibile trasferire i dati sul nuovo computer tramite una connessione di rete o seriale. In alternativa, è possibile archiviare i dati su un supporto rimovibile come un disco floppy o un CD scrivibile.

Per preparare il nuovo computer al trasferimento dei file:

1. Fare clic sul pulsante **Start**, scegliere **Tutti i programmi**→ **Accessori**→ **Utilità di sistema**, quindi fare clic su **Trasferimento guidato file e impostazioni**.
2. Quando viene visualizzata la schermata iniziale **Trasferimento guidato file e impostazioni**, fare clic su **Avanti**.
3. Nella schermata **Specificare il computer**, fare clic su **Nuovo computer** e su **Avanti**.
4. Nella schermata **Si dispone di un CD di Windows XP?**, fare clic su **Si utilizzerà la procedura guidata contenuta nel CD di Windows XP** e su **Avanti**.
5. Quando viene visualizzata la finestra **Passare al vecchio computer**, passare al computer di origine. *Non* fare clic su **Avanti** in questo momento.

Per copiare i dati dal vecchio computer:

1. Sul vecchio computer inserire il CD *Sistema operativo* di Windows XP.
2. Nella finestra **Microsoft Windows XP** fare clic su **Esegui altre operazioni**.
3. Nella schermata **Scegliere un'opzione**, fare clic su **Trasferisci file e impostazioni**.
4. Nella schermata iniziale **Trasferimento guidato file e impostazioni** fare clic su **Avanti**.
5. Nella schermata **Specificare il computer**, fare clic su **Vecchio computer** e su **Avanti**.
6. Nella schermata **Selezionare la modalità di trasferimento** fare clic sulla modalità di trasferimento desiderata.
7. Nella schermata **Selezionare gli elementi da trasferire**., selezionare gli elementi che si desidera trasferire e fare clic su **Avanti**.

Dopo la copia delle informazioni, viene visualizzata la schermata **Completamento fase di raccolta**.

8. Fare clic su **Fine**.

Per trasferire i dati al nuovo computer:

1. Nella schermata **Passare al vecchio computer** visualizzata sul nuovo computer fare clic su **Avanti**.
2. Nella schermata **Specificare il percorso di file e cartelle**, selezionare il metodo scelto per il trasferimento delle impostazioni e dei file e fare clic su **Avanti**.

I file e le impostazioni raccolte verranno lette e applicate al nuovo computer.

Una volta applicate tutte le impostazioni e i file, viene visualizzata la schermata **Operazione completata**.

3. Fare clic su **Operazione completata** e riavviare il nuovo computer.
-

Account utente e Cambio rapido utente

Aggiunta di account utente

Al termine dell'installazione del sistema operativo Microsoft Windows XP, l'amministratore del computer o un utente con diritti di amministratore può creare account utente aggiuntivi seguendo la procedura descritta.

1. Fare clic sul pulsante **Start**, quindi su **Pannello di controllo**.
2. Nella finestra **Pannello di controllo** fare clic su **Account utente**.
3. In **Scegliere un'operazione...**, fare clic su **Crea nuovo account**.
4. In **Nome del nuovo account**, digitare il nome del nuovo utente, quindi fare clic su **Avanti**.
5. In **Scegliere un tipo di account**, fare clic su una delle seguenti opzioni:
 - 1 **Amministratore computer** — L'utente può modificare tutte le impostazioni relative al computer.
 - 1 **Limitato** — L'utente può solo modificare le proprie impostazioni personali, quali la password. Inoltre non è possibile installare programmi o usare Internet.

 **N.B.** È possibile che siano disponibili opzioni aggiuntive a seconda del sistema operativo in uso, Windows XP Home Edition o Windows XP Professional. Inoltre le opzioni disponibili in Windows XP Professional sono diverse se il computer è collegato a un dominio.

6. Fare clic su **Crea account**.

Cambio rapido utente

 **N.B.** Cambio rapido utente non è disponibile se il computer esegue Windows XP Professional ed è un membro di un dominio di computer o se la memoria del computer è inferiore a 128 MB.

Cambio rapido utente consente a più utenti di accedere al computer senza richiedere la disconnessione dell'utente precedente.

1. Fare clic sul pulsante **Start**, quindi su **Disconnetti**.
2. Nella finestra **Disconnessione da Windows**, fare clic su **Cambia utente**.

Quando si usa Cambio rapido utente, i programmi usati dall'utente precedente rimangono in esecuzione in background ed è quindi possibile che la velocità di elaborazione del computer risulti rallentata. Inoltre i programmi multimediali, quali giochi e software DVD, potrebbero non funzionare in modalità Cambio rapido utente. Per ulteriori informazioni, consultare la Guida in linea e supporto tecnico di Windows. Per accedere alla Guida in linea e supporto tecnico di Windows, consultare [Ricerca di informazioni](#).

Installazione di una rete domestica e per ufficio

Collegamento a una scheda di rete

Prima di connettere il computer a una rete, è necessario installare una scheda di rete e collegarvi un cavo di rete.

Per connettere un cavo di rete:

 **N.B.** Inserire il cavo finché non scatta in posizione, quindi tirarlo delicatamente per verificare che sia fissato saldamente.

1. Collegare il cavo di rete al connettore della scheda di rete sul retro del computer.

 **N.B.** Non usare un cavo di rete con una presa a muro della linea telefonica.

2. Collegare l'altra estremità del cavo di rete a un dispositivo per il collegamento di rete, quale uno spinotto di rete a muro.

Installazione guidata rete

Con il sistema operativo Microsoft Windows XP è disponibile la funzione Installazione guidata rete che assiste l'utente durante la procedura di condivisione di file, di stampanti o di una connessione Internet tra diversi computer in ambito domestico o in un piccolo ufficio.

1. Fare clic sul pulsante **Start**, scegliere **Tutti i programmi**→ **Accessori**→ **Comunicazioni**, quindi fare clic su **Installazione guidata rete**.
2. Nella schermata iniziale fare clic su **Avanti**.
3. Fare clic su **Elenco di controllo per la creazione di una rete**.

 **N.B.** La selezione del metodo di connessione **Il computer è connesso direttamente a Internet** attiva il firewall integrato fornito con Windows XP SP1.

4. Completare le operazioni descritte nell'elenco di controllo e le procedure preliminari.
5. Tornare a Installazione guidata rete e seguire le istruzioni visualizzate.

[Torna alla pagina Sommario](#)

[Torna alla pagina Sommario](#)

Ricollocamento del coperchio del computer

Guida dell'utente di Dell™ OptiPlex™ 320

 **ATTENZIONE:** Prima di cominciare le procedure descritte in questa sezione, seguire le istruzioni di sicurezza descritte nella *Guida alle informazioni sul prodotto*.

1. Accertarsi che tutti i cavi siano collegati e ripiegarli in modo che non siano d'intralcio.

Tirare delicatamente i cavi di alimentazione verso di sé in modo che non rimangano sotto le unità.

2. Accertarsi di non lasciare attrezzi o altri componenti all'interno del computer.

3. Per ricollocare il coperchio:

- a. Allineare la parte inferiore del coperchio con le linguette del cardine ubicate lungo il bordo inferiore del computer.
- b. Utilizzando le linguette del cardine come leva, ruotare il coperchio verso il basso per chiuderlo.
- c. Far scattare il coperchio in posizione tirando all'indietro la chiusura a scatto del coperchio, quindi rilasciando il dispositivo di chiusura quando il coperchio è correttamente alloggiato.
- d. Accertarsi che il coperchio sia alloggiato correttamente prima di spostare il computer.

 **AVVISO:** Per connettere un cavo di rete, prima inserire il cavo nello spinotto di rete a muro, poi collegarlo al computer.

4. Installare il piedistallo del computer (se presente). Per istruzioni, consultare la documentazione fornita col piedistallo.
5. Collegare il computer e le periferiche alle prese elettriche e accenderli.

[Torna alla pagina Sommario](#)

Guida dell'utente di Dell™ OptiPlex™ 320

Computer desktop





Informazioni sul computer

[Ricerca di informazioni](#)
[Computer desktop](#)
[Specifiche del computer desktop](#)
[Caratteristiche avanzate](#)
[Collegamento di più monitor](#)
[Pulizia del computer](#)
[Reinstallazione dei driver e del sistema operativo](#)
[Soluzione dei problemi](#)
[Caratteristiche di Microsoft® Windows® XP](#)
[Strumenti e utilità per la risoluzione dei problemi](#)
[Come ottenere assistenza](#)
[Garanzia](#)
[Avviso FCC \(solo per gli Stati Uniti\)](#)

Rimozione e sostituzione di componenti

[Operazioni preliminari](#)
[Rimozione del coperchio del computer](#)
[Pannello d'I/O](#)
[Unità](#)
[Schede PCI e PCI Express](#)
[Alimentatore](#)
[Processore](#)
[Batteria](#)
[Scheda di sistema](#)
[Memoria](#)
[Ricollocamento del coperchio del computer](#)

N.B., Avvisi e Attenzione

-  **N.B.** Un N.B. (Nota Bene) indica informazioni importanti che contribuiscono a migliorare l'utilizzo del computer.
-  **AVVISO:** Un AVVISO indica un danno potenziale all'hardware o perdita di dati e spiega come evitare il problema.
-  **ATTENZIONE:** Un messaggio di **ATTENZIONE** indica un rischio di danni alla proprietà, lesioni personali o morte.

Abbreviazioni ed acronimi

Per un elenco completo delle abbreviazioni e degli acronimi, consultare il [Glossario](#).

Se il computer acquistato è un Dell™ di serie n, qualsiasi riferimento fatto in questo documento al sistema operativo Microsoft® Windows® non è applicabile.

Le informazioni contenute nel presente documento sono soggette a modifiche senza preavviso.
© 2006 Dell Inc. Tutti i diritti riservati.

È severamente vietata la riproduzione, con qualsiasi strumento, senza l'autorizzazione scritta di Dell Inc.

Marchi commerciali utilizzati in questo testo: Dell, il logo DELL, OptiPlex, Inspiron, Dimension, Latitude, Dell Precision, DellNet, TravelLite, Dell OpenManage, PowerVault, Axim, PowerEdge, PowerConnect e PowerApp sono marchi commerciali di Dell Inc.; Intel, Pentium e Celeron sono marchi depositati di Intel Corporation; Microsoft, MS-DOS e Windows sono marchi depositati di Microsoft Corporation; IBM è un marchio depositato di International Business Machines Corporation; Bluetooth è un marchio commerciale di proprietà di Bluetooth SIG, Inc. e viene utilizzato per concessione da Dell Inc.; ENERGY STAR è un marchio depositato della Environmental Protection Agency degli Stati Uniti. Dell Inc., in qualità di partner di ENERGY STAR, ha determinato che questo prodotto è conforme alle specifiche ENERGY STAR per il risparmio di energia.

Nel presente documento possono essere utilizzati altri marchi e nomi commerciali che si riferiscono sia ad entità che rivendicano i marchi che ai nomi o ai loro prodotti. Dell Inc. nega qualsiasi partecipazione di proprietà relativa a marchi e nomi commerciali diversi da quelli di sua proprietà.

Modelli: DCSM e DCNE

Giugno 2006 N/P JK524 Rev. A01

[Torna alla pagina Sommario](#)

Reinstallazione dei driver e del sistema operativo

Guida dell'utente di Dell™ OptiPlex™ 320

- [Driver](#)
- [Uso del Ripristino configurazione di sistema di Microsoft® Windows® XP](#)
- [Reinstallazione di Microsoft Windows XP](#)

 **ATTENZIONE:** Prima di cominciare le procedure descritte in questa sezione, seguire le istruzioni di sicurezza descritte nella *Guida alle informazioni sul prodotto*.

 **AVVISO:** Quando si reinstalla il sistema operativo Microsoft Windows XP, utilizzare Microsoft® Windows® XP Service Pack 1 o successivo.

 **N.B.** Se si è installata un'immagine unica sul computer e se è stato necessario reinstallare il sistema operativo, eseguire l'utilità DSS. DSS è disponibile nel CD *Drivers and Utilities* opzionale (*Resource CD*) e all'indirizzo support.dell.com.

Driver

Definizione di driver

Un driver è un programma che controlla una periferica quale una stampante, un mouse o una tastiera. Tutte le periferiche richiedono un programma driver.

Un driver funge da traduttore fra la periferica e qualsiasi programma che la utilizza. Ciascuna periferica possiede una propria serie di comandi specializzati che solo il driver è in grado di riconoscere.

Dell fornisce il computer con i driver già installati, pertanto non è necessaria alcuna ulteriore installazione o configurazione.

 **AVVISO:** Il CD *Drivers and Utilities* opzionale (*Resource CD*) può contenere driver per sistemi operativi diversi da quello installato sul computer. Assicurarsi che il software da installare sia appropriato per il sistema operativo in uso.

Molti driver, ad esempio i driver della tastiera, vengono forniti con il sistema operativo Microsoft Windows. Potrebbe essere necessario installare manualmente il driver nei seguenti casi:

1. Aggiornare il sistema operativo.
1. Reinstallare il sistema operativo.
1. Collegare o installare una nuova periferica.

Identificazione dei driver

In caso di problemi relativi a una periferica, verificare se la causa del problema sia il driver e, se necessario, procedere al suo aggiornamento.

1. Fare clic sul pulsante **Start** e fare clic su **Pannello di controllo**.
2. In **Scegliere una categoria**, fare clic su **Prestazioni e manutenzione**.
3. Fare clic su **Sistema**.
4. Nella finestra **Proprietà del Sistema**, selezionare la scheda **Hardware**.
5. Selezionare la scheda **Gestione periferiche**.
6. Scorrere l'elenco per identificare eventuali periferiche la cui icona è contrassegnata da un punto esclamativo (un cerchio giallo con un [!]) accanto all'icona di una o più periferiche.

Se un punto esclamativo si trova accanto al nome della periferica, potrebbe essere necessario reinstallare il driver o installare un nuovo driver (consultare [Reinstallazione di driver e del sistema operativo](#)).

Reinstallazione dei driver e delle utilità

 **AVVISO:** Il sito Web del supporto tecnico della Dell all'indirizzo support.dell.com e il CD *Drivers and Utilities* (*Resource CD*) forniscono i driver approvati per i computer Dell™. L'installazione di driver provenienti da altre fonti potrebbe determinare il funzionamento non corretto del computer.

 **N.B.** Il CD *Drivers and Utilities* (*Resource CD*) è opzionale, pertanto potrebbe non essere spedito con alcuni computer.

Uso di Ripristino driver di periferica di Windows XP

Se si verifica un problema con il computer dopo l'installazione o l'aggiornamento di un driver, usare Ripristino driver di periferica di Windows XP per ripristinare la versione del driver precedentemente installata.

1. Fare clic sul pulsante **Start** e fare clic su **Pannello di controllo**.
2. In **Scegliere una categoria**, fare clic su **Prestazioni e manutenzione**.
3. Fare clic su **Sistema**.
4. Nella finestra **Proprietà del Sistema**, selezionare la scheda **Hardware**.
5. Selezionare la scheda **Gestione periferiche**.
6. Fare clic con il pulsante destro del mouse sulla periferica per la quale il nuovo driver è stato installato e fare clic su **Proprietà**.
7. Selezionare la scheda **Driver**.
8. Fare clic su **Ripristina driver**.

Se Ripristino driver di periferica non risolve il problema, utilizzare Ripristino configurazione di sistema (consultare [Attivazione del Ripristino configurazione di sistema](#)) per riportare il computer allo stato operativo che esisteva prima dell'installazione del nuovo driver.

Uso del CD Drivers and Utilities opzionale

Se l'uso di Ripristino driver di periferica o di Ripristino configurazione di sistema (consultare [Uso di Ripristino configurazione di sistema di Microsoft® Windows® XP](#)) non risolve il problema, reinstallare il driver dal CD *Drivers and Utilities* (noto anche come il *Resource CD*).

 **N.B.** Il CD *Drivers and Utilities* (*Resource CD*) è opzionale, pertanto potrebbe non essere spedito con alcuni computer.

 **N.B.** Per accedere ai driver di periferica e alla documentazione per l'utente, è necessario usare il CD *Drivers and Utilities* (*Resource CD*) mentre sul computer è in esecuzione un sistema operativo Windows.

1. Inserire il CD *Drivers and Utilities*.

Se si utilizza il CD *Drivers and Utilities* per la prima volta su questo computer, si apre la finestra **Installation** (Installazione) per informare che il CD sta per iniziare l'installazione. Fare clic su **OK** e rispondere ai messaggi del programma di installazione per completare l'installazione.

2. Fare clic su **Next** (Avanti) nella schermata **Welcome Dell System Owner** (Introduzione al sistema Dell).
3. Scegliere le selezioni appropriate per **System Model** (Modello del sistema), **Sistema operativo** (Sistema operativo), **Device Type** (Tipo di periferica), e **Topic** (Argomento).
4. Fare clic su **My Drivers** (Driver di periferica) nel menu a discesa **Topic** (Argomento).

Il CD *Drivers and Utilities* esegue la scansione dell'hardware e del sistema operativo del computer e, al termine, viene visualizzato l'elenco dei driver di periferica per l'attuale configurazione del sistema.

5. Fare clic sul driver desiderato e seguire le istruzioni per scaricare il file sul computer.

Per visualizzare un elenco di tutti i driver disponibili per il computer, fare clic su **My Drivers** (Driver di periferica) nel menu a discesa **Topic** (Argomento).

Per accedere ai file della guida nel CD *Drivers and Utilities*, fare clic sul pulsante di punto interrogativo o sul collegamento **Help** (Guida) nella parte superiore dello schermo.

Uso del Ripristino configurazione di sistema di Microsoft® Windows® XP

Il sistema operativo Microsoft Windows XP dispone di una funzionalità Ripristino configurazione di sistema che permette di riportare il computer ad uno stato operativo precedente (senza modificare i file di dati) qualora in seguito a modifiche all'hardware, al software o ad altre impostazioni del sistema, lo stesso non dovesse più funzionare correttamente. Consultare la Guida in linea e supporto tecnico di Windows per informazioni sull'utilizzo di Ripristino configurazione di sistema. Per informazioni sull'accesso alla Guida in linea e supporto tecnico di Windows, consultare [Ricerca di informazioni](#).

 **AVVISO:** Eseguire regolarmente il backup dei propri file di dati, in quanto Ripristino configurazione di sistema non controlla i file di dati e non può ripristinarli.

Creazione di un punto di ripristino

1. Fare clic sul pulsante **Start**, quindi fare clic su **Guida in linea e supporto tecnico**.

2. Fare clic su **Ripristino configurazione di sistema**.
3. Seguire le istruzioni visualizzate.

Ripristino del computer a uno stato operativo precedente

 **AVVISO:** Salvare e chiudere tutti i file aperti e uscire da tutti i programmi in esecuzione prima di ripristinare il computer a uno stato operativo precedente. Non modificare, aprire o eliminare alcun file o programma prima che il sistema venga completamente ripristinato.

1. Fare clic sul pulsante **Start**, scegliere **Tutti i programmi**→ **Accessori**→ **Utilità di sistema**, quindi fare clic su **Ripristino configurazione di sistema**.
2. Verificare che l'opzione **Ripristina l'installazione del sistema esistente in un dato momento** sia selezionata, quindi fare clic su **Avanti**.
3. Selezionare dal calendario la data a cui si desidera ripristinare la configurazione del computer.

Nella schermata **Selezionare un punto di ripristino** è disponibile un calendario che consente di visualizzare e selezionare i punti di ripristino. Se per una data è disponibile un punto di ripristino, tale data viene visualizzata in grassetto.

4. Selezionare un punto di ripristino, quindi fare clic su **Avanti**.

Se per una data è disponibile un solo punto di ripristino, questo verrà automaticamente selezionato. Se, invece, sono disponibili due o più punti di ripristino, è necessario fare clic su quello desiderato.

5. Fare clic su **Avanti**.

Viene visualizzata la schermata **Ripristino completo** dopo il termine della raccolta di dati con Ripristino configurazione di sistema, quindi il sistema si riavvia.

6. Al riavvio del sistema, fare clic su **OK**.

Per modificare il punto di ripristino, ripetere la procedura usando un punto di ripristino diverso oppure annullare il ripristino.

Annullamento dell'ultimo Ripristino configurazione di sistema

 **AVVISO:** Salvare e chiudere tutti i file aperti e uscire da tutti i programmi in esecuzione prima di annullare l'ultimo ripristino configurazione di sistema. Non modificare, aprire o eliminare alcun file o programma prima che il sistema venga completamente ripristinato.

1. Fare clic sul pulsante **Start**, scegliere **Tutti i programmi**→ **Accessori**→ **Utilità di sistema**, quindi fare clic su **Ripristino configurazione di sistema**.
2. Fare clic su **Annulla ultima operazione di ripristino**, quindi fare clic su **Avanti**.
3. Fare clic su **Avanti**.

Viene visualizzata la finestra **Ripristino configurazione di sistema**, quindi il sistema si riavvia.

4. Al riavvio del sistema, fare clic su **OK**.

Attivazione di Ripristino configurazione di sistema

Se si reinstalla Windows XP su un disco rigido con meno di 200 MB di spazio libero, Ripristino configurazione di sistema viene automaticamente disattivato. Per verificare se Ripristino configurazione di sistema è attivato, seguire la procedura descritta.

1. Fare clic sul pulsante **Start**, quindi su **Pannello di controllo**.
2. Fare clic su **Prestazioni e manutenzione**.
3. Fare clic su **Sistema**.
4. Selezionare la scheda **Ripristino configurazione di sistema**.
5. Accertarsi che **Disattiva Ripristino configurazione di sistema** non sia selezionato.

Reinstallazione di Microsoft Windows XP

 **AVVISO:** Durante la reinstallazione del sistema operativo, è necessario usare Windows XP Service Pack 1 o superiore.

Operazioni preliminari

Prima di reinstallare il sistema operativo Windows XP per correggere un problema relativo a un driver appena installato, provare a usare l'utilità Ripristino driver di periferica di Windows XP (consultare [Uso del Ripristino driver di periferica di Windows XP](#)). Se Ripristino driver di periferica non risolve il problema, utilizzare Ripristino configurazione di sistema per riportare il sistema operativo allo stato operativo in cui si trovava prima dell'installazione del nuovo driver della periferica (consultare [Uso del Ripristino configurazione di sistema di Microsoft@Windows® XP](#)).

 **AVVISO:** Prima di procedere con l'installazione, eseguire il backup di tutti i file di dati presenti sul disco rigido principale. Nelle configurazioni standard, il disco rigido principale è la prima unità rilevata dal computer.

Per reinstallare Windows XP sono necessari i seguenti supporti.

- 1 CD *Sistema operativo di Dell*[™]
- 1 CD *Drivers and Utilities (Resource CD)* di Dell

 **N.B.** Il CD *Drivers and Utilities (Resource CD)* contiene driver che sono stati installati durante l'assemblaggio del computer. Utilizzare il CD *Drivers and Utilities* per caricare eventuali driver richiesti.

Reinstallazione di Windows XP

Per reinstallare Windows XP, eseguire tutti i punti descritti nelle sezioni seguenti nell'ordine in cui sono riportati.

Il processo di reinstallazione può durare da 1 a 2 ore. Dopo avere reinstallato il sistema operativo, è inoltre necessario reinstallare i driver di periferica, il programma antivirus e altro software.

 **AVVISO:** Il CD *Sistema operativo* fornisce diverse opzioni per la reinstallazione di Windows XP. Tali opzioni potrebbero sovrascrivere i file installati ed eventualmente compromettere il funzionamento dei programmi installati sul disco rigido. Pertanto non reinstallare Windows XP a meno che ciò non sia stato raccomandato da un rappresentante del supporto tecnico di Dell.

 **AVVISO:** Al fine di prevenire conflitti con Windows XP, disattivare l'eventuale software antivirus installato sul sistema prima di reinstallare Windows XP. Per ulteriori informazioni, consultare la documentazione fornita con il software.

Avvio dal CD Sistema operativo

1. Salvare e chiudere i file aperti e uscire da tutte le applicazioni in esecuzione.
2. Inserire il CD *Sistema operativo*. Fare clic su **Esci** se il messaggio **Installa Windows XP** viene visualizzato.
3. Riavviare il sistema.
4. Premere <F12> immediatamente dopo la visualizzazione del logo DELL[™].

Se viene visualizzato il logo del sistema operativo, attendere la visualizzazione del desktop di Windows, quindi arrestare il sistema e riprovare.

5. Usare i tasti di direzione per selezionare **CD-ROM**, quindi premere <Invio>.
6. Quando il messaggio **Premere un tasto per avviare da CD-ROM** viene visualizzato, premere un tasto.

Installazione di Windows XP

1. Quando viene visualizzata la schermata **Installazione di Windows XP**, premere <Invio> per selezionare **Installa Windows ora**.
2. Leggere le informazioni nella schermata **Contratto di licenza di Microsoft Windows**, quindi premere <F8> per accettare il contratto.
3. Se sul computer è già installato Windows XP e si desidera ripristinare i dati presenti nella configurazione corrente di Windows XP, digitare **r** per selezionare l'opzione di ripristino, quindi rimuovere il CD dall'unità.
4. Se si desidera installare una nuova copia di Windows XP, premere <Esc> per selezionare l'opzione corrispondente.
5. Premere <Invio> per selezionare la partizione evidenziata (consigliata), quindi seguire le istruzioni visualizzate.

Viene visualizzata la schermata **Installazione di Windows XP** e viene avviato il processo di copia dei file e di installazione delle periferiche del sistema operativo. Il sistema si riavvierà automaticamente più volte.

 **AVVISO:** Non premere alcun tasto quando viene visualizzato il seguente messaggio: **Premere un tasto per avviare da CD-ROM**.

 **N.B.** Il tempo necessario per completare l'installazione dipende dalla dimensione del disco rigido e dalla velocità del computer.

6. Quando viene visualizzata la schermata **Opzioni internazionali e della lingua**, selezionare le impostazioni desiderate, quindi fare clic su **Avanti**.
7. **Immettere il nome e la società** (opzionale) nella schermata **Personalizzazione del software**, quindi fare clic su **Avanti**.
8. Immettere il nome del computer (o accettare quello predefinito) e una password nella finestra **Nome computer e password di amministratore**, quindi fare clic su **Avanti**.
9. Se viene visualizzata la schermata **Informazioni su chiamata modem**, immettere le informazioni richieste, quindi fare clic su **Avanti**.
10. Immettere la data, l'ora e il fuso orario nella finestra **Impostazioni data e ora**, quindi fare clic su **Avanti**.
11. Se viene visualizzata la schermata **Impostazioni di rete**, fare clic su **Tipica** e quindi su **Avanti**.
12. Se si sta reinstallando Windows XP Professional e viene chiesto di fornire ulteriori informazioni sulla configurazione di rete, effettuare le selezioni appropriate. Se non si è certi di quali informazioni immettere, è consigliabile accettare le opzioni predefinite.
Windows XP installerà i componenti del sistema operativo e configurerà il computer. Il sistema si riavvierà automaticamente.

 **AVVISO:** Non premere alcun tasto quando viene visualizzato il seguente messaggio: Premere un tasto per avviare da CD-ROM.

13. Quando viene visualizzata la finestra **Microsoft Windows XP** fare clic su **Avanti**.
14. Quando viene visualizzato il messaggio **Tipo di connessione a Internet**, fare clic su **Ignora**.
15. Quando viene visualizzata la schermata **Registrazione prodotto Microsoft**, selezionare **No, non adesso** e fare clic su **Avanti**.
16. Quando viene visualizzata la schermata **Utenti del computer**, è possibile immettere fino a cinque utenti.
17. Fare clic su **Avanti**.
18. Fare clic su **Fine** per completare l'installazione, quindi rimuovere il CD dall'unità.
19. Reinstallare i driver appropriati con il CD *Drivers and Utilities (Resource CD)*. Consultare [Reinstallazione dei driver e delle utilità](#).
20. Reinstallare il software antivirus.
21. Reinstallare i programmi.

 **N.B.** Per reinstallare e attivare i programmi Microsoft Office o Microsoft Works Suite, sarà necessario il numero del Product Key situato nella parte posteriore della custodia del CD di Microsoft Office o Microsoft Works Suite.

[Torna alla pagina Sommario](#)

[Torna alla pagina Sommario](#)

Soluzione dei problemi

Guida dell'utente di Dell™ OptiPlex™ 320

- [Problemi relativi alla batteria](#)
- [Problemi relativi alle unità](#)
- [Problemi relativi alla tastiera](#)
- [Blocchi e problemi relativi al software](#)
- [Problemi relativi alla memoria](#)
- [Problemi relativi al mouse](#)
- [Problemi relativi alla rete](#)
- [Problemi relativi all'alimentazione](#)
- [Problemi relativi alla stampante](#)
- [Ripristino delle impostazioni predefinite](#)
- [Problemi relativi alle periferiche seriali o parallele](#)
- [Problemi relativi all'audio e agli altoparlanti](#)
- [Problemi relativi al video e al monitor](#)

Problemi relativi alla batteria

Compilare l'[Elenco di controllo della Diagnostica](#) prima di completare questi controlli.

⚠ ATTENZIONE: Se la batteria non viene correttamente installata, potrebbe esplodere. Sostituire la batteria con una dello stesso tipo o di tipo equivalente consigliato dal produttore. Sostituire le batterie usate secondo le istruzioni del costruttore.

⚠ ATTENZIONE: Prima di cominciare le procedure descritte in questa sezione, seguire le istruzioni di sicurezza ubicate nella *Guida alle informazioni sul prodotto*.

Sostituire la batteria — Se è necessario reimpostare ripetutamente le informazioni relative alla data e all'ora dopo aver acceso il computer, o se all'avvio vengono visualizzate informazioni relative a data e ora non corrette, sostituire la batteria (consultare [Batteria](#)). Se la batteria ancora non funziona correttamente, rivolgersi alla Dell (consultare [Come contattare la Dell](#)).

Problemi relativi alle unità

⚠ ATTENZIONE: Prima di cominciare le procedure descritte in questa sezione, seguire le istruzioni di sicurezza ubicate nella *Guida alle informazioni sul prodotto*.

Compilare l'[Elenco di controllo della diagnostica](#) man mano che si completano i controlli.

Verificare il funzionamento dell'unità —

- 1 Inserire un altro disco floppy, CD o DVD per eliminare la possibilità che quello originale sia difettoso.
- 1 Inserire un disco floppy avviabile e riavviare il sistema.

Pulire l'unità o il disco — Consultare [Pulizia del computer](#).

Controllare i collegamenti del cavo

Verificare i conflitti del software e dell'hardware — Consultare [Risoluzione di incompatibilità del software e dell'hardware](#).

Eseguire il programma Dell Diagnostics — Consultare [Dell Diagnostics](#).

Problemi relativi alle unità CD e DVD

📌 N.B. A causa delle differenze tra i Paesi in tutto il mondo e dei diversi formati dei dischi, non tutti i tipi di DVD funzionano in tutte le unità DVD.

Regolare il Controllo volume di Windows —

- 1 Fare clic sull'icona raffigurante un altoparlante nell'angolo inferiore destro dello schermo.
- 1 Verificare che il volume aumenti facendo clic nella barra di scorrimento e trascinandola verso l'alto.
- 1 Verificare che l'audio non sia disattivato facendo clic su eventuali caselle selezionate.

Controllare gli altoparlanti e il subwoofer — Consultare [Problemi relativi all'audio e agli altoparlanti](#).

Problemi di scrittura su un'unità CD/DVD-RW

Chiudere gli altri programmi — L'unità CD/DVD-RW deve ricevere un flusso di dati costante durante l'operazione di scrittura. Se il flusso si interrompe, si verifica un errore. Provare a chiudere tutti i programmi prima di scrivere sull'unità CD/DVD-RW.

Prima di eseguire la scrittura su un disco CD/DVD-RW, disattivare la modalità standby in Windows — Consultare [Gestione del risparmio di energia](#).

Problemi relativi al disco rigido

Esecuzione di Dell IDE Hard Drive Diagnostics —

Il programma Dell IDE Hard Drive Diagnostics è un'utilità che esamina il disco rigido per risolvere o confermare un guasto al disco rigido.

1. Accendere il computer. Se il computer è acceso, riavviarlo.
2. Quando viene visualizzato F2 = Setup (F2 = Imposta) nell'angolo superiore destro dello schermo, premere <Ctrl><Alt><d>.
3. Seguire le istruzioni visualizzate.

Eseguire Controllo disco —

1. Fare clic sul pulsante **Start**, quindi su **Risorse del computer**.
2. Fare clic col pulsante destro del mouse su **Disco locale (C:)**.
3. Fare clic su **Proprietà**.
4. Selezionare la scheda **Strumenti**.
5. Nella casella di gruppo **Controllo errori** fare clic su **Esegui ScanDisk**.
6. Fare clic su **Cerca i settori danneggiati e tenta il ripristino**.
7. Fare clic su **Start**.

Problemi relativi alla tastiera

 **ATTENZIONE:** Prima di cominciare le procedure descritte in questa sezione, seguire le istruzioni di sicurezza ubicate nella *Guida alle informazioni sul prodotto*.

Controllare il cavo della tastiera —

- 1 Accertarsi che il cavo della tastiera sia saldamente collegato al computer.
- 1 Arrestare il sistema, ricollegare il cavo della tastiera come illustrato nella *Guida di consultazione rapida* fornita con il computer, quindi riavviare il sistema.
- 1 Controllare che il connettore del cavo non presenti piedini piegati o rotti oppure cavi danneggiati o deteriorati. Raddrizzare i piedini piegati.
- 1 Rimuovere i cavi di prolunga della tastiera e collegare la tastiera direttamente al computer.

Verificare il funzionamento della tastiera — Collegare una tastiera funzionante al computer e provare a usarla. Se la nuova tastiera funziona, è possibile che quella originale sia difettosa.

Eseguire il programma Dell Diagnostics — Consultare [Dell Diagnostics](#).

Verificare i conflitti del software e dell'hardware — Consultare [Risoluzione di incompatibilità del software e dell'hardware](#).

Blocchi e problemi relativi al software

 **ATTENZIONE:** Prima di cominciare le procedure descritte in questa sezione, seguire le istruzioni di sicurezza ubicate nella *Guida alle informazioni sul prodotto*.

 **N.B.** Se si è installata un'immagine unica sul computer e se è stato necessario reinstallare il sistema operativo, eseguire l'utilità DSS. DSS è disponibile nel CD *Drivers and Utilities* (consultare [Ricerca di informazioni](#)) e all'indirizzo support.dell.com.

 **N.B.** Quando si reinstalla Windows XP, utilizzare Microsoft® Windows® XP Service Pack 1 o successivo.

Il computer non si avvia

Controllare gli indicatori della diagnostica — Consultare [Indicatori della diagnostica](#).

Accertarsi che il cavo di alimentazione sia collegato saldamente al computer e alla presa elettrica

Il computer smette di rispondere

 **AVVISO:** Per evitare una possibile perdita di dati, chiudere la sessione di lavoro del sistema operativo per arrestare il sistema.

Spegnere il computer — Se il computer non risponde alla pressione di un tasto o al movimento del mouse, tenere premuto il pulsante di alimentazione per almeno 8-10 secondi fino a quando il computer si spegne. Riavviare il sistema.

Il programma smette di rispondere

Chiudere il programma —

1. Premere contemporaneamente <Ctrl><MAIUSC><Esc>.
2. Fare clic su **Applicazioni**.
3. Selezionare il programma che non risponde.
4. Fare clic su **Termina operazione**.

Un programma si blocca ripetutamente

 **N.B.** In genere insieme a un programma vengono fornite le istruzioni di installazione nella relativa documentazione o su un disco floppy o CD.

Verificare la documentazione del software — Se necessario, rimuovere e reinstallare il programma.

Viene visualizzata una schermata completamente blu

Accertarsi che la versione originale installata di Windows XP sia installata sul computer

Spegnere il computer — Se il computer non risponde alla pressione di un tasto o al movimento del mouse, tenere premuto il pulsante di alimentazione per almeno 8-10 secondi fino a quando il computer si spegne. Riavviare il sistema.

Altri problemi relativi al software

Per informazioni sulla risoluzione dei problemi, consultare la documentazione fornita con il software o rivolgersi al produttore del software —

- 1 Accertarsi che il programma sia compatibile col sistema operativo installato sul computer.
- 1 Accertarsi che il computer soddisfi i requisiti hardware minimi necessari per eseguire il software. Per informazioni, consultare la documentazione fornita con il software.
- 1 Accertarsi di avere installato e configurato correttamente il programma.
- 1 Verificare che i driver della periferica non siano in conflitto col programma.
- 1 Se necessario, disinstallare e quindi reinstallare il programma.

Eseguire immediatamente un backup dei file

Utilizzare un programma di ricerca virus per controllare il disco rigido, i dischi floppy o i CD

Salvare e chiudere i file o i programmi aperti e arrestare il sistema selezionando il menu Avvio

Eseguire il programma Dell Diagnostics — Consultare [Dell Diagnostics](#). Se tutte le prove vengono completate correttamente, probabilmente l'errore è di origine software.

Problemi relativi alla memoria

 **N.B.** Se il computer non è in grado di visualizzare errori o problemi sul monitor, è possibile che all'avvio emetta una serie di bip, detta codice bip, che identifica il problema. Consultare [Codici bip](#) per maggiori informazioni.

Compilare l'[Elenco di controllo della diagnostica](#) man mano che si completano i controlli.

 **ATTENZIONE:** Prima di cominciare le procedure descritte in questa sezione, seguire le istruzioni di sicurezza ubicate nella *Guida alle informazioni sul prodotto*.

Se viene visualizzato un messaggio che informa che la memoria è insufficiente —

- 1 Salvare e chiudere eventuali file aperti ed uscire da qualsiasi programma aperto che si sta utilizzando per vedere se ciò risolve il problema.
- 1 Consultare la documentazione del software per i requisiti minimi di memoria. Se necessario, installare memoria aggiuntiva (consultare [Memoria](#)).
- 1 Riposizionare i moduli di memoria per accertarsi che il computer comunichi correttamente con la memoria (consultare [Memoria](#)).
- 1 Eseguire il programma Dell Diagnostics (consultare [Dell Diagnostics](#)).

Se si presentano altri problemi relativi alla memoria —

- 1 Riposizionare i moduli di memoria per accertarsi che il computer comunichi correttamente con la memoria (consultare [Memoria](#)).
- 1 Accertarsi di seguire le indicazioni di installazione della memoria (consultare [Memoria](#)).
- 1 Eseguire il programma Dell Diagnostics (consultare [Dell Diagnostics](#)).

Problemi relativi al mouse

 **ATTENZIONE:** Prima di cominciare le procedure descritte in questa sezione, seguire le istruzioni di sicurezza ubicate nella *Guida alle informazioni sul prodotto*.

Controllare il cavo del mouse —

- 1. Controllare che il connettore del cavo non presenti piedini piegati o rotti oppure cavi danneggiati o deteriorati. Raddrizzare i piedini piegati.
- 2. Rimuovere i cavi di estensione del mouse, se utilizzati, e collegare il mouse direttamente al computer.
- 3. Arrestare il sistema, ricollegare il cavo del mouse come illustrato nella *Guida di consultazione rapida* fornita con il computer, quindi riavviare il sistema.

Riavviare il sistema —

1. Premere contemporaneamente <Ctrl><Esc> per visualizzare il menu **Avvio**.
2. Digitare u, usare i tasti di direzione della tastiera per evidenziare **Arresta il sistema** o **Spegni**, quindi premere <Invio>.
3. Una volta che il computer è spento, ricollegare il cavo del mouse come mostrato nella *Guida di consultazione rapida* fornita con il computer.
4. Avviare il computer.

Verificare il funzionamento del mouse — Collegare un mouse funzionante al computer e provare a usarlo. Se il nuovo mouse funziona, quello originale era difettoso.

Controllare le impostazioni del mouse —

1. Fare clic sul pulsante **Start**, scegliere **Pannello di controllo**, quindi fare clic su **Stampanti e altro hardware**.
2. Fare clic su **Mouse**.
3. Regolare le impostazioni.

Se si utilizza un mouse PS/2

1. Accedere all'Installazione del sistema e verificare che l'opzione **Mouse port** (Porta del mouse) sia impostata su **On** (Attivata, consultare [Installazione del sistema](#)).
2. Uscire dall'Installazione del sistema e riavviare il sistema.

Reinstallare il driver del mouse — Consultare [Driver](#).

Eseguire il programma Dell Diagnostics — Consultare [Dell Diagnostics](#).

Verificare i conflitti del software e dell'hardware — Consultare [Risoluzione di incompatibilità del software e dell'hardware](#).

Problemi relativi alla rete

Compilare l'[Elenco di controllo della diagnostica](#) man mano che si completano i controlli.

 **ATTENZIONE:** Prima di cominciare le procedure descritte in questa sezione, seguire le istruzioni di sicurezza ubicate nella *Guida alle informazioni sul prodotto*.

Controllare il connettore del cavo di rete — Accertarsi che il cavo di rete sia collegato saldamente sia al connettore di rete sul retro del computer che allo spinotto di rete.

Controllare gli indicatori di rete nella parte anteriore o posteriore del computer, a seconda del tipo di telaio del sistema — L'assenza di un indicatore della velocità di connessione indica che non esiste alcuna comunicazione di rete. Sostituire il cavo di rete.

Riavviare il sistema e accedere nuovamente alla rete

Verificare le impostazioni di rete — Contattare l'amministratore della rete o il responsabile della configurazione della rete per verificare che le impostazioni siano corrette e che la rete funzioni.

Verificare i conflitti del software e dell'hardware — Consultare [Risoluzione di incompatibilità del software e dell'hardware](#).

Problemi relativi all'alimentazione

Compilare l'[Elenco di controllo della diagnostica](#) man mano che si completano i controlli.

 **ATTENZIONE:** Prima di cominciare le procedure descritte in questa sezione, seguire le istruzioni di sicurezza ubicate nella *Guida alle informazioni sul prodotto*.

Se l'indicatore di alimentazione è verde e il computer non risponde — Consultare [Indicatori della diagnostica](#).

Se l'indicatore di alimentazione è di colore verde e lampeggia — Il computer è in modalità standby. Premere un tasto sulla tastiera o muovere il mouse per ripristinare il normale funzionamento.

Se l'indicatore di alimentazione è spento — Il computer è spento o non è alimentato.

- 1 Riposizionare il cavo di alimentazione sia nel connettore di alimentazione posto sul retro del computer, che nella presa elettrica.
- 1 **Se il computer è collegato ad una ciabatta, verificare che la ciabatta sia collegata ad una presa elettrica e che la ciabatta sia accesa.** Verificare se il computer si accende correttamente quando non si usano dispositivi di protezione elettrica, ciabatte e cavi di prolunga per collegarlo.
- 1 Accertarsi che la presa elettrica funzioni collegandovi un altro apparecchio, ad esempio una lampada.
- 1 Accertarsi che il cavo di alimentazione principale e il cavo del pannello anteriore siano collegati saldamente alla scheda di sistema.

Se l'indicatore di alimentazione è giallo e verde o giallo fisso — È possibile che una periferica non funzioni correttamente o che non sia correttamente installata.

- 1 Rimuovere e poi reinstallare i moduli di memoria (consultare [Memoria](#)).
- 1 Rimuovere e reinstallare tutte le schede.
- 1 Rimuovere e reinstallare la scheda grafica, se disponibile.

Se l'indicatore di alimentazione è giallo lampeggiante —

Il computer riceve alimentazione, ma potrebbe essersi verificato un problema interno.

- 1 Verificare che il selettore di tensione sia impostato compatibilmente con l'alimentazione c.a. disponibile localmente (se applicabile).
- 1 Accertarsi che il cavo di alimentazione del microprocessore sia collegato correttamente alla scheda di sistema.

Eliminare le interferenze — Altre possibili cause sono:

- 1 Cavi prolunga per l'alimentazione, la tastiera e il mouse
- 1 Troppe periferiche su una ciabatta
- 1 Più ciabatte collegate alla stessa presa elettrica

Problemi relativi alla stampante

Compilare l'[Elenco di controllo della diagnostica](#) man mano che si completano i controlli.

 **ATTENZIONE:** Prima di cominciare le procedure descritte in questa sezione, seguire le istruzioni di sicurezza ubicate nella *Guida alle informazioni sul prodotto*.

 **N.B.** In caso di problemi con la stampante, contattare il costruttore della stampante per richiedere supporto tecnico.

Consultare la documentazione della stampante — Per informazioni sulla configurazione e sulla risoluzione dei problemi, consultare la documentazione fornita con la stampante.

Verificare di aver acceso la stampante

Controllare i collegamenti del cavo della stampante —

- 1 Consultare la documentazione fornita con la stampante per informazioni sul collegamento del cavo.
- 1 Verificare che i cavi della stampante siano saldamente collegati alla stampante e al computer.

Verificare il funzionamento della presa elettrica — Accertarsi che la presa elettrica funzioni collegandovi un altro apparecchio, ad esempio una lampada.

Verificare che Windows riconosca la stampante —

1. Fare clic sul pulsante **Start**, scegliere **Pannello di controllo**, quindi fare clic su **Stampanti e altro hardware**.

2. Fare clic su **Visualizza le stampanti e le stampanti fax installate**.
Se la stampante è presente nell'elenco, fare clic con il pulsante destro del mouse sull'icona della stampante.
3. Scegliere **Proprietà**, quindi selezionare la scheda **Porte**. Per una stampante parallela, verificare che **Invia stampa alle seguenti porte** sia impostata su **LPT1 (Porta stampante)**. Per una stampante USB, verificare che **Invia stampa alle seguenti porte** sia impostata su **USB**.

Reinstallare il driver della stampante — Consultare la documentazione della stampante per istruzioni

Ripristino delle impostazioni predefinite

Per ripristinare le impostazioni del sistema del computer ai valori predefiniti —

1. Accendere o riavviare il sistema.
2. Quando viene visualizzato **Press <F2> to Enter Setup** (Premere F2 per accedere al programma di installazione di sistema) nell'angolo superiore destro dello schermo, premere immediatamente <F2>.

Se si attende troppo a lungo e viene visualizzato il logo di Microsoft® Windows®, attendere la visualizzazione del desktop di Windows. Quindi arrestare il sistema tramite il menu **Avvio** e riprovare.

3. In **System Management** (Gestione del sistema), selezionare l'opzione **Maintenance** (Manutenzione) e seguire le istruzioni visualizzate (consultare [Installazione del sistema](#)).

Problemi relativi alle periferiche seriali o parallele

Compilare l'[Elenco di controllo della diagnostica](#) man mano che si completano i controlli.

 **ATTENZIONE:** Prima di cominciare le procedure descritte in questa sezione, seguire le istruzioni di sicurezza ubicate nella *Guida alle informazioni sul prodotto*.

 **N.B.** In caso di problemi relativi a una stampante, consultare [Problemi relativi alla stampante](#).

Verificare l'impostazione delle opzioni — Per le impostazioni consigliate, consultare la documentazione fornita con la periferica. Quindi accedere all'Installazione del sistema ed accertarsi che l'impostazione **Serial Port #1** (Porta seriale n. 1) o l'impostazione **LPT Port Mode** (Modalità Porta LPT) corrisponda alle impostazioni consigliate (consultare [Installazione del sistema](#)).

Eseguire il programma Dell Diagnostics — Consultare [Dell Diagnostics](#).

Problemi relativi all'audio ed agli altoparlanti

Compilare l'[Elenco di controllo della diagnostica](#) man mano che si completano i controlli.

 **ATTENZIONE:** Prima di cominciare le procedure descritte in questa sezione, seguire le istruzioni di sicurezza ubicate nella *Guida alle informazioni sul prodotto*.

Nessun suono emesso dagli altoparlanti

 **N.B.** Il Controllo volume di alcuni riproduttori MP3 ha la precedenza sulle impostazioni di Windows. Accertarsi di non aver abbassato o disattivato il volume dopo aver ascoltato brani MP3.

Controllare i collegamenti del cavo degli altoparlanti — Accertarsi che gli altoparlanti siano collegati come illustrato nel diagramma di installazione fornito con gli altoparlanti. Se si è acquistata una scheda audio, assicurarsi che gli altoparlanti siano collegati alla scheda.

Verificare che il subwoofer e gli altoparlanti siano accesi — Consultare il diagramma di installazione con gli altoparlanti. Se gli altoparlanti dispongono di comandi, regolare il volume, i bassi o gli alti per eliminare la distorsione.

Regolare il Controllo volume di Windows — Fare clic o doppio clic sull'icona raffigurante un altoparlante nell'angolo inferiore destro dello schermo. Accertarsi che il volume sia regolato su un livello udibile e la riproduzione del suono non sia stata disattivata.

Scollegare le cuffie dal connettore delle cuffie — Se le cuffie sono collegate al relativo connettore sul pannello anteriore del computer, viene automaticamente disattivato l'audio proveniente dagli altoparlanti.

Verificare il funzionamento della presa elettrica — Accertarsi che la presa elettrica funzioni collegandovi un altro apparecchio, ad esempio una lampada.

Attivare la modalità digitale — Gli altoparlanti non funzionano se l'unità CD è in modalità analogica.

1. Fare clic sul pulsante **Start**, scegliere **Pannello di controllo**, quindi fare clic su **Suoni, voce e periferiche audio**.
2. Fare clic su **Suoni e periferiche audio**.
3. Selezionare la scheda **Hardware**.
4. Fare doppio clic sul nome dell'unità CD.
5. Selezionare la scheda **Proprietà**.
6. Selezionare la casella di controllo **Abilita riproduzione audio su questo dispositivo CD-ROM**.

Eliminare possibili interferenze — Spegnerne ventilatori, lampade a fluorescenza o alogene situate in prossimità e controllare se causano interferenze.

Eeguire la diagnostica degli altoparlanti

Reinstallare il driver dell'audio — Consultare [Driver](#).

Verificare l'impostazione delle opzioni della periferica — Accedere all'Installazione di sistema (consultare [Installazione del sistema](#)) e verificare che l'opzione **Audio Controller** (Controller audio) sia impostata su **On** (Attivato). Uscire dall'Installazione del sistema e riavviare il sistema.

Eeguire il programma Dell Diagnostics — Consultare [Dell Diagnostics](#).

Verificare i conflitti del software e dell'hardware — Consultare [Risoluzione di incompatibilità del software e dell'hardware](#).

Nessun suono emesso dalle cuffie

Controllare il collegamento del cavo delle cuffie — Accertarsi che il cavo delle cuffie sia collegato saldamente al connettore delle cuffie.

Disattivare la modalità digitale — Le cuffie non funzionano se l'unità CD è in modalità digitale.

1. Fare clic sul pulsante **Start**, fare clic su **Pannello di controllo**, quindi su **Suoni, voce e periferiche audio**.
2. Fare clic su **Suoni e periferiche audio**.
3. Selezionare la scheda **Hardware**.
4. Fare doppio clic sul nome dell'unità CD.
5. Selezionare la scheda **Proprietà**.
6. Deselezionare la casella di controllo **Abilita riproduzione digitale su questo dispositivo CD-ROM**.

Regolare il Controllo volume di Windows — Fare clic o doppio clic sull'icona raffigurante un altoparlante nell'angolo inferiore destro dello schermo. Accertarsi che il volume sia regolato su un livello udibile e la riproduzione del suono non sia stata disattivata.

Problemi relativi al video e al monitor

Compilare l'[Elenco di controllo della diagnostica](#) man mano che si completano i controlli.

 **ATTENZIONE:** Prima di cominciare le procedure descritte in questa sezione, seguire le istruzioni di sicurezza ubicate nella *Guida alle informazioni sul prodotto*.

Se sullo schermo non appare nessuna immagine

 **N.B.** Per informazioni sulla risoluzione dei problemi, consultare la documentazione fornita con il monitor.

Controllare il collegamento del cavo del monitor —

- | Se si è acquistata una scheda grafica, assicurarsi che il monitor sia collegato alla scheda.
- | Accertarsi che il monitor sia collegato correttamente (consultare la *Guida di consultazione rapida* fornita con il computer).
- | Se si usa un cavo di prolunga del video e la rimozione del cavo risolve il problema, il cavo è difettoso.
- | Scambiare i cavi di alimentazione del computer e del monitor per stabilire se il cavo di alimentazione è difettoso.
- | Controllare il connettore per rilevare piedini piegati o rotti. È normale che manchino alcuni piedini nei connettori sul cavo del monitor.

Controllare l'indicazione di alimentazione del monitor — Se l'indicatore di alimentazione è spento, premere con decisione il pulsante per accertarsi che il monitor sia acceso. Se l'indicatore di alimentazione è acceso o lampeggia, il monitor è alimentato. Se l'indicatore di alimentazione lampeggia, premere un tasto sulla tastiera o spostare il mouse.

Verificare il funzionamento della presa elettrica — Accertarsi che la presa elettrica funzioni collegandovi un altro apparecchio, ad esempio una lampada.

Verificare il funzionamento del monitor — Collegare un monitor correttamente funzionante al computer e provare a usarlo. Se il nuovo monitor funziona, è possibile che quello originale sia difettoso.

Controllare gli indicatori della diagnostica — Consultare [Indicatori della diagnostica](#).

Controllare l'impostazione della scheda — Accedere all'Installazione del sistema e verificare che l'opzione **Primary Video** (Video principale) sia impostata correttamente. Uscire dall'Installazione del sistema e riavviare il sistema (consultare [Installazione del sistema](#)).

Eseguire la verifica automatica del monitor — Per maggiori informazioni, consultare la documentazione relativa al monitor.

Se i caratteri sullo schermo sono difficili da leggere

Verificare le impostazioni del monitor — Consultare la documentazione fornita con il monitor per informazioni sulla regolazione del contrasto e della luminosità, sulla smagnetizzazione e sull'esecuzione della verifica automatica del monitor.

Allontanare il subwoofer dal monitor — Se il sistema di altoparlanti include un subwoofer, accertarsi che quest'ultimo sia collocato ad almeno 60 cm dal monitor.

Allontanare il monitor dalle fonti di alimentazione esterne — Ventilatori, lampade a fluorescenza, lampade alogene e altri dispositivi elettrici possono causare lo sfarfallio delle immagini visualizzate. Spegnerne i dispositivi situati nelle vicinanze per verificare le interferenze.

Regolare le impostazioni dello schermo di Windows —

1. Fare clic sul pulsante **Start**, scegliere **Pannello di controllo**, quindi fare clic su **Aspetto e temi**.
2. Fare clic su **Schermo**, quindi selezionare la scheda **Impostazioni**.
3. Impostare valori diversi per **Risoluzione dello schermo** e **Colori**.

[Torna alla pagina Sommario](#)

[Torna alla pagina Sommario](#)

Scheda di sistema

Guida dell'utente di Dell™ OptiPlex™ 320

- [Rimozione della scheda di sistema](#)
- [Sostituzione della scheda di sistema](#)

Rimozione della scheda di sistema

1. Seguire le procedure descritte in [Operazioni preliminari](#).

⚠ ATTENZIONE: Per evitare il rischio di scariche elettriche, scollegare sempre il computer dalla presa elettrica prima di rimuovere il coperchio.

➡ AVVISO: Prima di toccare qualsiasi componente interno del computer, scaricare a terra l'elettricità statica del corpo toccando una superficie metallica non verniciata, ad esempio sul retro del computer. Durante l'intervento toccare periodicamente una superficie metallica non verniciata per scaricare l'elettricità statica eventualmente accumulata che potrebbe danneggiare i componenti interni.

2. Rimuovere eventuali componenti che limitino l'accesso alla scheda di sistema (unità CD/DVD, unità disco floppy, disco rigido, pannello d'I/O).
3. Rimuovere il processore:
 - 1 Per il computer minitorre, consultare [Processore](#).
 - 1 Per il computer desktop, consultare [Processore](#).
4. Scollegare tutti i cavi dalla scheda di sistema.
5. Rimuovere le viti dalla scheda di sistema.

Viti della scheda di sistema

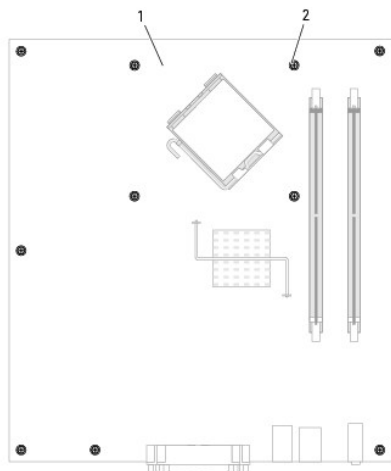

1	scheda di sistema
2	viti (10)

6. Far scorrere il gruppo scheda di sistema verso la parte anteriore del computer, quindi sollevare la scheda ed estrarla.
7. Collocare il gruppo scheda di sistema appena rimosso accanto alla scheda di sistema di ricambio per accertarsi che sia identico.

Sostituzione della scheda di sistema

1. Allineare delicatamente la scheda nel telaio e farla scorrere verso il retro del computer.

2. Ricollocare le viti sulla scheda di sistema.
 3. Ricollocare tutti i componenti e cavi rimossi dalla scheda di sistema.
 4. Ricollegare tutti i cavi ai rispettivi connettori sul retro del computer.
 5. Ricollocare il coperchio del computer (consultare [Ricollocamento del coperchio del computer](#)).
-

[Torna alla pagina Sommario](#)

[Torna alla pagina Sommario](#)

Guida dell'utente di Dell™ OptiPlex™ 320

N.B., Avvisi e Attenzione

 **N.B.** Un N.B. (Nota Bene) indica informazioni importanti che contribuiscono a migliorare l'utilizzo del computer.

 **AVVISO:** Un AVVISO indica un danno potenziale all'hardware o perdita di dati e spiega come evitare il problema.

 **ATTENZIONE:** Un messaggio di **ATTENZIONE** indica un rischio di danni alla proprietà, lesioni personali o morte.

Abbreviazioni ed acronimi

Per un elenco completo delle abbreviazioni e degli acronimi, consultare il [Glossario](#).

Se il computer acquistato è un Dell™ Serie n, qualsiasi riferimento fatto in questo documento ai sistemi operativi Microsoft® Windows® non è applicabile.

Le informazioni contenute nel presente documento sono soggette a modifiche senza preavviso.
© 2006 Dell Inc. Tutti i diritti riservati.

È severamente vietata la riproduzione, con qualsiasi strumento, senza l'autorizzazione scritta di Dell Inc.

Marchi commerciali utilizzati in questo testo: *Dell*, il logo *DELL*, *OptiPlex*, *Inspiron*, *Dimension*, *Latitude*, *Dell Precision*, *TravelLite*, *Dell OpenManage*, *PowerVault*, *Axim*, *PowerEdge*, *PowerConnect*, *Strike Zone* e *PowerApp* sono marchi commerciali di Dell Inc.; *Intel*, *Pentium*, *SpeedStep* e *Celeron* sono marchi depositati di Intel Corporation; *Microsoft* e *Windows* sono marchi depositati di Microsoft Corporation; *Bluetooth* è un marchio commerciale di proprietà di Bluetooth SIG, Inc. ed è utilizzato per concessione da Dell Inc. *ENERGY STAR* è un marchio depositato della Environmental Protection Agency degli Stati Uniti. Dell Inc., in qualità di partner di ENERGY STAR, ha determinato che questo prodotto è conforme alle specifiche ENERGY STAR per il risparmio di energia.

Altri marchi di fabbrica e nomi commerciali possono essere utilizzati in questo documento sia in riferimento alle aziende che rivendicano i marchi e i nomi che ai prodotti stessi. Dell Inc. nega qualsiasi partecipazione di proprietà relativa a marchi e nomi commerciali diversi da quelli di sua proprietà.

Modelli: DCSM e DCNE

Settembre 2006 N/P JK524 Rev. A01

[Torna alla pagina Sommario](#)

[Torna alla pagina Sommario](#)

Strumenti e utilità per la risoluzione dei problemi

Guida dell'utente di Dell™ OptiPlex™ 320

- [Dell Diagnostics](#)
- [Indicatori del sistema](#)
- [Indicatori della diagnostica](#)
- [Codici bip](#)
- [Messaggi di errore](#)
- [Risoluzione di incompatibilità del software e dell'hardware](#)

Dell Diagnostics

 **ATTENZIONE:** Prima di cominciare le procedure descritte in questa sezione, seguire le istruzioni di sicurezza ubicate nella *Guida alle informazioni sul prodotto*.

Quando utilizzare il programma Dell Diagnostics

Se si riscontra un problema con il computer, effettuare i controlli riportati in questa sezione ed eseguire il programma Dell Diagnostics prima di contattare la Dell per assistenza tecnica (consultare [Dell Diagnostics](#)).

Si consiglia di stampare queste procedure prima di iniziare.

 **AVVISO:** Il programma Dell Diagnostics funziona solo su computer Dell™.

Accedere all'Installazione del sistema, rivedere le informazioni di configurazione del computer e verificare che la periferica che si desidera sia visualizzata nell'Installazione del sistema e sia attiva (consultare [Installazione del sistema](#)).

Avviare il programma Dell Diagnostics dal disco rigido o dal *CD Drivers and Utilities* (un CD opzionale noto anche come ResourceCD). Consultare [Dell Diagnostics](#).

Avvio del programma Dell Diagnostics dal disco rigido

1. Accendere il computer (o riavviare il sistema).
2. Quando viene visualizzato il logo DELL™, premere <F12> immediatamente.

 **N.B.** Se viene visualizzato un messaggio che indica che nessuna partizione dell'utilità di diagnostica è stata trovata, eseguire il programma Dell Diagnostics dal CD opzionale *Drivers and Utilities*.

Se si attende troppo a lungo e viene visualizzato il logo del sistema operativo, attendere che compaia il desktop di Microsoft® Windows®. Arrestare quindi il sistema e riprovare.

3. Quando viene visualizzato l'elenco delle periferiche di avvio, evidenziare **Boot to Utility partition** (Avvia alla partizione dell'utilità) e premere <Invio>.
4. Quando viene visualizzato il **Main Menu** (Menu principale) di Dell Diagnostics, scegliere il tipo di prova da eseguire. Consultare [Dell Diagnostics](#).

Avvio del programma Dell Diagnostics dal CD Drivers and Utilities (opzionale)

1. Inserire il CD Drivers and Utilities opzionale. Consultare [Ricerca di informazioni](#) per informazioni sul CD Drivers and Utilities opzionale.

2. Arrestare e riavviare il sistema.

Quando viene visualizzato il logo DELL, premere <F12> immediatamente.

Se si attende troppo a lungo e viene visualizzato il logo di Windows, attendere la visualizzazione del desktop di Windows. Arrestare quindi il sistema e riprovare.

 **N.B.** I punti seguenti modificano la sequenza di avvio solo temporaneamente. All'avvio successivo, il sistema si avvia in base alle periferiche specificate nell'Installazione del sistema.

3. Quando viene visualizzato l'elenco della periferica di avvio, evidenziare **IDE CD-ROM Device** (Periferica IDE CD-ROM) e premere <Invio>.

4. Scegliere l'opzione **IDE CD-ROM Device** (Periferica IDE CD-ROM) dal menu di avvio del CD.
5. Scegliere l'opzione **Boot from CD-ROM** (Avvia da CD-ROM) dal menu visualizzato.
6. Digitare 1 per avviare il menu del CD *Drivers and Utilities*.
7. Digitare 2 per avviare il programma Dell Diagnostics.
8. Selezionare **Run the 32 Bit Dell Diagnostics** (Esegui il programma Dell Diagnostics a 32 bit) dall'elenco numerato. Se sono elencate più versioni, selezionare la versione appropriata per il computer utilizzato.
9. Quando viene visualizzato il **Main Menu** (Menu principale) di Dell Diagnostics, scegliere il tipo di prova da eseguire. Consultare [Dell Diagnostics](#).

Main Menu (Menu principale) di Dell Diagnostics

1. Dopo il caricamento del programma Dell Diagnostics e la visualizzazione della schermata **Main Menu** (Menu principale), fare clic sul pulsante relativo all'opzione desiderata.

Opzione	Funzione
Express Test	Esegue una prova rapida delle periferiche. L'esecuzione di questa prova richiede in genere da 10 a 20 minuti e non richiede interazione da parte dell'utente. Eseguire Express Test (Prova veloce) prima per aumentare la possibilità di scoprire il problema rapidamente.
Extended Test	Esegue una verifica approfondita delle periferiche. L'esecuzione di questa prova richiede in genere almeno un'ora e l'utente dovrà rispondere periodicamente a delle domande.
Custom Test	Esegue la prova di una periferica specifica. È possibile personalizzare le prove che si desidera eseguire.
Symptom Tree	Elenca i sintomi più comuni riscontrati e consente di selezionare una prova in base al sintomo del problema che si sperimenta.

2. Se si riscontra un problema durante una prova, viene visualizzato un messaggio che visualizza il codice di errore e la descrizione del problema. Annotare il codice di errore e la descrizione del problema e seguire le istruzioni visualizzate.

Se non è possibile risolvere la condizione di errore, contattare la Dell. Consultare [Come contattare la Dell](#).

 **N.B.** Il Numero di servizio del computer viene visualizzato nella parte superiore dello schermo di ciascuna prova. Se si contatta la Dell, il personale del supporto tecnico richiederà all'utente il Numero di servizio. Il Numero di servizio del computer è elencato sotto l'opzione **System Info** (Informazioni del sistema) nell'installazione del sistema (consultare [Installazione del sistema](#)).

3. Se si esegue una prova dalle opzioni **Custom Test** (Prova personalizzata) o **Symptom Tree** (Struttura dei sintomi), fare clic sulla scheda pertinente descritta nella tabella seguente per maggiori informazioni.

Scheda	Funzione
Results	Visualizza i risultati della prova e le eventuali condizioni di errore riscontrate.
Errors	Visualizza le condizioni di errore riscontrate, i codici di errore e la descrizione del problema.
Help	Descrive la prova e può contenere informazioni sui requisiti per l'esecuzione della prova.
Configuration	Visualizza la configurazione hardware della periferica selezionata. Le informazioni di configurazione di tutte le periferiche visualizzate nel programma Dell Diagnostics sono derivate dall'installazione del sistema, dalla memoria e da varie prove interne e vengono visualizzate nell'elenco delle periferiche disponibile nel riquadro sinistro dello schermo. Nell'elenco delle periferiche potrebbero non essere elencati i nomi di tutti i componenti installati nel computer o di tutte le periferiche collegate al computer.
Parameters	Consente di personalizzare la prova modificandone le impostazioni.

4. Se si esegue il programma Dell Diagnostics dal *CD Drivers and Utilities*, al termine delle prove estrarre il CD.
5. Chiudere la schermata della prova per tornare alla schermata **Main Menu** (Menu principale). Per uscire dal programma Dell Diagnostics e riavviare il sistema, chiudere la schermata **Main Menu** (Menu principale).

Indicatori del sistema

L'indicatore del pulsante di alimentazione e l'indicatore del disco rigido potrebbero indicare un problema del computer.

Indicatore di alimentazione	Descrizione del problema	Soluzione consigliata

Verde fisso	Il computer è acceso e funziona regolarmente. Sul computer desktop, un indicatore verde fisso indica una connessione di rete.	Non è richiesta alcuna azione correttiva.
Verde lampeggiante	Il computer è in modalità di risparmio di energia (Microsoft® Windows® XP).	Premere il pulsante di alimentazione, spostare il mouse o premere un tasto sulla tastiera per riattivare il computer.
Verde lampeggiante per alcuni istanti, quindi spento	È presente un errore di configurazione.	Controllare gli indicatori della diagnostica per verificare se viene identificato il problema specifico (consultare Indicatori della diagnostica).
Giallo fisso	Una prova del programma Dell Diagnostics è in esecuzione o una periferica sulla scheda di sistema potrebbe essere guasta o non installata correttamente.	Se il programma Dell Diagnostics è in esecuzione, attendere il termine della prova. Se il sistema non si avvia, rivolgersi alla Dell per assistenza tecnica (consultare Come contattare la Dell).
Giallo lampeggiante	Si è verificato un errore dell'alimentatore o della scheda di sistema.	Consultare Problemi relativi all'alimentazione .
Verde fisso e codice bip durante il POST	È stato rilevato un problema durante l'esecuzione del BIOS.	Per istruzioni sulla diagnostica del codice bip, consultare Codici bip . Controllare inoltre gli indicatori della diagnostica per verificare se viene identificato il problema specifico (consultare Indicatori della diagnostica).
Indicatore di alimentazione verde fisso, nessun codice bip e schermo nero durante il POST	La scheda grafica o il monitor potrebbero essere guasti o non installati correttamente.	Controllare gli indicatori della diagnostica per verificare se viene identificato il problema specifico (consultare Indicatori della diagnostica). Consultare Problemi relativi al video e al monitor .
Indicatore di alimentazione verde fisso e nessun codice bip, ma il computer si blocca durante il POST	È possibile che una periferica integrata della scheda di sistema sia danneggiata.	Controllare gli indicatori della diagnostica per verificare se viene identificato il problema specifico (consultare Indicatori della diagnostica). Se non viene identificato il problema, rivolgersi alla Dell per assistenza tecnica (consultare Come contattare la Dell).

Indicatori della diagnostica

⚠ ATTENZIONE: Prima di cominciare le procedure descritte in questa sezione, seguire le istruzioni di sicurezza ubicate nella *Guida alle informazioni sul prodotto*.

Per fornire assistenza all'utente in merito alla risoluzione dei problemi, sul pannello posteriore del computer sono situate quattro indicatori luminosi contrassegnati dai numeri "1", "2", "3" e "4" sul pannello anteriore o posteriore. Gli indicatori possono essere spenti o verdi. Quando il sistema si avvia normalmente, le combinazioni o i codici luminosi cambiano durante la procedura di avvio. Quando il sistema si avvia normalmente, le combinazioni o i codici luminosi cambiano durante la procedura di avvio. Se la verifica POST eseguita durante l'avvio del sistema viene completata correttamente, i quattro indicatori si accendono con colore verde fisso. Se durante la verifica POST, invece, si verificano problemi di funzionamento del computer, è possibile fare riferimento alla combinazione visualizzata sui LED per identificare il punto della procedura in cui il computer si è bloccato.

📌 N.B. L'orientamento degli indicatori della diagnostica può variare a seconda del tipo di sistema. Gli indicatori della diagnostica possono apparire verticali o orizzontali.

Combinazione di indicatori	Descrizione del problema	Soluzione consigliata
①②③④	Il computer si trova in una condizione di spegnimento normale o in un possibile errore del pre-BIOS. Gli indicatori della diagnostica non sono accesi dopo il corretto avvio del sistema al sistema operativo.	Collegare il computer ad una presa elettrica funzionante e premere il pulsante di alimentazione.
①②③④	Possibile errore del BIOS e attivazione della modalità di recupero.	Eseguire l'utilità di recupero del BIOS, attendere il completamento del recupero, quindi riavviare il sistema.
①②③④	Si è verificato un possibile errore del processore.	Reinstallare il processore e riavviare il sistema.
①②③④	I moduli di memoria sono rilevati, ma si è verificato un errore della memoria.	<ul style="list-style-type: none"> 1 Se è presente un solo modulo di memoria, reinstallarlo e riavviare il sistema (consultare Memoria per le istruzioni su come rimuovere e installare i moduli di memoria). 1 Se sono presenti due o più moduli di memoria, rimuoverli, reinstallare un solo modulo, quindi riavviare il sistema. Se il sistema si avvia normalmente, reinstallare un modulo aggiuntivo. Continuare fino a individuare un modulo difettoso o a reinstallare tutti i moduli senza errori. 1 Se disponibile, installare nel computer memoria correttamente funzionante dello stesso tipo. 1 Se il problema persiste, contattare la Dell (consultare Come contattare la Dell).
①②③④	Possibile errore della scheda grafica.	<ul style="list-style-type: none"> 1 Se il computer dispone di una scheda grafica, rimuoverla, reinstallarla, quindi riavviare il sistema. 1 Se il problema persiste, installare una scheda grafica funzionante e riavviare il sistema. 1 Se il problema persiste o il computer dispone di grafica integrata, contattare la Dell (consultare Come contattare la Dell).

	Si è verificata un possibile errore nell'unità disco floppy o disco rigido.	Rialloggiare tutti i cavi di alimentazione e dati, e riavviare il sistema.
	Si è verificato un possibile errore alla USB.	Reinstallare tutte le periferiche USB, controllare le connessioni cavo, quindi riavviare il sistema.
	Non viene rilevato alcun modulo di memoria.	<ul style="list-style-type: none"> 1 Se è presente un solo modulo di memoria, reinstallarlo e riavviare il sistema Consultare Memoria per le istruzioni su come rimuovere e installare i moduli di memoria. 1 Se sono presenti due o più moduli di memoria installati, rimuoverli, reinstallare un modulo, quindi riavviare il sistema. Se il sistema si avvia normalmente, reinstallare un modulo aggiuntivo. Continuare fino a individuare un modulo difettoso o a reinstallare tutti i moduli senza errori. 1 Se disponibile, installare nel computer memoria correttamente funzionante dello stesso tipo. 1 Se il problema persiste, contattare la Dell (consultare Come contattare la Dell).
	I moduli di memoria sono rilevati, ma esiste un errore di compatibilità o di configurazione della memoria.	<ul style="list-style-type: none"> 1 Accertarsi che non esistano requisiti speciali di posizionamento dei connettori della memoria/dei moduli di memoria (consultare Memoria). 1 Verificare che i moduli di memoria che si stanno installando siano compatibili con il computer (consultare Memoria). 1 Se il problema persiste, (consultare Come contattare la Dell).
	Errore. Questa combinazione viene visualizzata inoltre durante l'accesso all'installazione del sistema e potrebbe non indicare un problema (consultare Installazione del sistema).	<ul style="list-style-type: none"> 1 Accertarsi che i cavi del disco rigido, dell'unità CD e dell'unità DVD siano correttamente collegati alla scheda di sistema. 1 Fare riferimento al messaggio visualizzato sullo schermo. 1 Se il problema persiste, (consultare Come contattare la Dell).
	Dopo il completamento del POST, tutte i quattro indicatori della diagnostica assumono brevemente il colore verde prima di spegnersi per indicare la condizione operativa normale.	Nessuno.

Codici bip

Se il computer non è in grado di visualizzare errori o problemi sul monitor, è possibile che all'avvio emetta una serie di bip. Questa serie, detta codice bip, identifica il problema. Ad esempio, il codice bip 1-3-1 è costituito da un bip, seguito da una sequenza di tre bip e infine da un altro bip e segnala che è stato riscontrato un problema di memoria.

Se il computer emette un bip in fase di avvio, seguire la procedura descritta.

1. Annotare il codice bip nell'[Elenco di controllo della Diagnostica](#).
2. Eseguire il programma Dell Diagnostics per identificare una causa più seria (consultare [Dell Diagnostics](#)).
3. Contattare la Dell per assistenza tecnica (consultare [Come contattare la Dell](#)).

Codice	Causa
1-1-2	Errore del registro del microprocessore
1-1-3	Errore di lettura/scrittura della NVRAM
1-1-4	Errore di somma di controllo della ROM del BIOS
1-2-1	Errore al timer di intervallo programmabile
1-2-2	Errore di inizializzazione dell'accesso diretto alla memoria (DMA)
1-2-3	Errore di lettura/scrittura dal o nel registro delle pagine DMA
1-3	Errore della prova di memoria video
Da 1-3-1 a 2-4-4	Memoria non correttamente identificata o usata
3-1-1	Errore del registro DMA slave
3-1-2	Errore del registro DMA master
3-1-3	Errore del registro della maschera d'interrupt master
3-1-4	Errore del registro maschera d'interrupt slave
3-2-2	Errore di caricamento del vettore di interrupt
3-2-4	Errore della prova del controller della tastiera
3-3-1	Interruzione di alimentazione della NVRAM
3-3-2	Configurazione NVRAM non valida
3-3-4	Errore della prova di memoria video
3-4-1	Errore di inizializzazione dello schermo

3-4-2	Errore di ritraccia dello schermo
3-4-3	Ricerca di errore della memoria ROM video
4-2-1	Nessun timer tick
4-2-2	Errore dell'arresto
4-2-3	Errore del gate A20
4-2-4	Interrupt imprevisto in modalità protetta
4-3-1	Errore di memoria a un indirizzo superiore a 0FFFFh
4-3-3	Errore del contatore 2 del chip del timer
4-3-4	Orologio dell'ora del giorno interrotto
4-4-1	Errore di verifica della porta seriale o parallela
4-4-2	Errore di decompressione del codice nella memoria nascosta
4-4-3	Errore di verifica del coprocessore matematico
4-4-4	Errore di verifica della cache

Messaggi di errore

Stampare e compilare l'[Elenco di controllo della diagnostica](#) man mano che si completano i controlli.

ATTENZIONE: Prima di cominciare le procedure descritte in questa sezione, seguire le istruzioni di sicurezza ubicate nella *Guida alle informazioni sul prodotto*.

Se il messaggio non è incluso nell'elenco, consultare la documentazione del sistema operativo o del programma in esecuzione al momento della visualizzazione del messaggio.

<p>Un nome di file non può contenere i seguenti caratteri: \ / : * ? " < > — Non usare questi caratteri per i nomi di file.</p>
<p>A required .DLL file was not found (Impossibile trovare un file .DLL necessario) — Non è possibile trovare un file necessario per il programma che si sta tentando di aprire. Per rimuovere e quindi reinstallare il programma, seguire la procedura descritta.</p> <ol style="list-style-type: none"> 1. Fare clic sul pulsante Start, scegliere Pannello di controllo, quindi fare clic su Installazione applicazioni. 2. Selezionare il programma che si desidera eliminare. 3. Fare clic sull'icona Aggiungi/Rimuovi. 4. Per informazioni sull'installazione, consultare la documentazione fornita con il programma.
<p>Alert! Previous attempts at booting this system have failed at checkpoint [nnnn]. For help in resolving this problem, please note this checkpoint and contact Dell Technical Support (Avviso! Tentativi precedenti effettuati all'avvio del sistema non riusciti in corrispondenza del punto di controllo [nnnn]. Per assistenza nel risolvere questo problema, prendere nota di questo punto di controllo e contattare il Supporto tecnico di Dell) — Contattare la Dell e segnalare il codice del punto di controllo (nnnn) al tecnico del supporto (consultare Come contattare la Dell).</p>
<p>Attachment failed to respond (L'allegato non risponde) — Consultare Problemi relativi alle unità.</p>
<p>Comando o nome di file non valido — Accertarsi di aver digitato correttamente il comando, inserito gli spazi nei punti appropriati e specificato il nome di percorso corretto.</p>
<p>Bad error-correction code (ECC) on disk read (Codice di correzione errore (ECC) non valido durante la lettura del disco) — Consultare Problemi relativi alle unità.</p>
<p>Controller has failed (Errore del controller) — Consultare Problemi relativi alle unità.</p>
<p>Errore nei dati — Consultare Problemi relativi alle unità.</p>
<p>Decreasing available memory (Diminuzione in corso della memoria disponibile) — Consultare Blocchi e problemi relativi al software.</p>
<p>Diskette drive 0 seek failure (Impossibile ricercare unità a dischetti 0) — Consultare Problemi relativi alle unità.</p>
<p>Diskette read failure (Impossibile leggere dischetto) —</p>

Consultare Problemi relativi alle unità .
Diskette subsystem reset failed (Impossibile reimpostare il sottosistema del dischetto) — Eseguire il programma Dell Diagnostics. Consultare Dell Diagnostics .
Diskette write protected (Dischetto protetto da scrittura) — Far scorrere la tacca di protezione dalla scrittura sul disco floppy alla posizione aperta.
Unità non pronta — Inserire un disco floppy nell'unità.
Gate A20 failure (Errore del Gate A20) — Consultare Blocchi e problemi relativi al software .
Hard-disk configuration error (Errore di configurazione del disco rigido) —
Hard-disk controller failure (Errore del controller del disco rigido) —
Hard-disk drive failure (Errore del disco rigido) —
Hard-disk drive failure (Errore del disco rigido) —
Consultare Problemi relativi alle unità .
Insert bootable media (Inserire supporti avviabili) — Inserire un disco floppy o un CD avviabile.
Invalid configuration information - please run SETUP program (Informazioni di configurazione non valide - eseguire il programma di INSTALLAZIONE) — Accedere all'installazione del sistema e correggere le informazioni di configurazione del sistema (consultare Installazione del sistema).
Keyboard failure (Errore della tastiera) — Consultare Problemi relativi alla tastiera .
Memory address line failure at address, read value expecting value (Errore della riga dell'indirizzo di memoria all'indirizzo, lettura valore previsto valore) — Consultare Blocchi e problemi relativi al software .
Errore di allocazione della memoria — <ol style="list-style-type: none"> 1. Spegnerne il computer, attendere 30 secondi, quindi riavviarlo. 2. Provare a eseguire nuovamente il programma. 3. Se il messaggio di errore viene visualizzato di nuovo, consultare la documentazione del software per ulteriori suggerimenti sulla risoluzione dei problemi.
Memory data line failure at address, read value expecting value (Errore della riga dei dati di memoria all'indirizzo, lettura valore previsto valore) —
Memory double word logic failure at address, read value expecting value (Errore della logica a parola doppia della memoria all'indirizzo, lettura valore previsto valore) —
Memory odd/even logic failure at address, read value expecting value (Errore della logica pari/dispari della memoria all'indirizzo, lettura valore previsto valore) —
Memory write/read failure at address, read value expecting value (Errore di scrittura/lettura della memoria all'indirizzo, lettura valore previsto valore) —
Memory size in CMOS invalid (Dimensioni della memoria in CMOS non valide) — Consultare Blocchi e problemi relativi al software .

No boot device available (Nessuna periferica di avvio disponibile) —

- 1 Se l'unità disco floppy è la periferica di avvio, accertarsi che nell'unità sia inserito un disco floppy avviabile.
- 1 Se il disco rigido è la periferica di avvio, accertarsi che i cavi siano collegati e che l'unità sia installata correttamente e partizionata come periferica di avvio.
- 1 Accedere all'installazione del sistema e verificare che le informazioni sulla sequenza di avvio siano corrette (consultare [Installazione del sistema](#)).

No boot sector on hard-disk drive (Nessun settore di avvio su disco rigido) —

- 1 Accedere all'installazione del sistema e accertarsi che le informazioni di configurazione del computer per il disco rigido siano corrette (consultare [Installazione del sistema](#)).

No timer tick interrupt (Nessun interrupt del timer tick) — Eseguire il programma Dell Diagnostics. Consultare [Dell Diagnostics](#).

Non-system disk or disk error (Errore del disco o del disco non del sistema) — Sostituire il disco floppy con uno contenente un sistema operativo avviabile o rimuovere il disco floppy dall'unità A e riavviare il sistema.

Not a boot diskette (Non è un dischetto avviabile) — Inserire un disco floppy avviabile e riavviare il sistema.

Memoria o risorse insufficienti per completare l'operazione. Chiudere una o più applicazioni e riprovare — Chiudere tutte le finestre e aprire il programma che si desidera usare. In alcuni casi può essere necessario riavviare il sistema per ripristinare le risorse. In tal caso, eseguire per primo il programma che si desidera usare.

Operating system not found (Impossibile trovare il sistema operativo) —

- 1 Contattare la Dell (consultare [Come contattare la Dell](#)).

Plug and Play Configuration Error (Errore della configurazione Plug and Play) —

1. Spegner il computer, scollegarlo dalla presa elettrica e rimuovere tutte le schede eccetto una.
2. Collegare il computer alla presa e riavviarlo.
3. Se il messaggio viene nuovamente visualizzato, è possibile che la scheda installata non funzioni correttamente. Se il messaggio non viene visualizzato, spegnere il computer e installare una delle altre schede.
4. Ripetere il processo fino a identificare la scheda difettosa.

Errore di lettura —

Requested sector not found (Impossibile trovare il settore richiesto) —

Reset failed (Reimpostazione non riuscita) —

Consultare [Problemi relativi alle unità](#).

Settore non trovato —

- 1 Eseguire l'utilità di controllo degli errori di Windows per controllare la struttura dei file sul dischetto o sul disco rigido. Per informazioni, consultare la Guida in linea di Windows.
- 1 Se è presente un numero elevato di settori danneggiati, eseguire, se possibile, il backup dei dati, quindi formattare il disco floppy o il disco rigido.

Errore di ricerca — Consultare [Problemi relativi alle unità](#).

Shutdown failure (Errore dell'arresto) — Eseguire il programma Dell Diagnostics. Consultare [Dell Diagnostics](#).

Time-of-day clock stopped (Orologio dell'ora del giorno interrotto) —

Time-of-day not set-please run the System Setup program (Ora del giorno non impostata - eseguire il programma di installazione di sistema) —

<p>1 Accedere all'Installazione del sistema e correggere la data o l'ora (consultare Installazione del sistema). Se il problema persiste, sostituire la batteria (consultare Batteria).</p>
<p>Timer chip counter 2 failed (Errore del contatore del chip del timer 2) — Eseguire il programma Dell Diagnostics. Consultare Dell Diagnostics.</p>
<p>Unexpected interrupt in protected mode (Interrupt imprevisto in modalità protetta) — Eseguire il programma Dell Diagnostics. Consultare Dell Diagnostics.</p>
<p>WARNING: Dell's Disk Monitoring System has detected that drive [0/1] on the [primary/secondary] EIDE controller is operating outside of normal specifications. It is advisable to immediately back up your data and replace your hard drive by calling your support desk or Dell (AVVERTENZA: Il Sistema di monitoraggio dei dischi di Dell ha rilevato che l'unità [0/1] nel controller EIDE [primario/secondario] sta funzionando al di fuori delle specifiche normali. È consigliabile effettuare immediatamente un backup dei dati e sostituire il disco rigido chiamando il supporto o la Dell) —</p> <p>1 Se non è immediatamente disponibile alcuna unità di ricambio e l'unità non è l'unica unità avviabile, accedere all'Installazione del sistema e modificare la corretta impostazione dell'unità su None (Nessuna, consultare Installazione del sistema). Rimuovere quindi l'unità dal computer.</p>
<p>Errore di scrittura —</p> <p>Write fault on selected drive (Errore di scrittura nell'unità selezionata) —</p> <p>Consultare Problemi relativi alle unità.</p>
<p><lettera dell'unità>:\ non è accessibile. Periferica non pronta — L'unità selezionata non può leggere il supporto. A seconda del tipo di supporto, inserire nell'unità un disco floppy, un CD o un disco ZIP e riprovare.</p>

Risoluzione di incompatibilità del software e dell'hardware

Se durante l'Installazione del sistema operativo una periferica non viene rilevata o viene rilevata in modo non corretto, usare Gestione periferiche o Risoluzione dei problemi hardware per risolvere l'incompatibilità.

Microsoft® Windows® XP

Per risolvere le incompatibilità mediante Gestione periferiche, seguire la procedura descritta.

1. Fare clic sul pulsante **Start** e fare clic su **Pannello di controllo**.
2. Fare clic su **Prestazioni e manutenzione**, quindi fare clic su **Sistema**.
3. Selezionare la scheda **Hardware**, quindi fare clic su **Gestione periferiche**.
4. Nell'elenco della scheda **Gestione periferiche** verificare se sono presenti periferiche configurate in modo errato.
Le periferiche non correttamente configurate sono indicate da un punto esclamativo giallo (!) o da una x rossa se la periferica è stata disattivata.
5. Fare doppio clic sulle periferiche contrassegnate da un punto esclamativo per aprire la finestra **Proprietà**.
L'area di stato della **Periferica** nella finestra **Proprietà** indica le periferiche che devono essere riconfigurate.
6. Riconfigurare le periferiche o rimuoverle dall'elenco della scheda **Gestione periferiche**. Per informazioni sulla configurazione della periferica, consultare la documentazione fornita con la periferica.

Per risolvere le incompatibilità utilizzando Risoluzione dei problemi relativi all'hardware di Windows XP, seguire la procedura descritta.

1. Fare clic sul pulsante **Start**, quindi scegliere **Guida in linea e supporto tecnico**.
2. Digitare risoluzione di problemi relativi all'hardware nel campo **Cerca**, quindi fare clic sulla freccia per iniziare la ricerca.
3. Fare clic su **Risoluzione dei problemi relativi all'hardware** nell'elenco **Risultati ricerca**.

4. Nell'elenco **Risoluzione dei problemi relativi all'hardware** fare clic su **Risoluzione di un conflitto hardware nel computer**, quindi fare clic su **Avanti**.

[Torna alla pagina Sommario](#)

[Torna alla pagina Sommario](#)

Garanzia

Guida dell'utente di Dell™ OptiPlex™ 320

I prodotti di Dell Inc. ("Dell") sono fabbricati con parti e componenti nuovi o equivalenti a quelli nuovi in conformità agli standard industriali correnti. Per informazioni relative alla garanzia Dell per il proprio computer, consultare la *Guida alle informazioni sul prodotto* o i vari documenti di garanzia separati forniti con il computer.

[Torna alla pagina Sommario](#)